

# Panasonic®

## Mode d'emploi

### Caméscope à carte mémoire

# P2HD

Modèle n° **AG-HPX500P**

Modèle n° **AG-HPX500E**

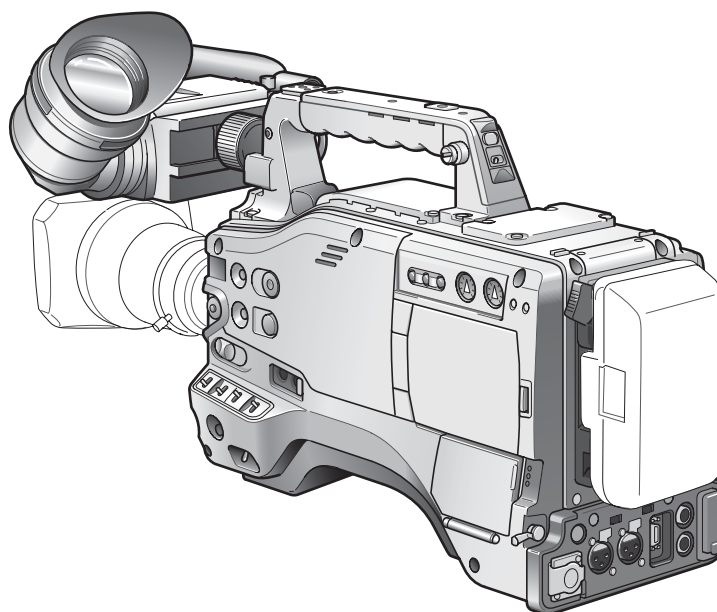

**DVCPROHD**

**DVCPRO50**

**DVCPRO**

**DV**

Avant de vous servir de ce produit, veuillez lire attentivement les instructions et enregistrer ce manuel pour une utilisation ultérieure.

# Lisez ceci d'abord!



**ATTENTION: AFIN DE PRÉVENIR LE RISQUE DE CHOCS ÉLECTRIQUES, NE PAS RETIRER LES VIS. TOUTE RÉPARATION DEVRAIT ÊTRE CONFIEE À UN PERSONNEL COMPÉTENT.**



Le symbole de l'éclair dans un triangle équilatéral indique la présence d'une tension suffisamment élevée pour engendrer un risque de chocs électriques.



Le point d'exclamation dans un triangle équilatéral indique que le manuel d'instructions inclus avec l'appareil contient d'importantes recommandations quant au fonctionnement et à l'entretien de ce dernier.

## AVERTISSEMENT:

- **POUR RÉDUIRE LES RISQUES D'INCENDIE OU DE CHOC ÉLECTRIQUE, ÉVITEZ D'EXPOSER CET APPAREIL À LA PLUIE OU À L'HUMIDITÉ.**
- **POUR RÉDUIRE TOUT RISQUE DE FEU OU DE CHOC ÉLECTRIQUE, ÉLOIGNER L'APPAREIL DES LIQUIDES – UTILISER ET RANGER UNIQUEMENT DANS UN ENDROIT NE RISQUANT PAS DE RECEVOIR DES GOUTTES OU D'ÊTRE ASPERGÉ DE LIQUIDES, ET NE PAS METTRE DE RÉCIPIENT RENFERMANT DES LIQUIDES SUR LE DESSUS DE L'APPAREIL.**

## ATTENTION:

**POUR ÉVITER TOUT RISQUE D'INCENDIE, DE CHOCS ÉLECTRIQUES OU D'INTERFÉRENCES, N'UTILISER QUE LES ACCESSOIRES RECOMMANDÉS.**

## ATTENTION:

**Pour maintenir une bonne ventilation, ne pas installer ni placer l'appareil dans une étagère, un meuble encastré ni aucun endroit confiné. Pour éviter tout risque de choc électrique ou de feu dû à une surchauffe, vérifier qu'aucun rideau ni aucun autre matériau ne fait obstacle à la ventilation.**

## ATTENTION:

- **L'intérieur de l'appareil renferme des composants sous haute tension. Ne pas démonter l'appareil.**
- **Veiller à ne pas diriger l'objectif directement sur le soleil.**

## ATTENTION:

**Une trop grande pression sonore dans les écouteurs ou le casque peut provoquer une perte d'audition.**

## ATTENTION:

Ne laissez pas l'appareil au contact direct de la peau de façon prolongée lors de l'utilisation. Des brûlures dues aux basses températures pourraient résulter si les parties de cet appareil sont en contact direct avec la peau de façon prolongée. Quand vous utilisez l'appareil de façon prolongée, utilisez le trépied.

 Informations concernant la sécurité.

### <Pour les États-Unis et le Canada>

Une batterie rechargeable et recyclable alimente le produit que vous avez acheté.



## POUR ENLEVER LA BATTERIE

### Batterie d'alimentation principale (batterie Ni-Cd / Ni-MH / Li-ion)

- Pour enlever la batterie, procédez dans le sens inverse de la procédure de mise en place décrite dans le présent manuel.
- En cas d'utilisation d'une batterie fabriquée par un autre fabricant, contrôlez le Mode d'emploi fourni avec la batterie.

### Batterie de secours (batterie au lithium)

- Pour l'enlèvement de la batterie en vue de son élimination à la fin de sa durée d'utilisation, veuillez consulter votre revendeur.

# Précautions d'utilisation

## Précaution relative aux rayons laser

Le capteur CCD risque d'être endommagé s'il est exposé à la lumière d'un rayon laser.

Lorsque le caméscope est utilisé dans un endroit où fonctionne un appareil émettant un rayonnement laser, bien veiller à ce que le rayon laser ne frappe pas directement l'objectif.

## REMARQUE :

- Lorsque vous vous préparez à enregistrer des images importantes, tournez toujours des séquences de test à l'avance, afin de vérifier que les images et le son sont correctement enregistrés.
- Si l'enregistrement vidéo ou audio échoue du fait d'un dysfonctionnement de ce caméscope ou des cartes P2 utilisées, nous ne pourrions être tenus responsables de cette panne.

## Destruction et transfert de propriété de dispositifs de carte mémoire

Le formatage ou la suppression d'un dispositif de carte mémoire dans cette caméra ou d'un ordinateur ne changera que les données de gestion du fichier et laissera les données intactes sur la carte. Il est recommandé de soit détruire physiquement la carte soit d'utiliser un logiciel vendu dans le commerce pour supprimer complètement toute donnée sur la carte. Notez que la gestion des données de la carte fait partie des responsabilités du propriétaire.

## Information sur le logiciel qui accompagne cet appareil

1. Le logiciel qui accompagne cet appareil étant sous licence GPL (licence publique générale) et sous licence LGPL (licence publique générale amoindrie) de GNU, les utilisateurs sont autorisés par la présente à en obtenir, modifier et redistribuer le code source.  
Vous trouverez plus de détails concernant les licences GPL et LGPL sur le CD d'installation qui accompagne cet appareil. Consulter le dossier intitulé « LDOC ».  
(Les détails y sont fournis dans le texte original, en anglais.)  
Pour obtenir le code source, accéder à la page d'accueil suivante :  
<https://eww.pavc.panasonic.co.jp/pro-av/>  
Les utilisateurs sont priés par le fabricant de ne pas le contacter directement pour obtenir des informations concernant le code source et autres détails.
2. Le logiciel qui accompagne cet appareil est sous licence MIT.  
Vous trouverez plus de détails concernant la licence MIT sur le CD d'installation qui accompagne cet appareil. Consulter le dossier intitulé « LDOC ».  
(Les détails y sont fournis dans le texte original, en anglais.)

## Marques commerciales

- Le logo SD est une marque commerciale.
- Multi Media Card (MMC) est une marque commerciale déposée de Infineon Technologies AG.
- Apple, Macintosh, Mac OS sont des marques déposées ou des marques commerciales de Apple, Inc. aux États-Unis et/ou dans d'autres pays.
- Microsoft et Windows sont des marques déposées ou des marques commerciales de Microsoft Corporation aux États-Unis et/ou dans d'autres pays.
- Les autres noms de sociétés et de produits sont des marques commerciales ou marques déposées des sociétés respectives.

# Table des matières

---

## Chapitre 1 Introduction

---

## Chapitre 2 Pièces et leurs fonctions

---

## Chapitre 3 Enregistrement et lecture

---

## Chapitre 4 Réglage des fonctions et des paramètres d'enregistrement

Précautions d'utilisation .....	3
Fonctions de caméra .....	7
Fonctions d'enregistrement et de lecture .....	9
Résumé des commandes .....	11
Schéma des opérations de prise de vue, de lecture et de sauvegarde ....	11
Sauvegarde et montage sur des appareils externes .....	12
Configuration du système .....	13
Section relative à l'alimentation et au montage des accessoires .....	14
Section audio (système d'entrée) .....	15
Section audio (système de sortie) .....	17
Section de prises de vue et enregistrement/lecture .....	18
Section de fonctionnement menu/miniatures .....	23
Section relative au code temporel .....	24
Fonctions d'affichage d'avertissement et d'état .....	25
Moniteur LCD .....	25
Viseur .....	26
Réglage de la date et de l'heure de l'horloge interne .....	27
Cartes P2 .....	29
Insertion des cartes P2 .....	29
Retrait des cartes P2 .....	30
Protection contre l'effacement accidentel du contenu des cartes P2 .....	30
LED d'accès des cartes P2 (P2 CARD ACCESS LED) et état des cartes P2 .....	31
Durée d'enregistrement des cartes P2 .....	31
Manipulation de carte P2 .....	32
Procédures de base .....	33
Procédure de prise de vues .....	34
Enregistrement normal .....	35
Enregistrement à fréquence d'images variable (VFR) .....	36
Enregistrement natif .....	36
Enregistrement normal .....	37
Utilisation des débits numériques variables (VFR) .....	38
Prise de vue en mode progressif 1080i/480i .....	39
Modes d'enregistrement spéciaux .....	40
Pré-enregistrement (PRE REC) .....	40
Enregistrement à intervalles (INTERVAL REC) .....	40
Enregistrement instantané (ONE-SHOT REC) .....	41
Enregistrement en boucle (LOOP REC) .....	42
Enregistrement de remplacement à chaud .....	42
Fonction de vérification d'enregistrement .....	43
Fonction d'enregistrement de repère (SHOT MARK) .....	43
Fonction d'enregistrement de note de texte .....	43
Lecture normale et lecture à différentes vitesses .....	44
Formats vidéo et d'enregistrement .....	45
Formats HD/SD multiples .....	45
Sélection des signaux d'enregistrement en CAMERA MODE .....	45
Sélection des signaux de lecture et d'enregistrement du mode MCR .....	46
Sélection de la sortie vidéo .....	46
Liste des formats d'enregistrement, de lecture et de sortie .....	47
Réglage de la balance des blancs et de la balance des noirs .....	50
Réglage de la balance des blancs .....	50
Réglage de la balance des noirs .....	52
Réglage de l'obturateur électronique .....	53
Réglage du mode et de la vitesse d'obturation .....	53
Mise du caméscope en mode SYNCHRO SCAN .....	54
Attribution de fonctions aux boutons USER .....	55
Sélection des signaux d'entrée audio et réglage des niveaux d'enregistrement .....	56
Sélection des signaux d'entrée audio .....	56
Réglage des niveaux d'enregistrement .....	56
Sélection de la fonction du potentiomètre FRONT AUDIO LEVEL .....	57
Niveaux d'enregistrement des canaux 3 et 4 (CH3 et CH4) .....	57

<b>Réglage des données de temps</b> .....	<b>58</b>
Aperçu des données de temps .....	58
Enregistrement des codes temporels et des bits d'utilisateur .....	59
Réglage des bits d'utilisateur .....	60
Saisie des bits utilisateur .....	60
Réglage du code temporel.....	62
Verrouillage en externe du code temporel.....	65
Sortie du code temporel extérieurement .....	66
Configuration et connexion de l'entrée/sortie de code temporel et GENLOCK .....	67
Réglage et affichage de compteur.....	67
<b>Affichage d'état dans le viseur</b> .....	<b>68</b>
Affichage des voyants dans le viseur.....	68
Présentation des affichages d'état du viseur .....	68
Sélection des informations affichées dans le viseur.....	68
Indications affichées sur l'écran.....	69
Avertissements.....	72
Indication des données de lecture de la carte P2 .....	72
Erreurs.....	73
Affichage de l'état de la caméra.....	73
Informations sur l'attribution des boutons USER (en vérification de mode).....	73
! Indication sur les voyants LED (en vérification de mode).....	73
Vérification et affichage de l'état de prise de vue .....	74
Réglage de l'affichage des repères .....	75
<b>Réglage et paramétrage du moniteur LCD</b> .....	<b>76</b>
<b>Manipulation de données de configuration</b> .....	<b>78</b>
Configuration des fichiers de données de configuration .....	78
Manipulation des cartes mémoire SD.....	79
Formatage, enregistrement et lecture d'une carte mémoire SD.....	79
Utilisation des données des fichiers de scène .....	80
Sauvegarde de fichiers de scène et autres réglages sur cartes mémoire SD .....	82
Utilisation de carte mémoire .....	84
<b>Alimentation électrique</b> .....	<b>85</b>
Montage de la batterie et définition du type de batterie .....	85
Alimentation CC externe .....	87
<b>Montage du viseur et réglage de sa position</b> .....	<b>89</b>
Montage du viseur.....	89
Ajustement de la position gauche-droite du viseur.....	89
Ajustements de la dioptrie.....	90
Ajustements de l'écran.....	90
Retrait du viseur .....	91
<b>Montage et ajustement de l'objectif</b> .....	<b>92</b>
Fixation de l'objectif.....	92
Réglage du foyer arrière de l'objectif .....	93
Compensation d'ombrage des blancs .....	93
Réglage de la compensation d'aberration chromatique (CAC).....	96
<b>Préparation de l'entrée audio</b> .....	<b>99</b>
Lors de l'utilisation du microphone avant.....	99
Lors de l'utilisation de périphériques audio .....	100
<b>Fixation d'accessoires</b> .....	<b>101</b>
Fixation du caméscope sur un trépied.....	101
Fixation de la bandoulière .....	102
Fixation de la housse anti-pluie .....	102
Montage du bouton de commande FRONT AUDIO LEVEL.....	102
<b>Connexion du module de commande étendue AJ-RC10G</b> .....	<b>103</b>
<b>Opérations avec les miniatures</b> .....	<b>104</b>
Présentation des images miniatures.....	104
Écran d'image miniature .....	105
Sélection d'images miniatures .....	106
Changement de l'affichage d'image miniature.....	106
Réglage du mode d'affichage image miniature .....	107

---

## Chapitre 5 Préparation

---

## Chapitre 6 Manipulation de clips à l'aide d'images miniatures

---

## Chapitre 7 Fonctionnement des menus

---

## Chapitre 8 Raccordement de dispositifs externes

---

## Chapitre 9 Maintenance et vérifications

---

## Chapitre 10 Spécifications

<b>Opérations avec les clips</b> .....	<b>108</b>
Lecture de clips .....	108
Marque de plan .....	108
Suppression de clips .....	109
Restauration de clips .....	109
<b>Paramétrage de métadonnées de clip</b> .....	<b>110</b>
<b>Formatage de cartes mémoires P2 et SD</b> .....	<b>113</b>
Formatage d'une carte P2.....	113
Formatage des cartes SD .....	113
<b>Propriétés</b> .....	<b>114</b>
Propriétés du clip .....	114
Affichage de l'état de la carte P2 .....	114
Affichage d'état de carte SD .....	116
Confirmation de téléchargement de métadonnées.....	116
<b>Menus Viseur et LCD</b> .....	<b>117</b>
Utilisation des menus.....	117
Initialisation des réglages de menu .....	118
<b>Structure de menu de configuration</b> .....	<b>119</b>
Menu de mode CAMERA (CAM) .....	119
Menu de mode MCR .....	120
<b>Liste de menus de configuration</b> .....	<b>121</b>
Écran SCENE FILE .....	121
Écran CAMERA SETUP.....	122
Écran SW MODE .....	123
Écran RECORDING SETUP .....	124
Écran AUDIO SETUP.....	125
Écran OUTPUT SEL .....	126
Écran DISPLAY SETUP .....	126
Écran VF I LED.....	127
Écran BATTERY SETUP.....	127
Écran CARD FUNCTION (réglages des cartes mémoire SD).....	128
Écran LENS SETUP.....	129
Écran OTHER FUNCTIONS .....	129
Écran OPTION MENU.....	130
<b>Raccordement de dispositifs externes à l'aide du port USB 2.0 (Mode PC)</b> .....	<b>131</b>
Procédures de connexion à un PC .....	131
<b>Raccordement à des dispositifs externes à l'aide du connecteur IEEE1394. (Mode PC)</b> .....	<b>132</b>
Procédures pour la connexion avec un PC.....	132
Procédures pour le raccordement d'un disque dur .....	133
Avertissements.....	134
<b>Connexion DVCPRO/DV via le connecteur IEEE1394</b> .....	<b>135</b>
Enregistrement des signaux DVCPRO/DV qui entrent par le connecteur 1394 .....	135
<b>Vérifications avant le tournage</b> .....	<b>137</b>
Préparation des vérifications.....	137
Inspection de l'unité caméscope.....	138
Vérification des fonctions d'enregistrement dans la mémoire .....	138
<b>Maintenance</b> .....	<b>141</b>
Nettoyage de l'intérieur du viseur .....	141
Entretien de l'oeilleton .....	141
Phénomène propre aux caméscopes CCD .....	141
Chargement de la batterie interne .....	141
<b>Avertissements du système</b> .....	<b>142</b>
Tableau de description des avertissements .....	142
<b>Mise à jour des pilotes de caméra</b> .....	<b>144</b>
<b>Dimensions et spécifications</b> .....	<b>145</b>
Dimensions .....	145
Spécifications.....	146
<b>Description de signal de connecteur</b> .....	<b>149</b>

Le caméscope à carte mémoire AG-HPX500P/E est équipé d'une monture d'objectif 2/3 pouces qui permet l'utilisation d'objectifs performants interchangeables, et est muni d'une fonction de sélection 50Hz/59,94Hz pour permettre l'utilisation de nombreux formats HD et SD. Il est également équipé d'une fonction de fréquence d'images pour un rendu et des effets cinématographiques. Toutes ces fonctions permettent l'enregistrement de séquences de haute qualité.

Quatre emplacements de carte P2 permettent l'enregistrement de longue durée et offrent la fiabilité, la vitesse et la fonctionnalité IT que seul un support P2 peut fournir pour révolutionner le flux des travaux et le montage.

## Fonctions de caméra

### ■ Système d'objectif interchangeable 2/3-pouces

La monture en baïonnette 2/3 pouces pour objectifs interchangeables permet l'accès à une vaste gamme d'objectifs 2/3 pouces industriels de diffusion offerts par de nombreux fabricants.

### ■ 3CCD progressif

Le 3CCD progressif 2/3 pouces combine une grande zone de réception de lumière et un haut degré de sensibilité. La technologie de déplacement de pixel 3CCD (1/2 pixel) et le traitement numérique avancé produisent un CCD haute résolution. La caméra fournit une haute résolution et un taux de balayage élevé de 1080/60P (ou 50P) à tout moment. Cette vidéo progressive native à haute résolution est utilisée comme source pour la production d'une résolution verticale avec qualité d'image HD/SD supérieure, qui ne pourrait être rivalisée par un CCD entrelacé.

### ■ Circuit numérique 14 bits

Le DSP haute performance (Digital Signal Processor/Processeur de signal numérique) de la caméra utilise une conversion A/N 14 bits et un traitement interne 19 bits pour ajuster les réglages gamma de chaque canal R, V et B de vidéo 1080/60P (50P) et produire une variété de formats HD et SD (conversion P/I, conversion de ligne et down-conversion). Ceci permet d'obtenir des images de haute qualité dans tous les formats vidéo.

### ■ Formats HD/SD multiples

La caméra prend en charge l'enregistrement en 20 formats HD et SD, prêts pour la collecte d'informations, la production de programmes et la création de films à travers le monde. L'enregistrement HD 1080i/720P utilise le codec DVCPRO HD pour la diffusion, alors que l'enregistrement SD est effectué en multi-codec DVCPRO50 / DVCPRO/DV.

### ■ Des fréquences d'images variables permettent les effets de vitesse (lorsque le format 720P est sélectionné)

Cette caméra est dotée de la fonction de fréquence d'images variable, développée pour la caméra de cinéma HD VariCam. En mode 720P\*, la caméra permet la sélection entre 11 fréquences d'images de 12P à 60P (50P). Ceci met à la disposition de l'équipe de tournage les fonctions telles que l'undercranking (fréquence basse) et l'overcranking (fréquence élevée) pour des effets d'accélééré et de ralenti.

\* En mode 1080 et 480, la caméra enregistre avec une fréquence d'images fixe de 24P/30P (25P en mode 1080 et en mode 576, à 50 Hz).

### ■ Sélection de mode natif/sur 60P (50P)

● Mode 720PN (natif)\* : L'enregistrement s'effectue avec la fréquence réglée dans la caméra. La lecture d'un enregistrement effectué avec une fréquence réglée dans la caméra à la fréquence normale offre des effets de vitesse sans utiliser de convertisseur de fréquence. Le mode natif allonge aussi la durée d'enregistrement.

● Mode 720P sur 60P (ou 50P) : Ce mode vous permet de produire une copie de sauvegarde du flux HD DVCPRO émis par le connecteur IEEE1394 sur un enregistreur à disque dur tel que l'enregistreur HD AJ-HD1400 DVCPRO ou l'enregistreur HDD FOCUS FS-100.

\* En mode 720PN (natif), le connecteur IEEE1394 ne peut pas faire sortir de flux HD DVCPRO.

### ■ Mode avancé 24P 1080/480

En mode 59,94Hz, l'enregistrement à 1080/24P ou 480/24P vous permet de sélectionner le mode 24PA (avancé). Grâce à l'ajustement 2:3:3:2, le 24PA effectue la conversion 60i pour permettre le montage\* non linéaire en maintenant une qualité d'image meilleure que le 24P normal (ajustement 2:3). L'enregistrement à 30P ou 25P (mode 50 Hz) utilise un ajustement 2:2.

\* Pour plus de détails sur les systèmes compatibles, consultez notre site Web :

<https://www.pavc.panasonic.co.jp/pro-av/>

\* 24P, 30P et 60P/60i indiquent respectivement l'enregistrement à 23,98P, 29,97P et 59,94P/59,94i.

### ■ Huit courbes gamma, y compris un gamma de type cinéma

Le DSP présente la fonction de gamma sélectionnable propre à Panasonic. Pour étendre ses capacités, la caméra permet huit modes différents de gamma, y compris un gamma de type cinéma, pour reproduire le ton chaleureux des films, et une courbe gamma de nouvelles pour la collecte d'informations.

### ■ Obturation lente, synchrone et rapide

Il est possible de régler la vitesse d'obturation entre 1/12 s et un maximum de 1/2000 s. Avec les fonctions de fréquence d'images variable, cette fonction vous permet de créer un effet de flou ou d'accélééré. La caméra présente également une fonction de balayage synchrone pour la capture d'images d'un moniteur de PC.

### ■ Molette de fichier de scène

Cette molette vous permet d'obtenir rapidement les réglages qui conviennent aux conditions de prise de vue. Vous disposez de six fichiers de pré-réglage, et vous pouvez changer les noms des fichiers et leurs réglages si vous le souhaitez. Vous pouvez aussi enregistrer jusqu'à 4 fichiers sur une carte mémoire SD et charger les fichiers depuis la carte.

### ■ Fonctions d'aide à la prise de vue

- Boutons d'utilisateur : Trois boutons qui sont attribuables à une fonction souvent utilisée, pour un accès immédiat.
- Aide à la mise au point : Affiche un graphique de distribution de fréquence du signal vidéo pour assister à la mise au point.
- Huit fichiers sont fournis pour la correction d'erreur d'objectif et quatre fichiers pour la correction d'ombrage pour les objectifs interchangeables.
- Température de couleur variable : Un ajustement précis est possible après le réglage de la balance des blancs.
- REC check (Vérification REC) : Vérification rapide de l'enregistrement de la dernière portion.
- Filtre ND optique fourni à 4 positions.

### ■ Compensation d'aberration chromatique (CAC)

Cette fonction corrige automatiquement l'erreur d'enregistrement causée par la légère aberration chromatique que l'objectif ne peut compenser, pour minimiser la perte de couleur dans les zones d'images avoisinantes.

### ■ Prise en charge de la télécommande

La caméra prend en charge la télécommande AJ-RC10G (accessoire en option). La télécommande vous permet d'ajuster les commandes de l'image et de l'enregistrement de la caméra à distance tout en visualisant ce que vous êtes en train de tourner.



## ■ Une variété d'interfaces

Le AG-HPX500P/E peut enregistrer un audio numérique non compressé 48 kHz/16 bits dans tous les formats. La capacité audio 4 canaux rend possible l'entrée de microphone et de ligne pour un maximum de quatre canaux. Une sortie HD-SDI, une entrée et une sortie de code temporel, une entrée GEN lock et un connecteur USB 2.0 sont aussi fournis. Une interface IEEE1394 (6 broches) fait aussi partie de l'équipement standard pour le transfert des formats HD/SD sans dégradation. Cette interface vous permet de transférer des données vidéo pour le montage non linéaire sur un ordinateur Windows® ou Macintosh® muni d'un logiciel conforme à DVCPRO HD, ou pour la sauvegarde sur un magnétoscope HD numérique DVCPRO (AJ-HD1400) ou un enregistreur FOCUS FS-100 HDD.

## ■ Cartes P2 pour plus de capacité, plus de vitesse et plus de fiabilité

Une carte P2 comprend quatre cartes mémoire SD, et sa capacité de norme industrielle est quatre fois celle d'une carte mémoire SD conventionnelle dans une conception légère et compacte (45 g). Outre sa résistance exceptionnelle aux chocs, aux vibrations et aux changements de température, ce semi-conducteur offre une fiabilité qui garantit un enregistrement/une initialisation à long terme qu'un système de bandes ou de disque dur ne pourrait égaler. Les connecteurs sont d'un niveau professionnel pour résister aux insertions et retraits multiples.

Les données audiovisuelles sont enregistrées sur une carte P2 comme fichier unique directement accessible pour le montage non linéaire ou le transfert sur réseau sans besoin de numérisation. Les vitesses de transfert surpassent celles de disques durs et accélèrent les procédés de production. La carte P2 est conforme aux normes PCMCIA et peut être placée directement dans l'emplacement de carte P2 d'un ordinateur portable\*1. Les quatre emplacements de carte P2 permettent un enregistrement continu sur quatre cartes P2 et offrent les capacités suivantes d'enregistrement dans un caméscope à carte mémoire.

- Sélection de carte : En mode de veille, il est possible de sélectionner une carte de n'importe quel emplacement\*2. Les séquences enregistrées peuvent être rapidement transférées vers le montage pour minimiser les interruptions d'enregistrement, ce qui rend le système beaucoup plus efficace que ceux qui nécessitent un échange de bandes ou de disques.
- Enregistrement de remplacement à chaud : Les cartes peuvent être remplacées durant l'enregistrement. Une carte mémoire pleine peut être remplacée pendant l'enregistrement sur une autre carte. Le remplacement continu de cartes vous donne des capacités d'enregistrement illimitées.
- Enregistrement en boucle : Si vous réglez la caméra pour l'effacement consécutif, vous pouvez répéter les réenregistrements sur les cartes P2, ce qui assure l'enregistrement de la période la plus récente et spécifique.

\*1 Ceci nécessite l'installation d'un lecteur de carte P2 (fourni avec chaque dispositif). Le lecteur de carte P2 fonctionne avec Windows® Vista, Windows® XP ou Windows® 2000.

\*2 En supposant que la fonction SLOT SEL est attribuée à un bouton USER (USER MAIN, USER1 ou USER2).

## ■ Démarrage immédiat et protection efficace des données

Si vous appuyez sur le bouton REC en mode de veille, la caméra trouve immédiatement un espace vierge sur la carte P2 et commence l'enregistrement. Contrairement aux magnétoscopes, il n'y a aucun besoin de localiser une section vierge avant l'enregistrement. L'enregistrement peut commencer immédiatement même si vous l'utilisez pour prévisualiser une vidéo. Lors d'une utilisation normale, il n'y a aucun danger d'effacer un enregistrement par mégarde. Les enregistrements ne sont pas effacés, sauf si vous supprimez un fichier ou initialisez la carte intentionnellement.

## ■ Autres fonctions

- Pré-enregistrement : Cette fonction offre un moyen de capturer des moments qui seraient habituellement manqués. En mode de veille, la caméra enregistre la vidéo et l'audio pendant un maximum de 3 secondes en HD et 7 secondes en SD. Le démarrage de l'enregistrement enregistrera la durée prédéfinie de la vidéo et de l'audio déjà mémorisés en veille.
- One-shot REC (enregistrement instantané) : Utile pour produire des animations, ce mode enregistre pendant une durée déterminée (entre 1 image et 1 seconde) à chaque fois que vous appuyez sur le bouton START.
- Interval REC (enregistrement à intervalles) : Grâce à l'enregistrement d'une image à la fois avec des intervalles déterminés (entre 2 images et 10 minutes), ce mode est utile pour la surveillance et les effets spéciaux d'accélération.

### ■Prévisualisation de miniatures de clips

La caméra enregistre chaque séquence en clip (fichier) et y attache automatiquement une image miniature et des informations de fichier. Pour prévisualiser un clip sur l'écran LCD ou pour vérifier les données de clip, choisissez simplement le clip dans la liste de miniatures. Ces miniatures et données de fichier peuvent être visualisées sur un ordinateur (P2 Viewer \*) ou traitées dans un programme de montage non linéaire.

\* "P2 Viewer" est un logiciel de visualisation PC Windows® dont le téléchargement est gratuit pour les utilisateurs de carte P2.

### ■Enregistrement de repère et note de texte

Si vous le souhaitez, vous pouvez ajouter un repère simple OK/reject à chaque clip pendant ou après l'enregistrement. Lorsqu'une carte P2 est introduite dans un ordinateur (P2 Viewer), l'ordinateur n'affiche que les clips contenant un repère.

Une fonction de note de texte est aussi fournie. Une pression du bouton USER auquel la fonction de note de texte a été attribuée n'importe où dans un clip pendant l'enregistrement ou en mode de prévisualisation vous permet d'attacher des zones de mémoire vides de type Post-it (100 max.) qui peuvent être ensuite remplies de texte sur un ordinateur (P2 Viewer).

### ■Emplacement de carte mémoire SD

La caméra est munie d'un emplacement pour carte mémoire SD pour l'enregistrement et le chargement de fichiers de scènes et des réglages d'utilisateur. Un fichier de métadonnées (créé à l'aide de P2 Viewer) contenant le nom de la personne qui a filmé la vidéo, le nom du journaliste, l'endroit de prise de vue ou une note de texte et d'autres informations peut être enregistré sur une carte mémoire SD. Il est possible de charger ce fichier de données comme métadonnées de clip.

### ■Sortie SDI HD/SD et convertisseur abaisseur pris en charge

Les sorties de ligne vidéo (deux BNC) sont fournies en standard. Ces sorties peuvent aisément traiter le moniteur et l'enregistrement de ligne. Un convertisseur abaisseur est également intégré. Le mode aspect peut aussi être sélectionné.

- SDI OUT (HD/SD) : La sortie HD-SDI vous permet des copies de sauvegarde sur un magnétoscope externe (avec une entrée HD-SDI) en synchronisation avec le bouton REC START/STOP. SD-SDI peut aussi s'abaisser et faire sortir un contenu HD.
- VIDEO OUT : Sort de la vidéo SD abaissée (vidéo composite).

### ■Ajustement précis du niveau d'enregistrement du son

La caméra offre un contrôle avant pour des réglages précis du niveau d'enregistrement de son. Ce contrôle est particulièrement utile pour le réglage du niveau de son lorsque vous devez contrôler l'enregistrement vidéo et audio. Le contrôle peut être désactivé.

## Résumé des commandes

Ce caméscope est compatible avec les cartes P2 (Professional Plug-in). Excellente pour les transferts à grande vitesse, la carte P2 permet l'enregistrement haute vision, ainsi qu'une fluidité de montage et de doublage.

### Schéma des opérations de prise de vue, de lecture et de sauvegarde

Les valeurs de réglage, comme par exemple celles du fichier utilisateur, sont sauvegardées et lues sur la carte mémoire SD.

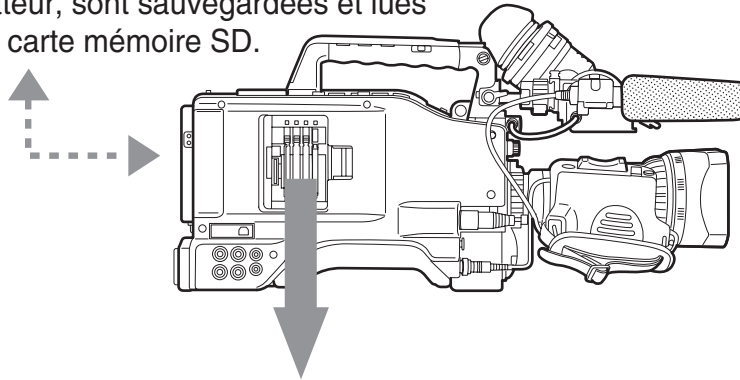

Prise de vue et lecture en mode P2 (pages 29 et 33)

#### Carte P2



Les fonctions suivantes sont disponibles :

- **Enregistrement HD (haute définition)**
- **Enregistrement multiformat**
- **Débits numériques variables**
- **Enregistrement ralenti et accéléré**
- **Enregistrement audio numérique sans compression sur 4 canaux (maximum)**

## Sauvegarde et montage sur des appareils externes

### Connexion de dispositifs externes via le connecteur USB (page 131)

Les données (le fichier) sont transférées sur votre ordinateur ou un autre appareil pour le montage non linéaire.

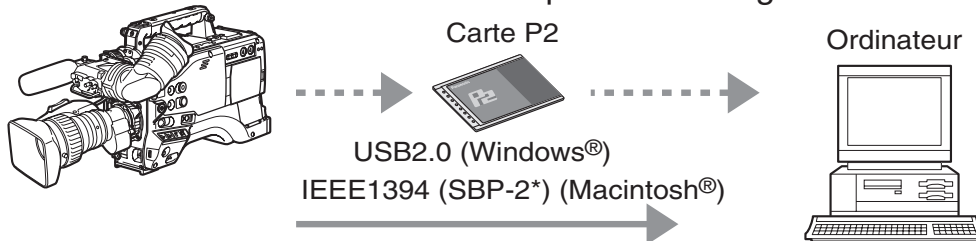

### Connexion de dispositifs externes via le connecteur IEEE1394 (page 132)

Le caméscope commande directement le disque dur externe et y transfère les données (le fichier).

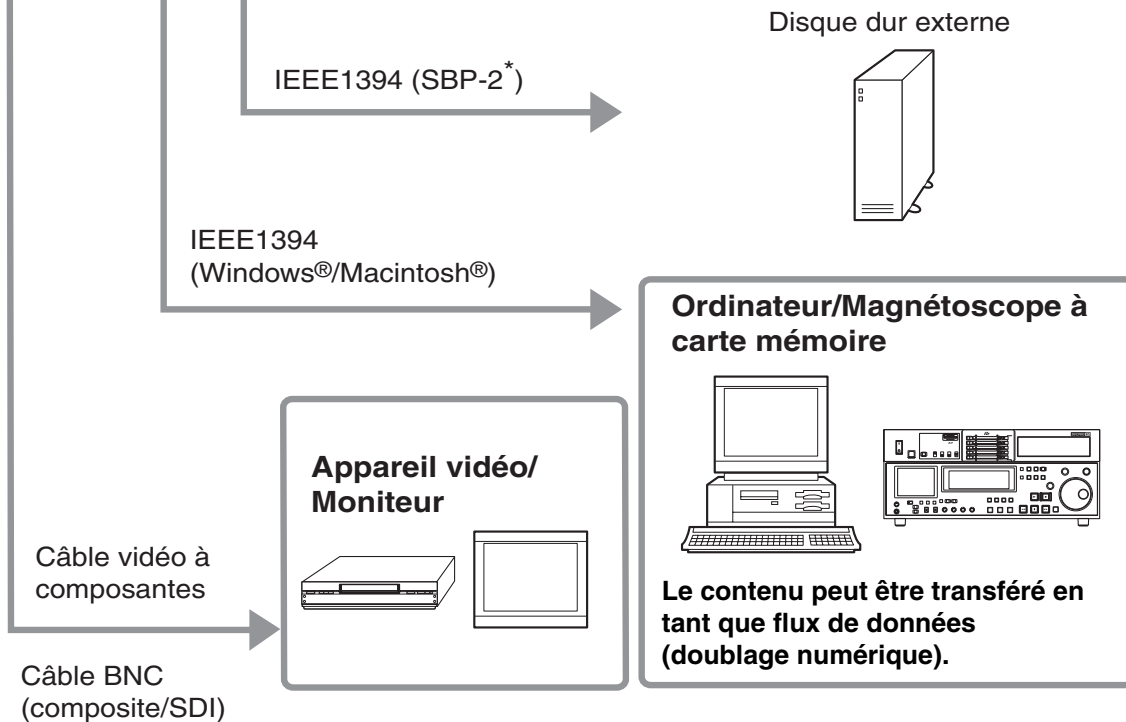

\*Serial Bus Protocol-2

# Configuration du système

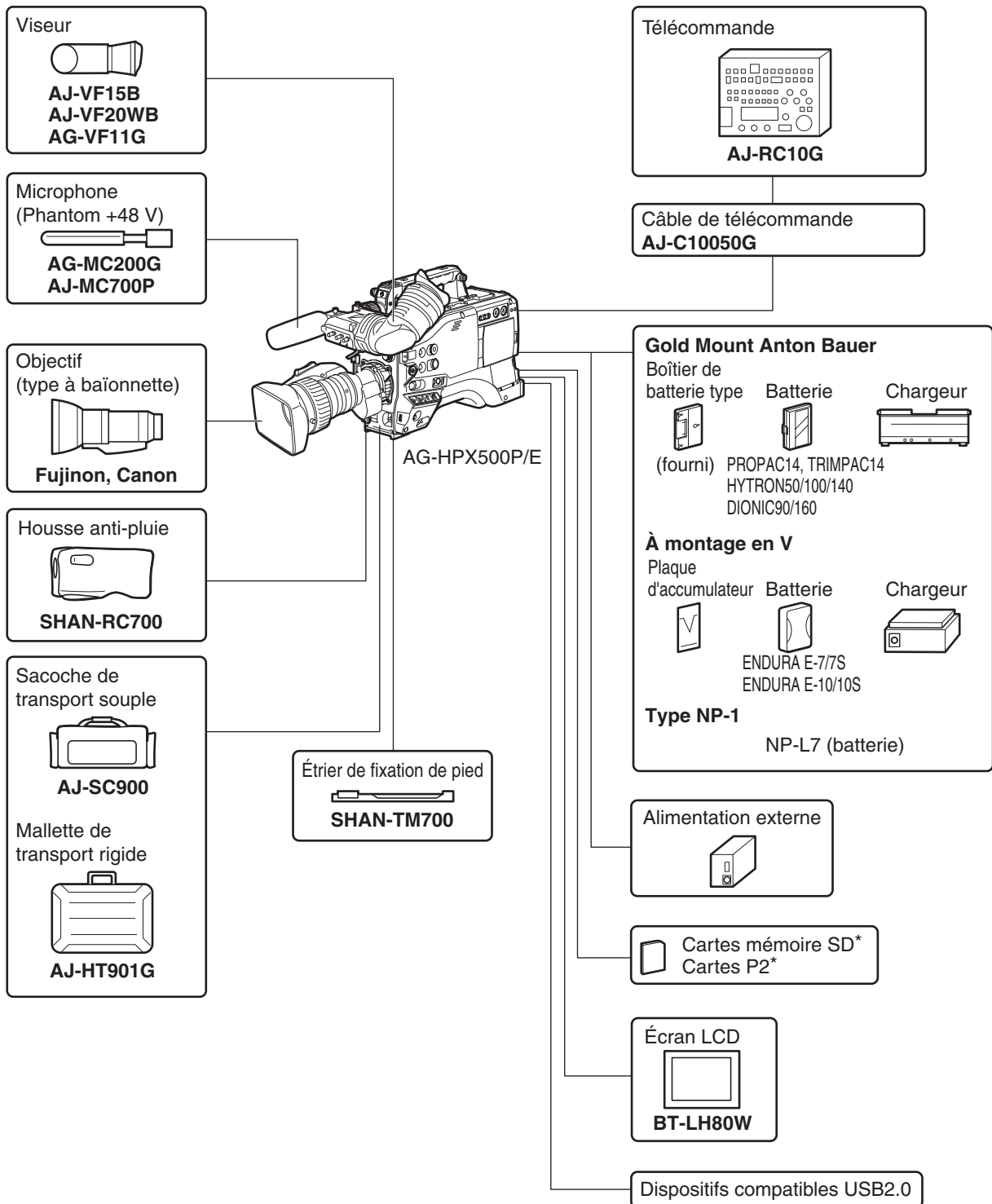

\* Pour consulter les informations les plus récentes sur les cartes P2 et les cartes mémoire SD non disponibles dans le mode d'emploi, visitez le P2 Support Desk sur les sites Web suivants.  
<https://www.pavc.panasonic.co.jp/pro-av/>

## Section relative à l'alimentation et au montage des accessoires

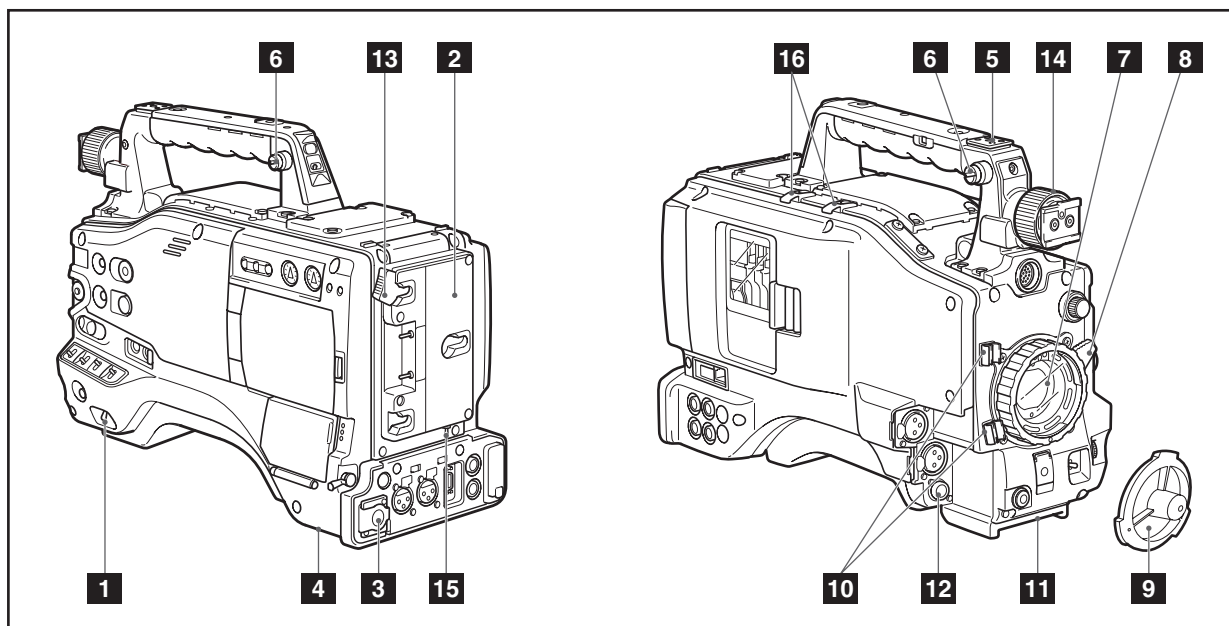

### 1 Interrupteur d'alimentation (POWER)

Il permet de mettre l'appareil sous et hors tension.

### 2 Support de batterie

La batterie Anton/Bauer se fixe sur ce support. Pour plus de détails, consultez [Montage de la batterie et définition du type de batterie] (page 85).

### 3 Prise DC IN (entrée d'alimentation externe) (XLR, 4P)

Cette unité est raccordée à un adaptateur CA externe. Pour plus de détails, consultez [Alimentation CC externe] (page 87).

### 4 Touche de disjoncteur (BREAKER)

Lorsqu'une intensité excessive traverse l'appareil, du fait d'une anomalie par exemple, le disjoncteur entre en service et l'alimentation se coupe automatiquement pour protéger l'appareil. Appuyez sur cette touche après avoir fait faire les inspections et les réparations à l'intérieur de l'appareil par un technicien qualifié. L'appareil se remet sous tension s'il n'y a plus d'anomalie.

### 5 Sabot de torche vidéo

Fixez la torche vidéo ou autre accessoire similaire sur ce sabot.

### 6 Crochets de fixation de bandoulière

La bandoulière se fixe sur ces crochets. Pour plus de détails, consultez [Fixation de la bandoulière] (page 102).

### 7 Monture d'objectif (type à baïonnette 2/3 pouce)

Fixez l'objectif sur cette monture. Pour plus de détails, consultez [Fixation de l'objectif] (page 92).

### 8 Levier d'objectif

Serrez fermement ce levier pour fixer l'objectif à la monture.

Pour plus de détails, consultez [Fixation de l'objectif] (page 92).

### 9 Capuchon de montage d'objectif

Pour retirer le capuchon, levez le levier d'objectif. Lorsque l'objectif n'est pas installé, remettez le capuchon en place.

### 10 Collier de câble d'objectif/câble de microphone

Ce collier sert à maintenir en place le câble d'objectif ou le câble de microphone.

Pour plus de détails, consultez [Fixation de l'objectif] (page 92).

### 11 Monture de pied

Pour fixer l'appareil sur un pied, montez l'étrier de fixation en option (SHAN-TM700) sur cette monture.

Pour plus de détails, consultez [Fixation du caméscope sur un trépied] (page 101).

### 12 Prise d'objectif (LENS) (12 broches)

Connectez le câble de raccordement sur cette prise. Pour obtenir une description détaillée de votre objectif, consultez le manuel d'instructions du fabricant correspondant.

### 13 Levier de dégagement de batterie

Abaissez le levier de dégagement pour libérer le bloc-batterie.

### 14 Bague de positionnement gauche-droite du viseur

Pour plus de détails, voir [Ajustement de la position gauche-droite du viseur] (page 89).

### 15 Interrupteur de commande de lumière

Pour les détails, consultez [Alimentation électrique] (page 85).

### 16 Support de câble

Permet de fixer le câble de lampe et le câble de microphone.

## Section audio (système d'entrée)

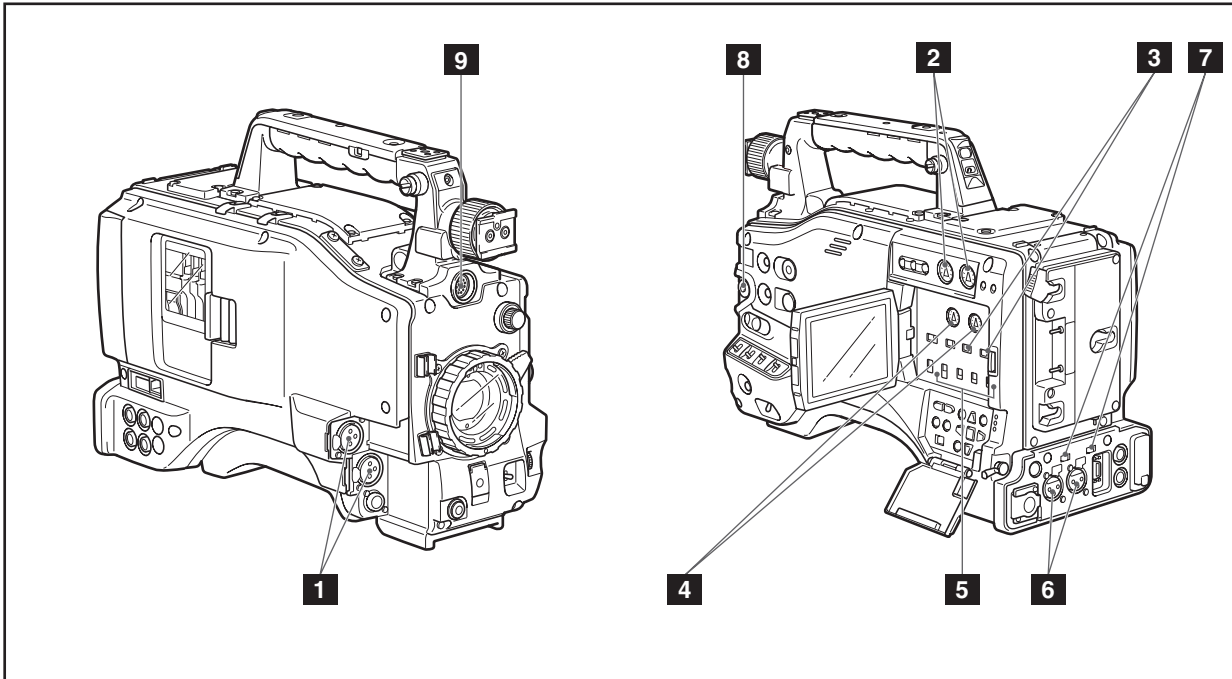

- 1 Prise MIC IN (entrée microphone) FRONT1/FRONT2 (XLR, 3 broches)**
- Connectez les microphones (accessoires en option) à ces prises. Le microphone est alimenté par cette prise.
  - Il est possible de raccorder un microphone avec alimentation fantôme. Pour utiliser un microphone à alimentation fantôme, réglez l'option de menu F.MIC POWER/F.MIC POWER2 sur ON depuis l'écran <AUDIO SETUP>.
- Pour plus de détails, consultez [Préparation de l'entrée audio] (page 99).

- 2 Potentiomètres de niveau d'enregistrement des canaux audio 1 et 2 (AUDIO LEVEL CH1/CH2)**
- Lorsque le commutateur de sélection AUDIO SELECT CH1/CH2 est positionné sur [MAN], il est possible de régler les niveaux d'enregistrement des canaux audio 1/2.
  - Ces potentiomètres possèdent un mécanisme de verrouillage. Pour le réglage, appuyez sur chacun des potentiomètres pendant que vous les tournez.

- 3 Commutateur de sélection de réglage de niveau automatique/manuel des canaux audio 1 et 2 (AUDIO SELECT CH1/CH2)**
- Il permet de sélectionner la méthode de réglage du niveau audio des canaux 1 et 2.
- AUTO:** réglage automatique du niveau.  
**MAN:** réglage manuel du niveau.

- 4 Contrôles AUDIO LEVEL CH3/CH 4 (ajustement de niveau d'enregistrement des canaux audio 3 & 4)**
- Réglez l'option de menu AUTO LEVEL CH3/AUTO LEVEL CH4 sur OFF depuis l'écran <AUDIO SETUP> pour utiliser ces contrôles et ajuster le niveau d'enregistrement des canaux 3 et 4.

- 5 Commutateur de sélection d'entrée audio (AUDIO IN)**
- Il permet de sélectionner les signaux d'entrée à enregistrer sur les canaux audio 1 à 4.
- FRONT:** Les signaux provenant du microphone connecté à la prise MIC IN sont enregistrés.
- REAR:** Le signal du dispositif audio ou du microphone raccordé au connecteur REAR 1/REAR 2 est enregistré.

CH1	Entrée	CH2	Entrée
FRONT1	Prise FRONT1	FRONT	Prise FRONT2
FRONT2	Prise FRONT2	REAR	Prise REAR2
REAR	Prise REAR1	—	—

CH3	Entrée	CH4	Entrée
FRONT	Prise FRONT1	FRONT	Prise FRONT2
REAR	Prise REAR1	REAR	Prise REAR2

<Remarque>

Avec un microphone avant (comme le AG-MC200G) raccordé uniquement à la prise FRONT2, le réglage de CH1 de l'interrupteur AUDIO IN sur FRONT2, le réglage de CH2-CH4 sur FRONT et le réglage de l'interrupteur MONITOR SELECT CH1/2 / CH3/4 sur CH3/CH4 ne donnera aucune sortie sonore vers CH3.

**6 Connecteurs REAR 1/REAR 2 (canaux d'entrée audio 1 & 2) (XLR, 3 broches)**

Vous pouvez raccorder ici des dispositifs audio ou un microphone.

Pour plus de détails, consultez [Lors de l'utilisation de périphériques audio] (page 100).

**7 Commutateur de sélection d'entrée de ligne/entrée de microphone/entrée de microphone + 48 V (LINE/MIC/+48V)**

Il permet de sélectionner l'entrée des signaux audio provenant des connecteurs REAR1/REAR2.

**LINE** : Les signaux d'entrée de l'appareil audio servant d'entrée de ligne sont sélectionnés.

**MIC** : Les signaux d'entrée audio du microphone à alimentation interne sont sélectionnés. (L'appareil ne fournit pas l'alimentation servant au microphone distant).

**+ 48V** : Les signaux d'entrée provenant du microphone passif sont sélectionnés. (L'appareil fournit l'alimentation servant au microphone distant).

<Remarque>

L'alimentation est fournie quand R.MIC POWER sur l'écran <AUDIO SETUP> est réglé sur ON.

**8 Potentiomètre de réglage du niveau audio avant (FRONT AUDIO LEVEL)**

- Ce potentiomètre permet de régler les niveaux d'enregistrement des canaux audio 1 et 2.
- L'ajustement de niveau est possible si l'interrupteur AUDIO SELECT est réglé sur MAN.
- Utilisez les options de menu FRONT VR CH1 et FRONT VR CH2 sur l'écran <AUDIO SETUP> pour sélectionner le connecteur d'entrée correspondant à ce contrôle.

**9 Connecteur de viseur**

Pour plus de détails, consultez [Montage du viseur] (page 89).



## Section audio (système de sortie)

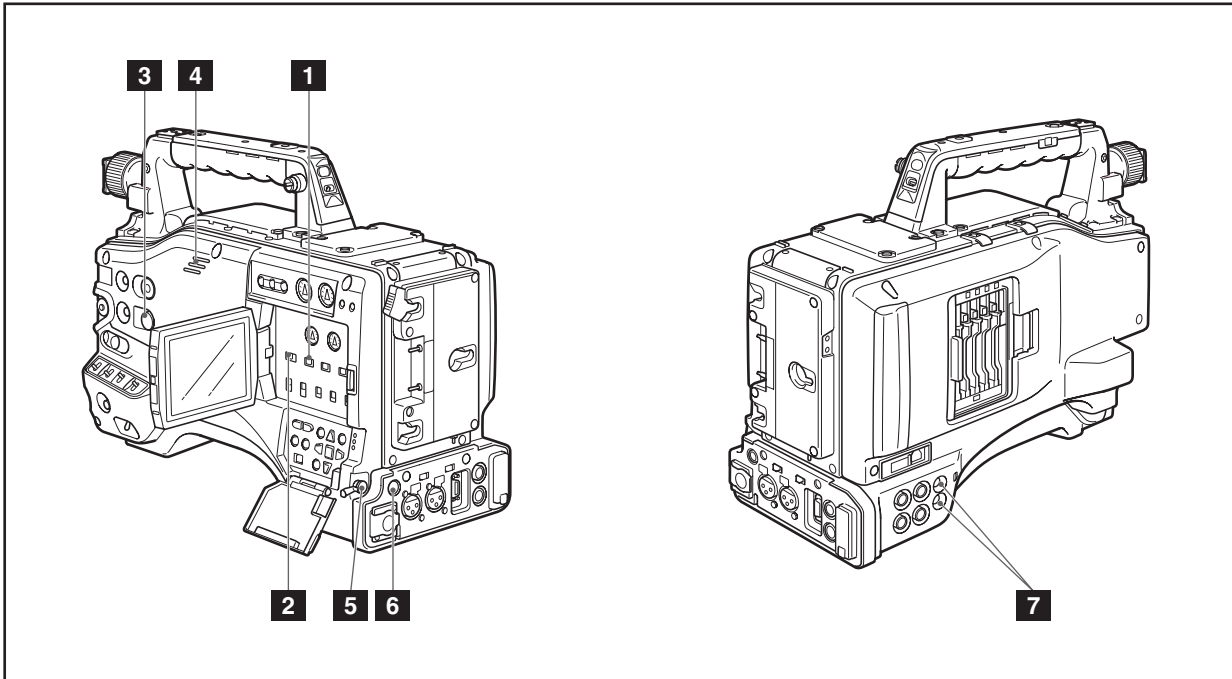

### 1 Commutateur de sélection des canaux audio 1/2 / 3/4 (MONITOR SELECT CH1/2 / CH3/4)

Il permet de sélectionner les canaux audio dont les signaux doivent être envoyés aux haut-parleurs, aux écouteurs ou au connecteur AUDIO OUT.

**CH1/2** : Les signaux des canaux audio 1 et 2 sont envoyés.

**CH3/4** : Les signaux des canaux audio 3 et 4 sont envoyés.

L'affichage du canal sur la fenêtre d'affichage et sur l'indicateur de niveau audio du viseur est synchronisé avec ce commutateur de sélection.

### 2 Sélecteur MONITOR SELECT (sélection audio) CH1/3 / ST / CH2/4

En combinaison avec l'interrupteur MONITOR SELECT CH1/2 / CH3/4, sélectionnez le signal audio émis vers les haut-parleurs et le casque, et depuis le connecteur AUDIO OUT.

MONITOR SELECT (Gauche)		MONITOR SELECT (Droite)	
		CH1/2	CH3/4
MONITOR SELECT	CH1/3	Canal audio 1	Canal audio 3
	ST	Signaux stéréo des canaux audio 1 et 2	Signaux stéréo des canaux audio 3 et 4
	CH2/4	Canal audio 2	Canal audio 4

### 3 Potentiomètre de volume (MONITOR/ALARM)

Il permet de régler le volume de sortie des haut-parleurs et des écouteurs.

Il ajuste également le volume du son de l'alarme.

### 4 Haut-parleurs

Les haut-parleurs sortent le son EE au cours de l'enregistrement et le son reproduit lors de la lecture. Ils émettent une tonalité d'avertissement lorsque le voyant d'avertissement clignote et/ou lorsque l'indicateur est activé. Le son EE et le son de lecture ne sont pas émis pendant la sortie du son de l'alarme.

Lorsque la prise PHONES est reliée aux écouteurs, le son des haut-parleurs se coupe automatiquement.

### 5 Prise d'écouteurs (PHONES) (mini-jack)

C'est la prise de raccordement des écouteurs (stéréo) qui permettent de contrôler les signaux audio.

Lorsqu'on branche des écouteurs, le son des haut-parleurs se coupe automatiquement.

### 6 Connecteur de sortie d'alimentation CC (DC OUT)

Il sert de prise de sortie 12 V CC. Le courant maximum est de 1,5 A.

### 7 Connecteur de sortie audio (AUDIO OUT) (XLR, 5 broches)

- Ce connecteur sort les signaux audio enregistrés sur les canaux 1/2 ou 3/4.

- Les signaux à envoyer sont sélectionnés à l'aide du commutateur de sélection MONITOR SELECT CH1/2 / CH3/4.

## Section de prises de vue et enregistrement/lecture

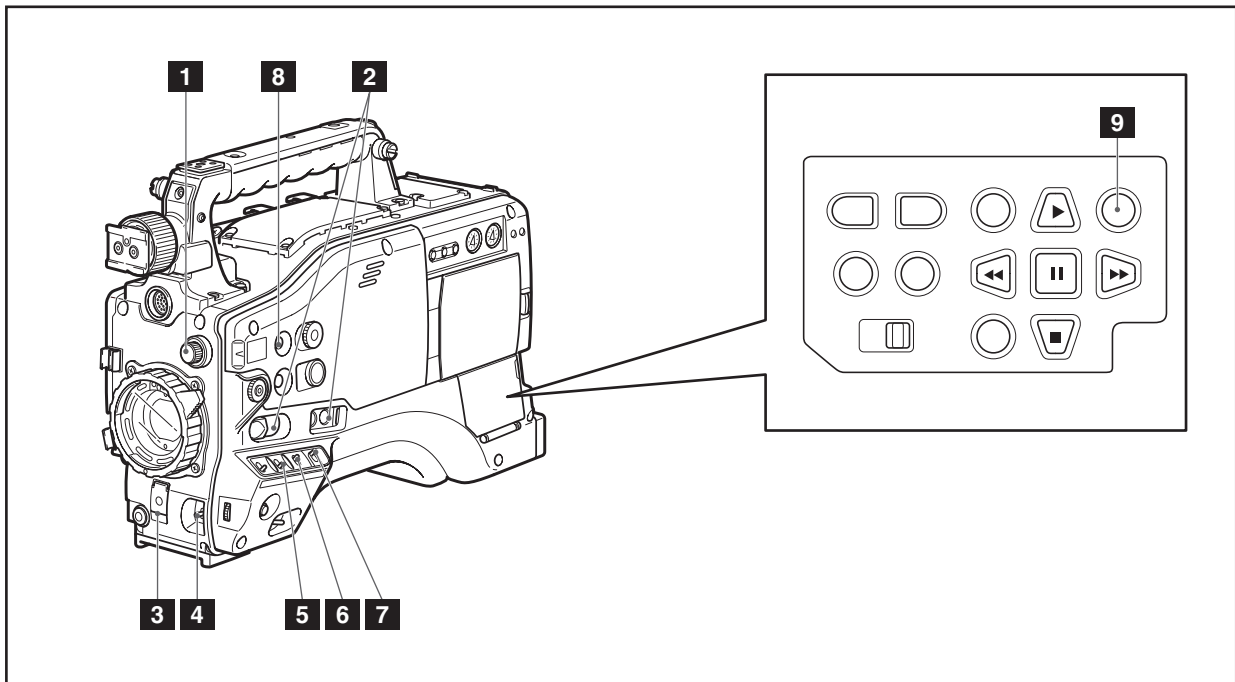

### Prise de vue et enregistrement (caméra)

#### 1 Contrôle ND FILTER (bascule de filtre)

Ce contrôle sert à ajuster la quantité de lumière qui entre dans le CCD. Utilisez ce contrôle en cas de fort éclairage externe.

Position de contrôle	Réglage	Description
1	OFF	Ne pas utiliser le filtre ND.
2	1/4	Réduit à 1/4 la quantité de lumière qui entre dans le CCD.
3	1/16	Réduit à 1/16 la quantité de lumière qui entre dans le CCD.
4	1/64	Réduit à 1/64 la quantité de lumière qui entre dans le CCD.

#### 2 Touches USER MAIN, USER 1 et USER 2

Il est possible d'affecter à ces touches des fonctions sélectionnées par l'utilisateur à l'aide d'une option de menu. Chaque touche, lorsqu'on appuie dessus, exécute la fonction assignée. Pour plus d'informations, voir [Attribution de fonctions aux boutons USER] (page 55).

#### 3 Commutateur d'obturateur (SHUTTER)

C'est le commutateur marche/arrêt de l'obturateur électronique.

**OFF** : Obturateur électronique désactivé.

**ON** : Obturateur électronique activé.

**SEL** : Sert à modifier la vitesse de l'obturateur électronique.

Ce commutateur retourne à sa position d'origine. Chaque rotation du commutateur modifie la vitesse d'obturation.

Pour plus d'informations, voir [Réglage de l'obturateur électronique] (page 53).

#### 4 Interrupteur AUTO W/B (blanc/noir) BAL

<b>AWB</b>	Ajuste automatiquement la balance des blancs. Réglez l'interrupteur WHITE BAL latéral sur [A] ou [B] et utilisez cet interrupteur pour ajuster la balance des blancs, cela prend quelques secondes. La valeur ajustée est enregistrée dans la mémoire. Lorsque l'interrupteur WHITE BAL est réglé sur PRST et la température de couleur indiquée par l'interrupteur AUTO W/B BAL réglée sur AWB, un nouveau réglage sur AWB permet la modification de la température de couleur prédéfinie.
<b>ABB</b>	La balance des noirs est automatiquement ajustée.

Pour plus de détails, consultez [Réglage de la balance des blancs et de la balance des noirs] (page 50).

#### 5 Sélecteur de GAIN

- Cet interrupteur ajuste le gain d'amplificateur vidéo pour correspondre aux conditions ambiantes lors de la prise de vue.
- Utilisez les options de menu MID GAIN et HIGH GAIN depuis l'écran <SW MODE> pour régler les valeurs de gain de position M/H.
- Les réglages d'usine pour L, M et H sont respectivement 0 dB, 6 dB et 12 dB.

##### <Remarque>

La caméra est réglée sur un gain de 0 dB, quelle que soit la position de l'interrupteur GAIN et quel que soit le réglage quand la fréquence d'images est 22 fps (59,94 Hz) ou inférieure à 23 fps (50 Hz).

## 6 Sélecteur OUTPUT/AUTO KNEE

Cet interrupteur sélectionne les signaux vidéo à envoyer depuis la caméra vers l'enregistreur de carte mémoire, le viseur et le moniteur vidéo.

<b>CAM. AUTO KNEE ON</b>	La vidéo enregistrée par la caméra est émise avec AUTO KNEE activé. Le niveau de compression (point KNEE) du signal vidéo est automatiquement changé selon le signal de réception.
<b>CAM. AUTO KNEE OFF</b>	La vidéo enregistrée par la caméra est émise avec AUTO KNEE désactivé. Le point KNEE est verrouillé sur le niveau réglé dans le menu.
<b>BARS</b>	Des barres de couleur sont émises avec le circuit AUTO KNEE désactivé.

### ■ Fonction AUTO KNEE

Normalement, quand vous ajustez les niveaux pour filmer des personnes ou un paysage contre un fond très lumineux, le fond est tout blanc et les bâtiments et autres objets sont flous.

Dans ce cas, la fonction AUTO KNEE reproduit clairement le fond.

Cette fonction est efficace quand :

- Le sujet est une personne à l'ombre mais sous un ciel clair.
- Le sujet est une personne dans une voiture ou un bâtiment, et vous souhaitez aussi capturer le fond visible à travers une fenêtre.
- Le sujet est une scène à haut contraste.

## 7 Commutateur de sélection de mémoire de la balance des blancs (WHITE BAL)

Ce commutateur permet de sélectionner la méthode de réglage de la balance des blancs.

**PRST** : Utilisez cette option lorsque vous n'avez pas le temps de régler la balance des blancs.

- La valeur de la balance des blancs est fixée en usine à 3200 K.
- Pendant l'affichage du menu de réglages ou de la température de couleur, placez l'interrupteur AUTO W/B BAL sur AWB pour régler la température de couleur sur 3200K ou 5600K.

**A • B** : Lorsque le commutateur AUTO W/B BAL est positionné sur [AWB], la balance des blancs se règle automatiquement et la valeur de réglage est enregistrée dans la mémoire A ou B. Pour plus d'informations, voir [Réglage de la balance des blancs] (page 50).

## 8 Bouton DISP/MODE CHK

- Appuyez sur ce bouton pour désactiver l'écran LCD et le viseur. (Le code temporel reste activé.)
- Une seconde pression du bouton réactive l'affichage et en le maintenant enfoncé affiche les conditions de tournage et les fonctions attribuées aux interrupteurs USER.
- Cela permet également de désactiver le son de l'alarme.

## 9 Bouton MODE

- Chaque pression de ce bouton permet de commuter entre le mode CAMERA et le mode MCR.
- Si vous maintenez ce bouton enfoncé pendant 2 secondes ou plus en mode MCR, vous entrez en mode PC. Comme ce bouton ne fonctionne pas en mode PC, mettez la caméra hors tension pour quitter le mode PC et passer à un autre mode. La caméra démarre en mode CAMERA lors de la mise sous tension suivante.
- Utilisez le voyant LED pour vérifier le mode en cours.

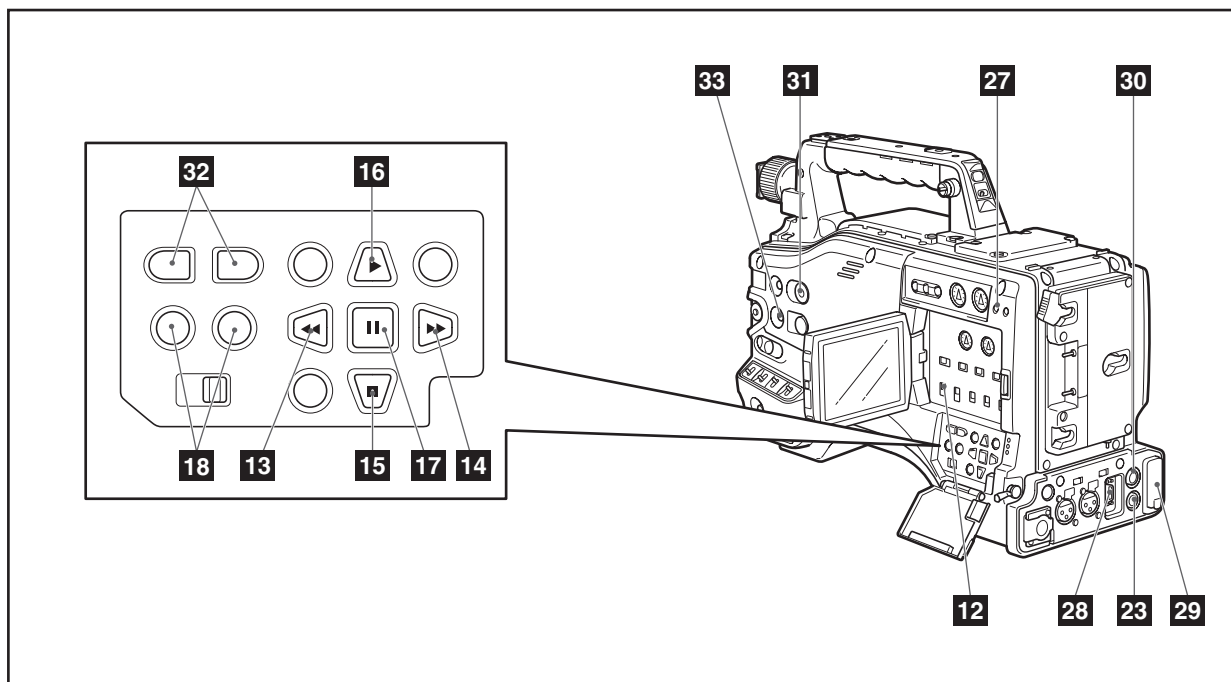
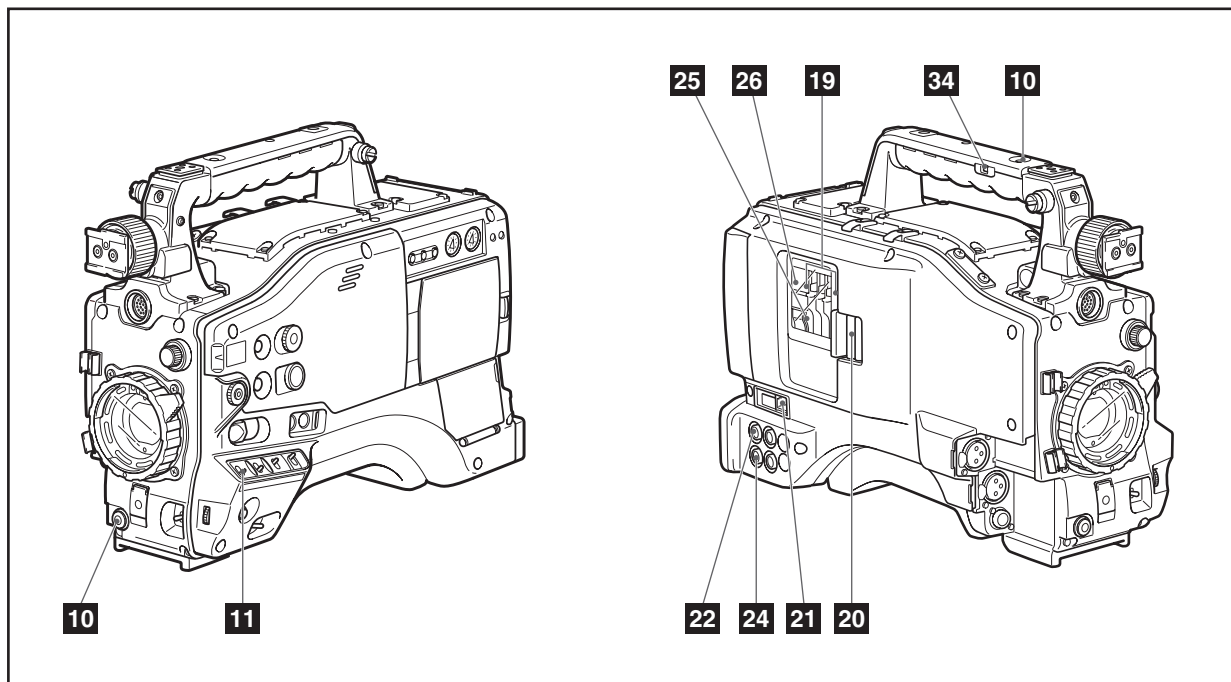

.....

## Section se rapportant aux fonctions prises de vue et enregistrement/lecture (enregistrement)

### 10 Touche REC START/STOP

Appuyer sur cette touche permet de démarrer l'enregistrement, une nouvelle pression arrête l'enregistrement.

Cette touche a la même fonction que la touche VTR de l'objectif.

S'il est pressé en mode MCR, la caméra bascule automatiquement au mode CAMERA et démarre l'enregistrement.

### 11 Interrupteur SAVE

Cet interrupteur sélectionne le mode d'économie d'énergie.

**ON** : Force la mise hors tension de l'écran LCD.

**OFF** : L'écran LCD est sous tension.

L'affichage de l'état de fonctionnement sur le viseur disparaît lorsque l'interrupteur SAVE est réglé sur ON.

Mais il reste activé pendant un enregistrement spécial.

### 12 Interrupteur OUTPUT CHARACTER

Cet interrupteur contrôle la superposition de caractères sur la sortie vidéo (VIDEO OUT, COMPONENT OUT et SDI OUT) pour indiquer les états ou les menus.

**ON** : Superposition des caractères.

**OFF** : Pas de superposition des caractères.

### 13 Bouton ◀◀ REW (retour rapide)

Pendant un arrêt momentané, ce bouton permet une lecture arrière rapide.

Pendant la lecture, il permet d'accélérer la lecture arrière de 4 x la vitesse normale.

Si ce bouton est activé pendant un arrêt de lecture, le début du clip en cours de lecture se trouve en mode de pause (mode cue-up).

### 14 Bouton ▶▶ FF (avance rapide)

Lors d'un arrêt momentané, ce bouton permet une avance rapide.

Pendant la lecture, il permet d'accélérer la lecture avant de 4 x la vitesse normale.

Si ce bouton est activé pendant un arrêt de lecture, le début du clip suivant se trouve en mode de pause (mode cue-up).

### 15 Touche d'arrêt (■) STOP

Cette touche permet d'interrompre la lecture.

Le curseur de menu se déplace dans l'affichage des miniatures.

### 16 Bouton ▶ PLAY

Ce bouton sert à voir une lecture à l'aide du viseur ou d'un moniteur couleur.

### 17 Bouton ■ STILL (pause)

Appuyez pour arrêter momentanément la lecture.

### 18 Boutons REC (rouge et blanc)

Appuyez sur les boutons rouge et blanc simultanément pour lancer l'enregistrement du signal d'entrée 1394 et appuyez sur le bouton STOP pour arrêter l'enregistrement.

<Remarque>

**Pour enregistrer les signaux d'entrée 1394, veillez bien à régler le format MCR sur le format du signal d'entrée avant l'enregistrement. Évitez de changer le format ou de mettre fin à l'entrée de signal pendant l'enregistrement.**

### 19 LED d'accès des cartes P2 (P2 CARD ACCESS)

Cette LED indique l'état d'enregistrement et de lecture de chaque carte.

Pour plus de détails, consultez [LED d'accès des cartes P2 (P2 CARD ACCESS LED) et état des cartes P2] (page 32).

### 20 Bouton de verrouillage de la glissière

Il sert à ouvrir la trappe coulissante pour insérer les cartes P2. Tout en appuyant sur ce bouton, faites coulisser la porte vers la gauche.

### 21 Connecteur USB 2.0

Raccordez à ce connecteur un câble USB 2.0.

Sélectionnez USB DEVICE sous l'option de menu PC MODE depuis l'écran <OTHER FUNCTIONS> pour envoyer des données via le connecteur USB 2.0. Quand cette fonction est utilisée, la caméra ne peut servir à l'enregistrement, à la lecture ni aux opérations de clips.

Pour les détails, consultez [Raccordement de dispositifs externes à l'aide du port USB 2.0 (Mode PC)] (page 131).

### 22 Connecteur GENLOCK IN

Ce connecteur sert à entrer un signal de référence quand la caméra est réglée sur genlock ou quand le code temporel est verrouillé extérieurement.

<Remarques>

- Le signal de référence doit être un signal Y (1080/60i, 720/60P, 1080/50i ou 720/50P) (HD) ou un signal composite (480/60i ou 576/50i).
- Les sous-porteurs pour la sortie du convertisseur (signal vidéo composite) à partir du caméscope ne peuvent pas être verrouillés de façon externe.
- GENLOCK ne peut être lancé pendant la lecture.

### 23 Connecteur REMOTE (télécommande)

En raccordant l'appareil de contrôle d'extension AJ-RC10G (accessoire en option), certaines fonctions de la caméra peuvent être commandées à distance.

Pour plus de détails, consultez [Connexion du module de commande étendue AJ-RC10G] (page 103).

### 24 Connecteur de sortie de signal vidéo (VIDEO OUT)

Ce connecteur envoie les signaux vidéo.

- En mode HD, des signaux de vidéo composite convertis sont émis.
- Utilisez DOWNCON MODE sur l'écran DISPLAY SETUP du menu de configuration pour modifier la sortie. (Le réglage d'usine est LETTER BOX.)

<Remarque>

**13 à 18 ne fonctionnent qu'en mode MCR.**

## 25 Fente d'insertion de la carte mémoire SD

Insérez une carte mémoire SD (accessoire en option) dans cet emplacement. Elle est utilisée pour le téléchargement de métadonnées ainsi que pour la lecture et l'écriture de fichiers USER et de fichiers SCENE.

<Remarques>

### ■ Précautions pour la carte mémoire SD

- N'utilisez que des cartes qui sont conformes aux normes de carte SD ou aux normes SDHC dans cette caméra.
- Les cartes multimédia (MMC) ne peuvent pas être utilisées. (L'usage de telles cartes risque d'empêcher l'enregistrement.)
- Veuillez à n'utiliser qu'un adaptateur de carte mini SD. (Notez que cette caméra ne fonctionnera pas normalement si un adaptateur mini SD est installé sans avoir inséré de carte. Veuillez à insérer une carte lorsqu'un adaptateur est installé.)
- Il est recommandé d'utiliser des cartes mémoire SD/SDHC et des cartes mini SD Panasonic. Veuillez à formater ces cartes dans cette caméra.
- Cette caméra prend en charge les cartes mémoire SD de 8 Mo, 16 Mo, 32 Mo, 64 Mo, 128 Mo, 256 Mo, 512 Mo, 1 Go et 2 Go et les cartes mémoire SDHC de 4 Go.
- Pour les dernières informations non disponibles dans le mode d'emploi, visitez le site support clients P2 du site Web ci-dessus.

### ■ À propos des cartes mémoire SD et SDHC

- Le logo SD est une marque commerciale.
- La carte SDHC (SD haute capacité) est une nouvelle carte normalisée, établie par l'association SD Card Association en 2006, pour de nombreuses cartes mémoire avec des capacités supérieures à 2 Go.
- Multi Media Card (MMC) est une marque commerciale déposée de Infineon Technologies AG.

## 26 Voyant BUSY (affichage du mode de fonctionnement)

Ce voyant indique l'état en cours de la carte mémoire SD.

Il reste allumé lorsque la carte est active.

<Remarque>

Lorsque le voyant est allumé, il ne faut ni insérer ni retirer la carte.

## 27 Voyant LED d'accès de carte R-SIDE P2

Le voyant indique l'état d'accès des quatre emplacements de carte P2. Elle clignote lorsque vous accédez à l'une des cartes P2 insérées et s'allume lorsqu'une carte est insérée.

Pour plus de détails, consultez [LED d'accès des cartes P2 (P2 CARD ACCESS LED) et état des cartes P2] (page 31).

## 28 Connecteur COMPONENT OUT (connecteur D4)

- Ce connecteur sert à la sortie de signaux vidéo composante.
- Utilisez l'option de menu CMPNT/SDI SEL depuis l'écran <OUTPUT SEL> du menu de réglage pour sélectionner AUTO, 1080i, 480i ou 576i. Ce connecteur ne prend pas en charge la up conversion.

## 29 Connecteur 1394

- Raccordez à ce connecteur un câble IEEE1394.
- Sélectionnez 1394 DEVICE ou 1394 HOST sous l'option de menu PC MODE depuis l'écran <OTHER FUNCTIONS> pour envoyer des données via le connecteur 1394. Pour les détails, consultez [Raccordement à des dispositifs externes à l'aide du connecteur IEEE1394. (Mode PC)] (page 132).

## 30 Connecteur SDI OUT

- Ce connecteur sert à la sortie de signaux SDI.
- Utilisez l'option de menu CMPNT/SDI SEL depuis l'écran <OUTPUT SEL> du menu de réglage pour sélectionner AUTO, 1080i, 480i ou 576i. Ce connecteur ne prend pas en charge la up conversion.

## 31 Molette SCENE FILE

Cette molette vous permet de charger et de régler les conditions de prise de vue pour un fichier de scène déjà enregistré avec les conditions correspondant à la position de la molette.

<Remarque>

Pendant l'enregistrement, la sélection d'une position avec fréquence d'images différente ne change pas la fréquence d'images avant le réglage de la caméra sur mode de veille.

Pour plus de détails, consultez [Utilisation des données des fichiers de scène] (page 80).

## 32 Bouton PAGE/VAR

- Dans l'affichage des miniatures, appuyez sur ce bouton pour tourner les pages.
- Pendant la lecture à vitesse variable, appuyez sur ce bouton pour changer la vitesse de lecture et en mode fixe, appuyez sur ce bouton pour la lecture image par image.

## 33 Bouton FOCUS ASSIST

Ce bouton active et désactive l'aide à la mise au point.

L'activation de la fonction d'aide à la mise au point affiche un graphique de distribution de fréquence dans le coin supérieur droit du viseur et de l'écran LCD.

Tournez la bague de mise au point sur l'objectif pour placer le graphique plus à droite.

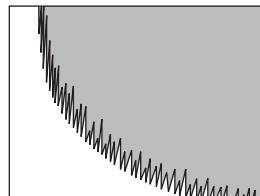

Lorsque l'image n'est pas au point

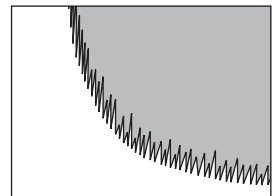

La zone blanche se déplace à droite au fur et à mesure que l'image se met au point.

## 34 Interrupteur d'activation/désactivation d'enregistrement

Cet interrupteur active ou désactive la touche REC START/STOP sur la poignée.

**ON:** Active la touche REC START/STOP.

**OFF:** Désactive la touche REC START/STOP.

## Section de fonctionnement menu/miniatures

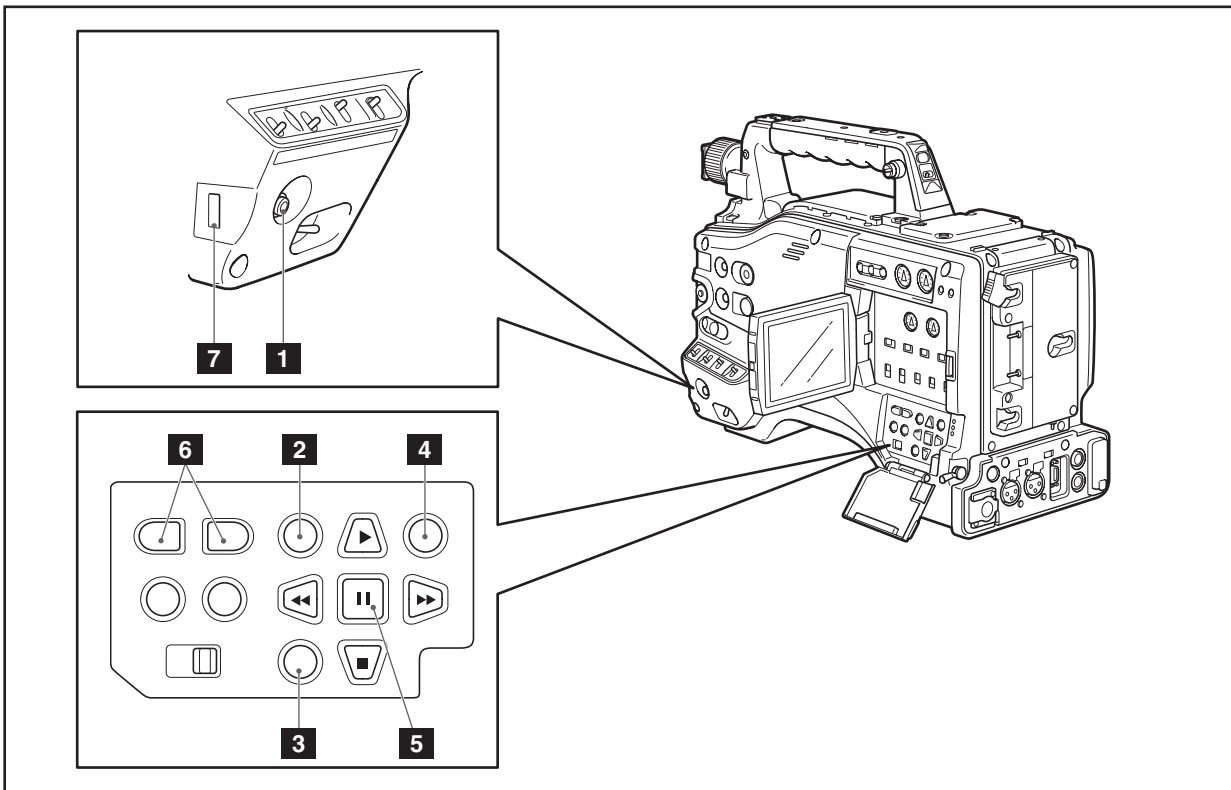

### 1 Bouton MENU

- Appuyez sur ce bouton et maintenez-le enfoncé pour afficher le menu de réglages et appuyez de nouveau pour revenir à l'image précédente.
- Ce bouton n'est pas disponible dans l'affichage des miniatures.

<Remarque>

Utilisez le bouton SET ou la molette JOG pour basculer entre les menus et sélectionner les éléments. Pour plus de détails, voir la section [Menus Viseur et LCD] (page 117).

### 2 Bouton Thumbnail (miniatures)

En mode MCR, appuyez sur ce bouton pour basculer entre l'écran des miniatures et le mode d'entrée 1394. Remarquez que cette bascule n'est pas effectuée pendant l'enregistrement ou la lecture.

### 3 Bouton de menu Thumbnail (miniatures)

En mode d'affichage des miniatures, utilisez ce bouton pour accéder aux fonctions du menu des miniatures, par exemple pour supprimer des clips.

<Remarque>

Utilisez les boutons CURSOR et SET pour sélectionner les miniatures et accéder aux fonctions du menu. Pour plus de détails, voir [Manipulation de clips à l'aide d'images miniatures] (page 104).

### 4 Bouton MODE

Ce bouton sert à basculer entre le mode CAMERA et le mode MCR. Pour plus de détails, voir [Section de prises de vue et enregistrement/lecture] (page 18).

### 5 Boutons CURSOR et SET

Utilisez ces boutons pour manipuler les menus, la barre des menus et les miniatures.

Les quatre boutons triangulaires sont des boutons CURSOR et le bouton rond central est le bouton SET.

### 6 Bouton PAGE/VAR

La pression sur ce bouton pendant l'affichage des miniatures parcourt les pages d'images miniatures vers l'avant ou l'arrière par page.

### 7 Molette JOG

- Utilisez ce bouton pour naviguer entre les pages de menu et pour sélectionner et définir les éléments dans les menus de réglages ouverts (menu de caméra ou menu MCR).
- Dans un menu de réglages, tourner la molette JOG vers le bas déplace le curseur de menu vers le bas et la tourner vers le haut déplace le curseur de menu vers le haut. Appuyez sur la molette JOG pour confirmer les réglages effectués.

## Section relative au code temporel

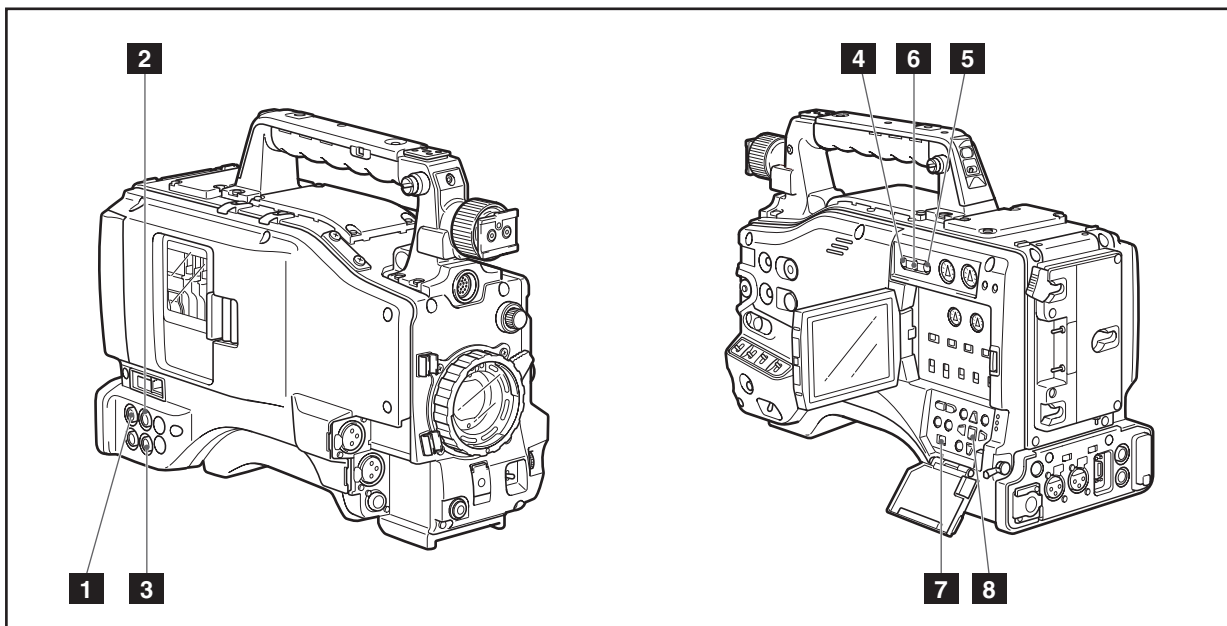

### 1 Connecteur d'entrée de gen-lock (GENLOCK IN) (BNC)

Ce connecteur sert à entrer un signal de référence avant que la caméra ne soit soumise à une opération de verrouillage de synchronisation (gen-lock) ou avant que le code temporel soit verrouillé en externe.

Pour plus de détails, consultez [Verrouillage en externe du code temporel] (page 65).

### 2 Connecteur d'entrée de code temporel (TC IN) (BNC)

Ce connecteur sert à entrer un code temporel de référence lorsque vous verrouillez le code temporel en externe.

Pour plus de détails, consultez [Verrouillage en externe du code temporel] (page 65).

### 3 Connecteur de sortie de code temporel (TC OUT) (BNC)

Pour verrouiller le code temporel d'un appareil externe sur celui de l'AG-HPX500P/E, raccordez ce connecteur au connecteur d'entrée de code temporel (TC IN) de l'appareil externe.

Pour plus de détails, consultez [Sortie du code temporel extérieurement] (page 66).

### 4 Touche de maintien (HOLD)

Les données de temps qui apparaissent sur le compteur sont figées lorsqu'on appuie sur cette touche. Notez que la génération de code temporel continue. Si l'on appuie à nouveau sur la touche, le compteur est réactivé.

Cette fonction est utilisée pour vérifier le code temporel ou le comptage CTL d'une scène enregistrée particulière.

### 5 Touche de réinitialisation (RESET)

Utilisez ce bouton pour remettre à zéro (0:00:00) le compteur de l'affichage du code temporel.

Lorsque l'interrupteur TCG est en position [SET] et l'écran TC PRESET et UB PRESET des menus de réglages sont ouverts, appuyez sur ce bouton

pour remettre à zéro (0) toutes les valeurs et appuyez sur le bouton SET pour prérégler.

### 6 Bouton COUNTER (sélecteur de compteur)

L'écran LCD et le viseur indiquent la valeur du compteur, le code temporel, les bits d'utilisateur et les données de fréquence d'images.

### 7 Sélecteur de code temporel (TCG)

Il permet de spécifier le mode de défilement du générateur de code temporel interne.

F-RUN	Sélectionnez cette position pour faire avancer le code temporel de façon continue quel que soit l'état d'enregistrement de la carte P2. Utilisez ce mode pour synchroniser le code temporel avec l'heure du jour ou pour verrouiller le code temporel sur une source externe.
SET	Sélectionnez cette position pour fixer la valeur du code temporel et/ou des bits utilisateurs.
R-RUN	Sélectionnez cette position pour faire avancer le code temporel uniquement pendant l'enregistrement. Le code temporel est enregistré continuellement pendant l'enregistrement normal. Cependant, la suppression de clips et l'enregistrement continu de clips à une fréquence de 24P ou 24PA qui ont été enregistrés à une autre fréquence d'images risquent de rompre la séquence d'enregistrement du code temporel.

#### <Remarque>

Utilisez toujours les boutons CURSOR et SET pour régler le code temporel et les bits d'utilisateurs. La molette JOG ne peut être utilisée dans ce but.

### 8 Touches curseur et validation (CURSOR et SET)

Utilisez ces touches pour fixer la valeur du code temporel et des bits utilisateur.

Les quatre touches triangulaires sont les touches CURSOR et la touche rectangulaire centrale est la touche de validation SET.

Pour savoir comment régler le code temporel et les bits utilisateur, voir [Réglage des données de temps] (page 58).



## Fonctions d'affichage d'avertissement et d'état

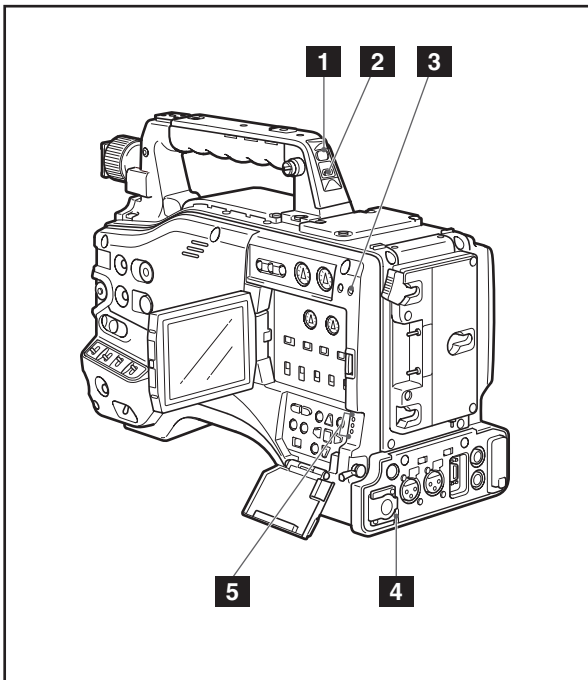

- 1 Voyant de signalisation arrière**  
Lorsque le commutateur BACK TALLY est sur [ON], ce voyant se comporte de la même manière que le voyant de signalisation avant dans le viseur.
- 2 Commutateur de signalisation arrière (BACK TALLY)**  
Il permet de commander le voyant de signalisation arrière et le voyant de signalisation du dos.  
**ON** : Le voyant de signalisation arrière et le voyant de signalisation du dos sont activés.  
**OFF** : Le voyant de signalisation arrière et le voyant de signalisation du dos sont désactivés.
- 3 Voyant d'avertissement (WARNING)**  
Ce voyant se met à clignoter ou s'allume si une anomalie se produit en mémoire.
- 4 Voyant de signalisation du dos (REAR TALLY)**  
Lorsque le sélecteur BACK TALLY est sur [ON], le voyant de signalisation du dos se comporte de la même manière que le voyant de signalisation arrière.
- 5 Voyant LED de mode**  
Indique le mode de la caméra.  
**CAM** : S'allume en rouge en mode CAMERA.  
**MCR** : S'allume en vert en mode MCR.  
**PC** : S'allume en orange en mode PC.

## Moniteur LCD

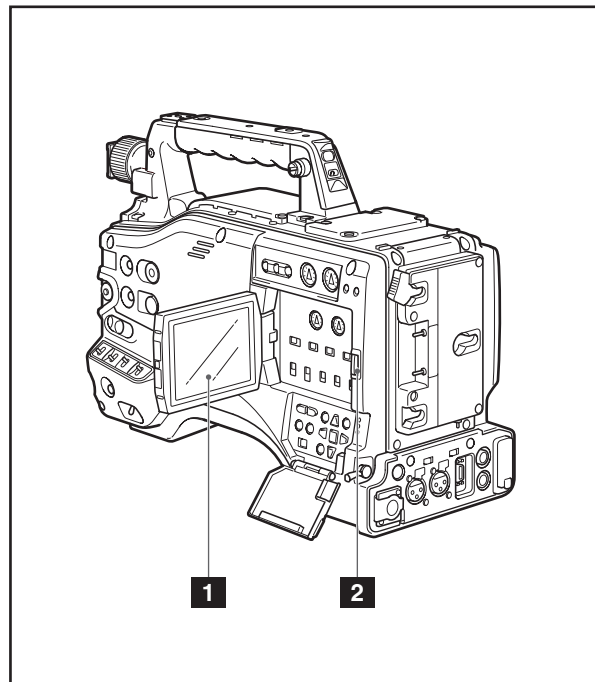

- 1 Moniteur LCD**  
Le moniteur LCD affiche la vidéo dans le viseur. Il peut aussi afficher les clips sur la carte P2 sous forme d'images miniatures. En mode d'affichage des miniatures, vous pouvez utiliser les boutons du menu des miniatures, les boutons CURSOR et SET pour manipuler ou supprimer les clips ou formater les cartes P2. Pour plus de détails, consultez [Réglage et paramétrage du moniteur LCD] (page 76).
- 2 Touche OPEN**  
Utilisée pour ouvrir le moniteur LCD.

## Viseur

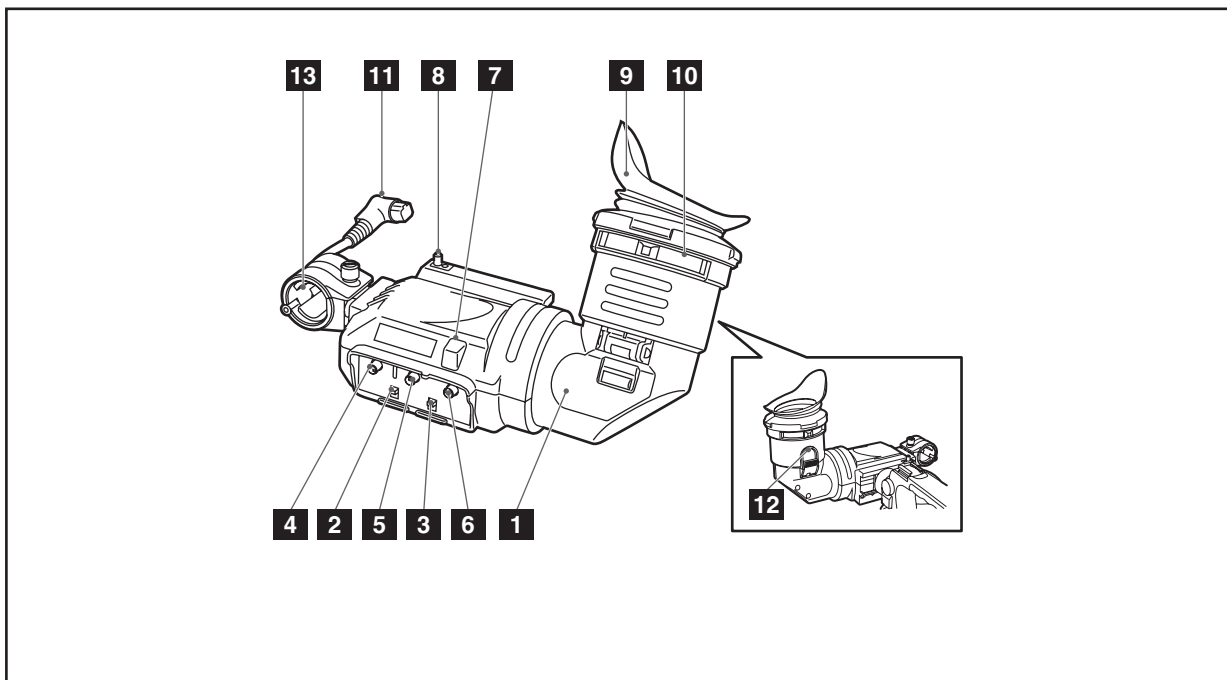

### 1 Viseur (accessoire fourni)

Au cours d'un enregistrement ou d'une lecture, le viseur affiche l'image vidéo en noir et blanc. Il affiche également les avertissements, les messages, les motifs de zébrure, repères (repères de zone de sécurité et repère central), etc.

### 2 Commutateur de motif de zébrures (ZEBRA)

Il permet d'afficher le motif de zébrure dans le viseur.

**ON** : Le motif de zébrure s'affiche.

**OFF** : Aucun motif de zébrures n'est affiché.

### 3 Commutateur de signalisation (TALLY)

Il commande le voyant de signalisation avant.

**ON** : Le voyant tally s'allume.

**OFF** : Le voyant tally s'éteint.

### 4 Commande de crête (PEAKING)

Elle permet de régler le contour des images dans le viseur afin de faciliter la mise au point. Les signaux de sortie de caméra et de vidéo enregistrés ne sont pas affectés.

### 5 Commande de contraste (CONTRAST)

Elle permet de régler le contraste de l'image vidéo dans le viseur. Les signaux de sortie de caméra et de vidéo enregistrés ne sont pas affectés.

### 6 Commande de luminosité (BRIGHT)

Elle permet de régler la luminosité de l'image vidéo dans le viseur. Les signaux de sortie de caméra et de vidéo enregistrés ne sont pas affectés.

### 7 Voyant de signalisation avant

Ce voyant s'allume pendant l'enregistrement lorsque l'interrupteur TALLY est réglé sur [ON]. Il clignote également à titre d'avertissement, en synchronisation avec le voyant REC du viseur.

### 8 Vis d'arrêt de position du viseur

Elle permet de fixer et de retirer le viseur.

### 9 Oeilleton

### 10 Molette de réglage de dioptrie

Il se règle à votre vue de façon à ce que les images soient nettes dans le viseur.

### 11 Fiche de raccordement

### 12 Bouton de verrouillage

### 13 Support de microphone

## Réglage de la date et de l'heure de l'horloge interne

La valeur CLOCK SET est enregistrée dans les contenus (clip) et a une incidence sur l'ordre de lecture des miniatures. Avant de procéder à un enregistrement, penser à vérifier et régler CLOCK SET et TIME ZONE.

- Les explications qui suivent indiquent comment régler le calendrier sur 17:20 le 25 décembre 2007.

**1** Tourner le levier POWER sur ON.

**2** Appuyer sur la touche MENU.

**3** Utilisez la molette JOG pour sélectionner l'écran de réglage OTHER FUNCTIONS, puis appuyez sur la molette JOG pour ouvrir l'écran OTHER FUNCTIONS.

Pour plus de détails sur le fonctionnement du menu, consultez [Utilisation des menus] (page 117).

**4** Utilisez la molette JOG pour sélectionner TIME ZONE puis appuyez sur la molette JOG.

**5** Tournez la molette JOG pour régler la différence avec Greenwich Mean Time.

- Vérifiez la zone horaire dans laquelle vous vous trouvez et effectuez le réglage en fonction de cela.

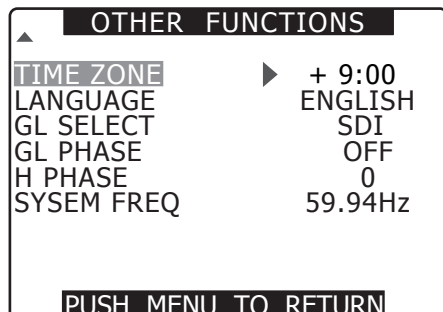

### Time zone

Décalage horaire	Région	Décalage horaire	Région
00:00	Greenwich	-00:30	
-01:00	Açores	-01:30	
-02:00	Centre du littoral atlantique	-02:30	
-03:00	Buenos Aires	-03:30	Terre-Neuve
-04:00	Halifax	-04:30	
-05:00	New York	-05:30	
-06:00	Chicago	-06:30	
-07:00	Denver	-07:30	
-08:00	Los Angeles	-08:30	
-09:00	Alaska	-09:30	Iles Marquises
-10:00	Hawaii	-10:30	
-11:00	Midway	-11:30	
-12:00	Kwajalein	+11:30	Ile Norfolk
+13:00		+10:30	Ile Lord Howe
+12:00	Nouvelle-Zélande	+09:30	Darwin
+11:00	Iles Salomon	+08:30	
+10:00	Guam	+07:30	
+09:00	Tokyo	+06:30	Rangoon
+08:00	Pékin	+05:30	Bombay
+07:00	Bangkok	+04:30	Kaboul
+06:00	Dacca	+03:30	Téhéran
+05:00	Islamabad	+02:30	
+04:00	Abu Dhabi	+01:30	
+03:00	Moscou	+00:30	
+02:00	Europe de l'Est	+12:45	Iles Chatham
+01:00	Europe Centrale		

### <Remarques>

- La précision de l'horloge est à 30 secondes près par mois quand l'appareil est hors tension.
- Vérifiez et réglez l'heure si vous avez besoin d'une heure précise. Après avoir réglé l'heure, changez l'élément TIME ZONE du menu de réglages et l'affichage et l'heure locale enregistrée seront réinitialisés en fonction des paramètres.

**6** Sélectionnez YES pour l'élément CLOCK SET dans l'écran OTHER FUNCTIONS, puis appuyez sur la molette JOG.

- L'écran CLOCK SET s'affiche.

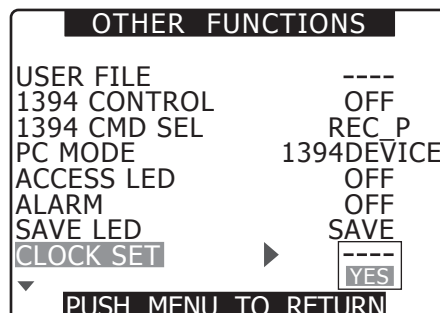

- 7** Utilisez la molette JOG pour sélectionner YEAR puis appuyez sur la molette JOG.

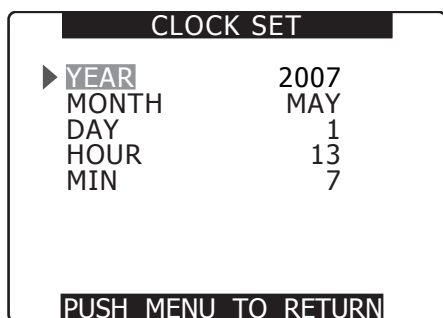

- 8** Utilisez la molette JOG pour régler YEAR sur 2007 puis appuyez sur la molette JOG.
- Vous pouvez régler une année entre 2000 et 2030.

- 9** Utilisez la molette JOG pour sélectionner MONTH puis appuyez sur la molette JOG.

- 10** Utilisez la molette JOG pour régler MONTH sur DEC puis appuyez sur la molette JOG.

- 11** Réglez DAY, HOUR et MIN de la même manière que YEAR et MONTH.
- L'horloge fonctionne en mode 24 heures.

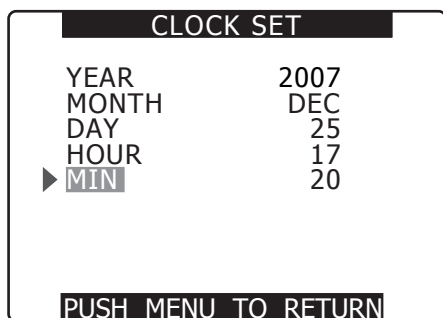

## Insertion des cartes P2

<Remarque>

Lors de la première utilisation du caméscope, veuillez à régler à l'avance les données de temps. Pour savoir comment procéder, voir [Réglage de la date et de l'heure de l'horloge interne] (page 27).

**1** Mettez l'interrupteur POWER sur ON.

**2** Tout en appuyant sur le bouton de verrouillage, poussez la porte coulissante vers la gauche.

- La trappe s'ouvre.

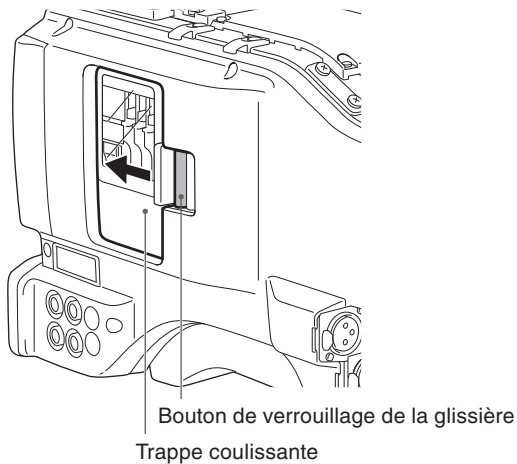

**3** Insérez une carte P2 dans un emplacement de carte P2.

- Appuyez sur la carte jusqu'à ce que le bouton d'éjection ressorte.

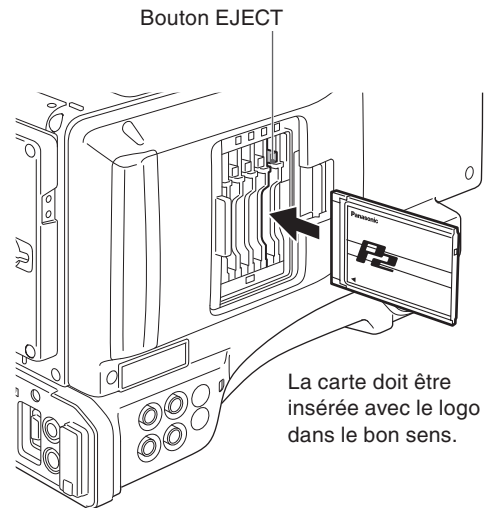

**4** Relevez le bouton EJECT.

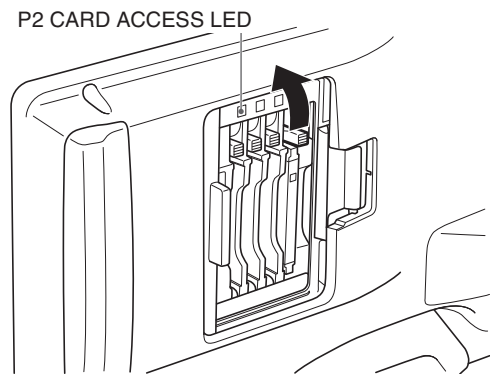

- Insérez une carte P2 dans l'AG-HPX500P/E. La LED d'accès à la carte P2 (P2 CARD ACCESS LED) de la fente correspondante indique l'état de la carte P2.

Pour savoir comment est indiqué l'état d'une carte P2, voir [LED d'accès des cartes P2 (P2 CARD ACCESS LED) et état des cartes P2] (page 31).

**5** Fermez la trappe coulissante.

<Remarques>

- Pour éviter la chute des cartes, l'entrée de poussière et pour réduire le risque d'exposition à l'électricité statique, ne déplacez pas le caméscope AG-HPX500P/E avec la porte coulissante ouverte.
- Formatez les cartes P2 sur un dispositif P2 ou sur un ordinateur à l'aide du logiciel de visualisation P2 Viewer.

## Retrait des cartes P2

- 1 Tout en appuyant sur le bouton de verrouillage, poussez la porte coulissante vers la gauche.
- 2 Abaissez le bouton EJECT.
- 3 Appuyez ensuite sur le bouton d'éjection pour relâcher la carte P2.

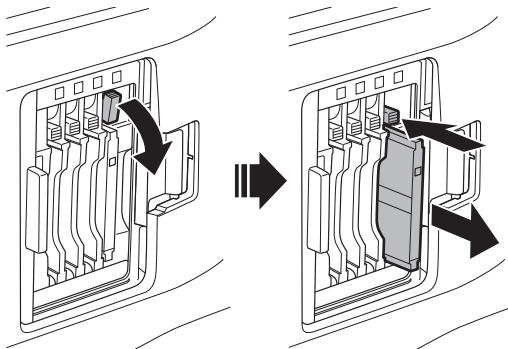

Abaissez le bouton EJECT.

Appuyez sur le bouton EJECT abaissé pour libérer la carte P2.

<Remarques>

- Lorsqu'une carte P2 fait l'objet d'un accès ou est en cours de reconnaissance après insertion (la LED d'accès à la carte P2 CARD ACCESS LED clignote en orange), n'essayez pas de la retirer. Le retrait d'une carte P2 pendant l'accès pourrait endommager celle-ci.
- Si une carte P2 en cours d'accès est retirée, le viseur affiche "TURN POWER OFF" et l'AG-HPX500P/E envoie un avertissement à l'aide d'une alarme et du voyant WARNING. En outre, toutes les LED d'accès (P2 CARD ACCESS LED) clignotent rapidement en orange. Si c'est le cas, coupez l'alimentation. Pour plus d'informations sur les messages d'avertissement, voir [Avertissements du système] (page 142).
- Le retrait d'une carte P2 pendant l'accès pourrait corrompre les données du clip. Vérifiez les clips et restaurez-les si nécessaire. Pour plus d'informations sur la restauration des clips, voir [Restauration de clips] (page 109).
- Si une carte P2 en cours de formatage est retirée, il est possible qu'elle ne soit pas correctement formatée. Dans ce cas, le viseur affiche "TURN POWER OFF". Si vous voyez ce message, coupez l'alimentation puis redémarrez l'AG-HPX500P/E pour reformater la carte.

- Si une carte P2 est insérée pendant qu'une autre carte P2 est en cours de lecture, la carte insérée n'est pas reconnue et la LED d'accès de cette carte ne s'allume pas. La reconnaissance de la carte démarrera lorsque la lecture sera terminée.
- Une carte P2 insérée dans un emplacement vide pendant l'enregistrement risque de ne pas être reconnue immédiatement pendant les événements suivants :
  - Immédiatement après l'opération PRE REC
  - Immédiatement avant ou après un enregistrement qui relie des cartes P2 dans deux emplacements (enregistrement de remplacement à chaud, etc.)
- Le voyant P2 CARD ACCESS LED peut être désactivé dans les menus de configuration, l'écran OTHER FUNCTIONS, ACCESS LED. Lorsque la caméra est utilisée de cette manière, retirez les cartes lorsque la caméra a été mise hors tension ou quelques instants après la fin de l'enregistrement, de la lecture et d'autres modes de fonctionnement.
- Le retrait d'une carte P2 lors de l'affichage de miniatures met fin à cet affichage.
- Une carte P2 introduite dans un emplacement vide lors de l'enregistrement à intervalles ou l'enregistrement instantané n'est pas reconnue et ne peut servir à l'enregistrement. La carte sera reconnue dès la fin de l'enregistrement.

## Protection contre l'effacement accidentel du contenu des cartes P2

Pour éviter tout effacement accidentel du contenu d'une carte P2, mettez la languette de protection de la carte P2 sur [Protect].

<Remarque>

Vous pouvez mettre la carte sur la position de protection en écriture alors qu'elle est en cours d'accès (au cours d'un enregistrement ou d'une lecture), mais cette protection ne prendra effet que lorsque la carte ne sera plus en cours d'accès.

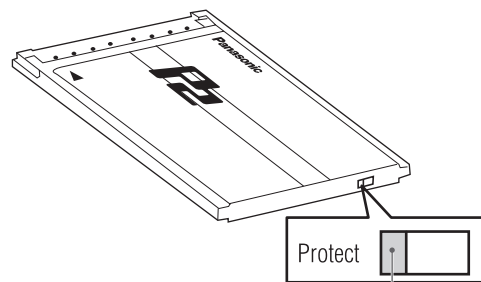

Languette de protection en écriture

## LED d'accès des cartes P2 (P2 CARD ACCESS LED) et état des cartes P2

P2 CARD ACCESS LED	Etat de la carte P2	
Reste allumée en vert	Enregistrement activé	L'écriture et la lecture sont activées.
Reste allumée en orange	Sélectionné pour l'enregistrement	Écriture et lecture activées pour le mode d'enregistrement actuel (enregistrement en boucle, à intervalles ou instantané).
Clignote en orange	En cours d'accès	Une écriture ou une lecture est en cours d'exécution.
Clignote rapidement en vert	En cours de reconnaissance	La carte P2 est en cours de reconnaissance.
Clignote en vert	Carte pleine	La carte P2 ne possède plus d'espace libre. Seule la lecture est activée.
	Protégé contre la copie	La languette de protection en écriture est positionnée sur [PROTECT]. Seule la lecture est activée.
Reste éteinte	Carte non prise en charge	La carte n'est pas prise en charge par votre AG-HPX500P/E. Remplacez la carte.
	Format incorrect	La carte P2 n'est pas correctement formatée. Reformatez la carte.
	Carte non insérée	Aucune carte P2 n'est insérée. Reconnaissance de carte en veille.

### <Remarque>

Le voyant ACCESS LED sur l'écran LCD clignote lorsqu'une des cartes des emplacements 1 à 4 est enregistrée ou lue et s'allume pour indiquer que la caméra est prête à enregistrer. Le voyant ACCESS LED est désactivé lorsque aucune des cartes P2 insérées n'est disponible pour l'enregistrement.

## Durée d'enregistrement des cartes P2

Numéro de modèle	AJ-P2 C004HG	AJ-P2 C008HG	AJ-P2 C016RG
Capacité	4 Go	8 Go	16 Go
DVCPRO HD*	Env. 4 min.	Env. 8 min.	Env. 16 min.
DVCPRO HD 720P/24PN	Env. 10 min.	Env. 20 min.	Env. 40 min.
DVCPRO HD 720P/30PN 720P/25PN	Env. 8 min.	Env. 16 min.	Env. 32 min.
DVCPRO50 Audio 4 canaux	Env. 8 min.	Env. 16 min.	Env. 32 min.
DVCPRO/DV Audio 2 canaux	Env. 16 min.	Env. 32 min.	Env. 64 min.

\*DVCPRO HD ne comprend pas 720P/30PN, 720P/24PN et 720P/25PN.

- Cette caméra ne prend pas en charge les cartes AJ-P2C002SG (2 Go).
- Les capacités indiquées incluent une zone de gestion, ainsi la capacité totale disponible pour l'enregistrement est légèrement inférieure.

## Division de clips enregistrés sur des cartes P2

Cette caméra génère automatiquement des clips supplémentaires pour un enregistrement continu sur une carte P2 de 8 Go ou plus, lorsque l'enregistrement dépasse la durée mentionnée ci-dessous. Néanmoins, un dispositif P2 traite de tels clips comme un seul clip lors des opérations avec miniatures (affichage, suppression, récupération, copie, etc.). Il se peut que de tels enregistrements soient traités comme des clips séparés par un logiciel de montage non linéaire ou par un ordinateur.

Format d'enregistrement	Durée d'enregistrement
DVCPRO HD*	Env. 5 min.
DVCPRO50	Env. 10 min.
DVCPRO/DV	Env. 20 min.

\*DVCPRO HD ne comprend pas 720P/30PN, 720P/24PN et 720P/25PN.

- L'utilisation de cartes autres que celles indiquées ci-dessus peut nécessiter une mise à jour du pilote de la caméra. Pour plus de détails, voir [Mise à jour des pilotes de caméra] (page 144).
- Pour les dernières informations non disponibles dans le mode d'emploi, visitez le support clients P2 sur le site Web suivant.  
<https://www.pavc.panasonic.co.jp/pro-av/>

## Manipulation de carte P2

La carte P2 est une carte mémoire semi-conductrice conçue pour la série DVCPRO P2, la ligne d'appareils professionnels Panasonic pour la vidéo et la diffusion.

- Le format DVCPRO P2 enregistre les données sous forme de fichiers et convient donc parfaitement au traitement informatique et pour la compatibilité. Un format natif est utilisé pour la structure de ces fichiers. En plus des données vidéo et audio enregistrées au format MXF, de nombreuses métadonnées pertinentes sont enregistrées dans la structure de dossier affichée ci-dessous.

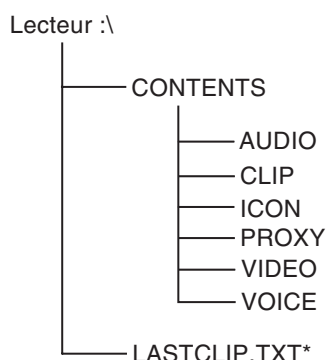

Tous ces dossiers sont nécessaires.

\* Ce fichier contient les données du dernier clip enregistré sur un dispositif P2.

### <Remarque>

**Si ces données sont modifiées ou perdues, elles ne seront pas reconnues comme données P2 et la carte P2 peut ne plus être utilisée avec un dispositif P2.**

- Pour empêcher la perte de données lors du transfert depuis une carte P2 vers un ordinateur ou lors de l'écriture de données d'ordinateur sur une carte P2, utilisez le logiciel P2 Viewer, téléchargeable depuis le site Web suivant. (Systèmes d'exploitation pris en charge : Windows 2000, Windows XP, Windows Vista)  
<https://eww.pavc.panasonic.co.jp/pro-av/>
- Suivez les étapes suivantes pour utiliser un logiciel général tel que Microsoft Windows Explorer ou Apple Finder pour le transfert de données sur un ordinateur. Veillez à bien utiliser P2 Viewer pour la réécriture de données sur une carte P2.
  - Traitez le dossier CONTENTS et le fichier LASTCLIP.TXT comme une unité.
  - Évitez de modifier les données sous le dossier CONTENTS.
  - Lors de la copie, veillez à copier ensemble le dossier CONTENTS et le fichier LASTCLIP.TXT.
  - Lors du transfert de données depuis plusieurs cartes P2, créez des dossiers séparés pour chaque carte P2 pour éviter l'effacement de clips du même nom.
  - Ne supprimez pas les données d'une carte P2.
  - Ne formatez les cartes P2 qu'avec un dispositif P2.



Cette section décrit les opérations de base de la prise de vue et de l'enregistrement.  
Avant de commencer une prise de vue, effectuez une inspection préalable de votre appareil pour vérifier que le système fonctionne correctement.  
Pour les détails concernant l'inspection de votre caméscope à carte mémoire, voir [Vérifications avant le tournage] (page 137).

## De l'installation de la batterie à l'insertion des cartes P2

### 1 Insérez une batterie chargée

### 2 Réglez l'interrupteur POWER sur ON pour vérifier le niveau de batterie restante sur le viseur.

- Lorsque la capacité de batterie est réduite, remplacez-la avec une batterie complètement chargée.

<Remarque>

Si la capacité réduite de la batterie est signalée même après son remplacement par une batterie chargée, vérifiez l'installation de batterie.

### 3 Insérez une carte P2 et vérifiez que la LED d'état P2 CARD ACCESS LED reste allumée en orange ou en vert. Fermez alors la trappe coulissante.

- Lorsqu'il y a plus d'une fente contenant une carte P2, la carte dans la fente possédant le plus petit numéro sera utilisée en premier. Cependant, quel que soit le numéro de la fente, l'accès à une carte P2 insérée ultérieurement ne se fera que lorsque les autres cartes auront été utilisées.

Exemple : Si les quatre fentes contiennent des cartes P2, l'ordre d'utilisation des cartes sera 1 → 2 → 3 → 4. Cependant, si la carte P2 de la fente 1 est retirée puis réinsérée, l'ordre d'utilisation sera le suivant : 2 → 3 → 4 → 1.

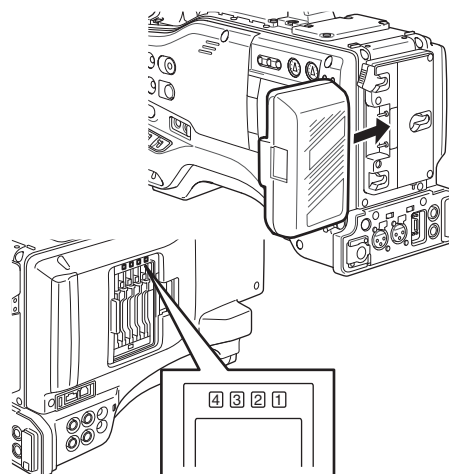

Notez que l'ordre d'enregistrement est conservé même lorsque l'alimentation est coupée. Lorsque l'appareil est remis sous tension, la dernière carte enregistrée avant la coupure d'alimentation sera la carte cible.

## Réglage des commutateurs avant la prise de vue et l'enregistrement

Lorsque la batterie et les cartes P2 sont installées, réglez les différents commutateurs comme indiqué ci-dessous avant de commencer à utiliser votre AG-HPX500P/E.

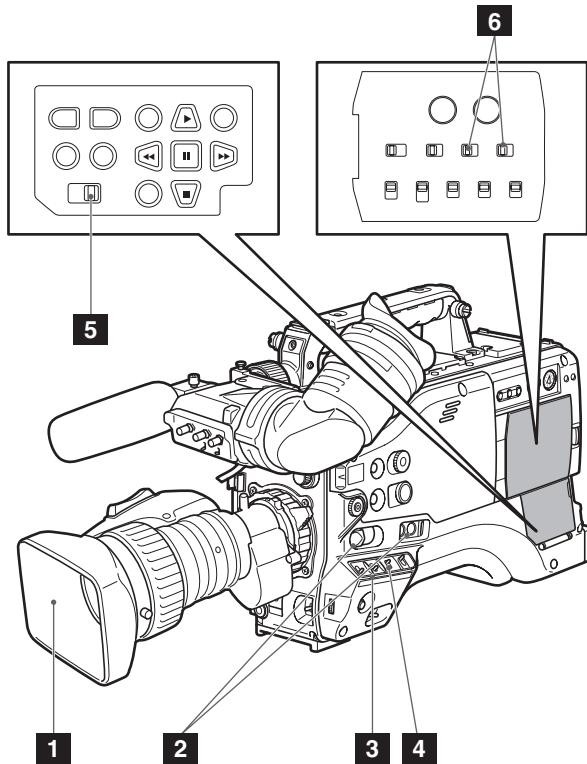

### 1 Diaphragme

Le diaphragme est automatiquement ajusté quand l'objectif est en mode de diaphragme automatique.

### 2 USER MAIN/USER1/USER2

L'attribution de la fonction SLOT SEL à un bouton USER vous permet de sélectionner une carte P2 parmi plusieurs cartes P2 pendant l'enregistrement.

La carte P2 sélectionnée pour l'enregistrement change à chaque fois que vous appuyez sur le bouton USER et le voyant ACCESS LED de la carte P2 sélectionnée s'allume en orange. Le numéro de l'emplacement de la carte à enregistrer s'affiche en vert sur l'écran LCD et sur le viseur.

Pour plus d'informations sur les affichages du viseur, voir [Présentation des affichages d'état du viseur] (page 68).

### 3 Interrupteur GAIN

Il sera normalement réglé sur L (0 dB). Si l'éclairage est trop sombre, il est possible de fixer un niveau de gain adapté.

### 4 Interrupteur AUTO KNEE

Réglé sur ON ou OFF. La désactivation de l'interrupteur AUTO KNEE vous permet de sélectionner un des trois réglages dans le menu SCENE FILE.

### 5 TCG

Réglé sur F-RUN ou R-RUN.

### 6 AUDIO SELECT CH 1/CH 2

Réglé sur AUTO.

<Remarques>

- L'emplacement sélectionné pour l'enregistrement ne peut être changé une fois l'enregistrement commencé.
- Utilisez l'élément USER MAIN/USER1/USER2 dans l'écran de réglage SW MODE pour attribuer les fonctions au bouton USER MAIN/USER1/USER2.

## Procédure de prise de vues

### Du réglage de la balance des blancs/ noirs à l'achèvement de l'enregistrement

Pour la prise de vues, effectuez les opérations suivantes.

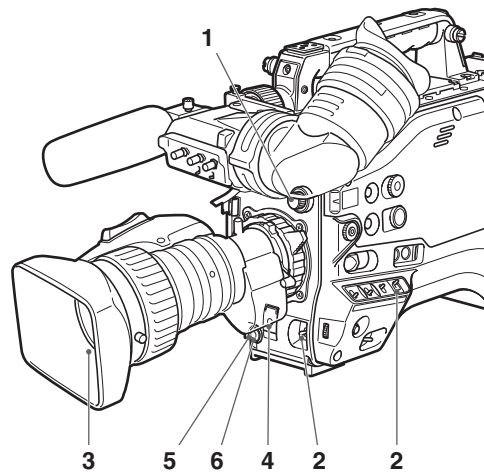

- 1 Utilisez la commande ND FILTER pour sélectionner un filtre en fonction des conditions d'éclairage.

## 2 ■ Si la balance des blancs est mémorisée :

- Mettez le commutateur WHITE BAL sur [A] ou [B].

## ■ Si la balance des blancs ou des noirs n'est pas encore mémorisée et que vous n'avez pas le temps de régler la balance des blancs :

- Mettez le commutateur WHITE BAL sur [PRST].
- Il est possible de régler la température de couleur sur 3200K ou 5600K.

## ■ Si la balance des blancs est réglée sur place :

- Sélectionnez le filtre en fonction des conditions d'éclairage. Positionnez ensuite le commutateur WHITE BAL sur [A] ou [B] et effectuez la prise de vue d'un sujet test blanc de telle manière qu'il apparaisse au centre de l'écran. Procédez ensuite comme suit pour régler la balance des blancs.

1. Placez l'interrupteur AUTO W/B BAL sur [AWB] pour ajuster la balance des blancs.
2. Placez l'interrupteur AUTO W/B BAL sur [ABB] pour ajuster la balance des noirs.
3. Placez l'interrupteur AUTO W/B BAL sur [AWB] pour ajuster de nouveau la balance des blancs.

Pour les détails sur les procédures de réglage, voir [Réglage de la balance des blancs] (page 50) et [Réglage de la balance des noirs] (page 52).

## 3 Pointez la caméra sur le sujet pour régler la mise au point et le zoom.

## 4 Pour utiliser l'obturateur électronique, réglez la vitesse d'obturation et le mode d'obturation.

Pour plus d'informations, voir [Réglage de l'obturateur électronique] (page 53).

## 5 Appuyez sur le bouton REC START/STOP pour lancer l'enregistrement.

- Pendant l'enregistrement, le voyant REC du viseur reste allumé.

## 6 Pour arrêter l'enregistrement, appuyez sur le bouton REC START/STOP.

- Le voyant REC du viseur s'éteint.

### <Remarque>

#### ■ Touches de fonctionnement

En mode CAMERA, tous les boutons d'opération (REW, FF, PLAY, STILL, STOP) sont désactivés.

## Enregistrement normal

- Une pression du bouton REC START/STOP lance l'enregistrement de vidéo et de son sur la carte P2.
- On appelle clip les données vidéo et audio (y compris l'information supplémentaire) enregistrées en une session.

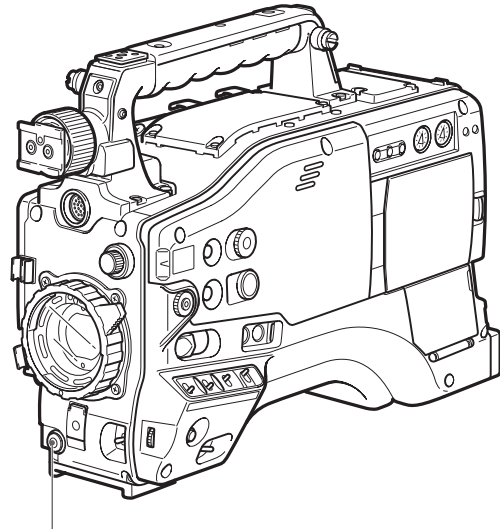

Touche REC START/STOP

### <Remarque>

Une pression sur le bouton STOP n'arrête pas immédiatement les opérations d'écriture de données sur une carte P2 dans les situations suivantes. Et l'opération du bouton START n'est pas reconnue.

- Lors de l'arrêt d'un enregistrement court
- Lors de l'arrêt d'un enregistrement qui vient de continuer sur une deuxième carte P2

# Enregistrement à fréquence d'images variable (VFR)

Cette caméra tire pleinement profit des caractéristiques des cartes P2 en permettant l'enregistrement par saut d'image (undercranking) et l'enregistrement haute vitesse (overcranking) sans utiliser de convertisseur de fréquence d'images. (La caméra doit être réglée sur 30PN, 25PN ou 24PN pour utiliser ces fonctions.) Vu que la caméra n'enregistre que les images effectives (enregistrement natif), la durée d'enregistrement est de 2 à 2,5 fois plus longue qu'en modes 24P, 30P et 60P (25P ou 50P à 50 Hz) (enregistrement standard). Comme la prise de vue VARICAM (série AJ-HDC27), elle propose aussi un format d'enregistrement qui adapte la conversion de la fréquence requise au montage non linéaire. (La caméra doit être réglée sur 30P, 25P ou 24P).

<Remarque>

L'enregistrement à fréquence d'images variable (VFR) n'est disponible qu'en mode 720P.

## Mode 24PN :

Le caméscope filme en mode natif 24 fps. Les signaux vidéo de 24 fps sont enregistrés tels quels à 24 images par seconde. Seules les images effectives des signaux étant enregistrées, la durée d'enregistrement peut être 2,5 fois plus longue.

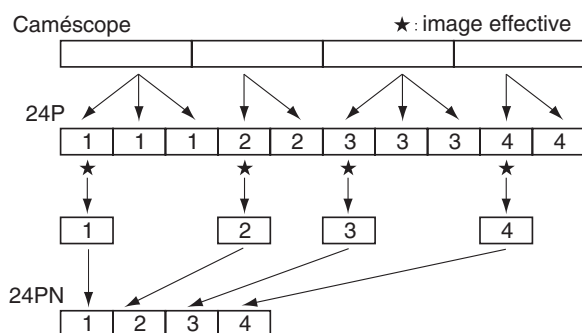

- Avant la prise de vue en enregistrement à fréquence d'images variable (VFR), vous devez régler la fréquence d'images de l'enregistrement et le format d'enregistrement.
- Il n'est pas possible de changer le débit numérique pendant l'enregistrement.

- Vous pouvez sélectionner l'un ou l'autre des 11 débits numériques, sur une plage de 12 à 60 images par seconde (fps). Voir [Formats vidéo et d'enregistrement] (page 45).
- Il peut y avoir de légères différences entre le débit numérique d'enregistrement affiché et celui auquel les images sont enregistrées. Veuillez consulter le tableau ci-dessous.

59,94 Hz		50 Hz	
Fréquence d'enregistrement affichée	Fréquence d'images à laquelle les images sont réellement enregistrées	Fréquence d'enregistrement affichée	Fréquence d'images à laquelle les images sont réellement enregistrées
60	59,94	50	50,00
48	48,17	48	48,08
36	35,68	37	36,75
32	32,11	32	32,14
30	29,97	30	29,76
26	26,44	27	27,17
24	23,98	25	25,00
22	22,48	23	23,15
20	19,55	20	19,74
18	17,98	18	17,86
12	12,26	12	12,50

## Enregistrement natif

- 1 Sélectionnez le format d'enregistrement 720P/30PN ou 720P/24PN (720P/25PN à 50 Hz) dans l'élément REC FORMAT de l'écran RECORDING SETUP.

Pour plus de détails sur le fonctionnement du menu, consultez [Utilisation des menus] (page 117).

- 2 Sélectionner le fichier de scène approprié à l'aide de la bague SCENE FILE.

- Si nécessaire, effectuer d'abord les réglages de caméscope dans le menu de configuration, puis enregistrer le fichier de scène. Voir [Sauvegarde de fichiers de scène et autres réglages sur cartes mémoire SD] (page 82).

### 3 Avec la fonction OPERATION TYPE de l'écran SCENE FILE, sélectionner FILM CAM, et spécifier le débit numérique d'enregistrement désiré avec la fonction FRAME RATE.

Pour plus de détails sur le fonctionnement du menu, consultez [Utilisation des menus] (page 117).

### 4 Appuyez sur le bouton REC START/STOP.

- Une pression du bouton REC START/STOP lance l'enregistrement natif en mode VFR.

- Aucun signal n'est émis par la borne 1394 pendant l'enregistrement ou la pause d'enregistrement en mode natif.
- Le son n'est pas enregistré. Le son est toutefois enregistré lorsque le même débit numérique est utilisé pour l'enregistrement et la lecture.
- Pour lire et importer un clip de longue durée avec un système d'édition non linéaire qui prend en charge Varicams, l'option UB MODE de l'écran RECORDING SETUP doit être réglée sur FRM.RATE.

## Enregistrement normal

### 1 Sélectionnez le format d'enregistrement 720P/60P, 720P/30P ou 720P/24P (720P/50P ou 720P/25P à 50 Hz) dans l'élément REC FORMAT de l'écran RECORDING SETUP.

Pour plus de détails sur le fonctionnement du menu, consultez [Utilisation des menus] (page 117).

### 2 Sélectionner le fichier de scène approprié à l'aide de la bague SCENE FILE.

- Si nécessaire, effectuer d'abord les réglages de caméscope dans le menu de configuration, puis enregistrer le fichier de scène.

### 3 Avec la fonction OPERATION TYPE de l'écran SCENE FILE, sélectionner FILM CAM, et spécifier le débit numérique d'enregistrement désiré avec la fonction FRAME RATE.

Pour plus de détails sur le fonctionnement du menu, consultez [Utilisation des menus] (page 117).

- Lorsque l'enregistrement 720P/30P, 720P/24P ou 720P/25P est sélectionné, les indications suivantes s'affichent en fonction des réglages effectués dans l'élément FRAME RATE de l'écran SCENE FILE.
    - ① Information PULL DOWN affichée dans PROPERTY-CLIP PROPERTY-VIDEO
      - Avec le réglage par défaut : 2:2 ou 2:3
      - Avec tout autre réglage : autre
    - ② Information de format dans le coin inférieur gauche de l'écran lorsque les miniatures sont affichées
      - Avec le réglage par défaut : 720P/30P, 720P/24P ou 720P/25P
      - Avec tout autre réglage : 720P/60P ou 720P/50P
- (Le réglage par défaut est 30FRAME à une fréquence d'enregistrement de 30P et 24FRAME (25FRAME à 25P) à une fréquence d'enregistrement de 24P.)

### 4 Appuyez sur le bouton REC START/STOP.

- Une pression du bouton REC START/STOP lance l'enregistrement standard en mode VFR, le son est aussi enregistré.
- <Remarques>
- Dans le cas d'un système de montage non linéaire prenant en charge les Varicams avec fonction d'extraction des images effectives, vous pouvez même transférer telles quelles des scènes filmées en accéléré ou au ralenti. (L'option UB MODE de l'écran RECORDING SETUP doit être réglée sur FRM.RATE.)
  - Le format 24P est utilisé pour l'enregistrement d'ajustement 2:3 et le format 30P (25P à 50 Hz) est utilisé pour l'enregistrement d'ajustement 2:2.

## Utilisation des débits numériques variables (VFR)

### Prise de vue à vitesse normale pour les annonces et séries télévisées

Lors de la production d'annonces et de séries télévisées pour les écrans de télévision, comme dans le cas des diffusions en HDTV/SDTV et autres diffusions similaires, la norme est de 24 fps (images par seconde) (vitesse 1x).

Si vous utilisez les réglages ci-dessous, vous obtiendrez le même type de lecture que pour la diffusion des émissions. Le mode progressif 720P et le gamma de type cinéma produisent de la vidéo qui semble avoir été tournée sur une caméra pour films.

Format d'enregistrement (REC FORMAT)	Fréquence d'enregistrement (FRAME RATE)
720P/24P (ajustement 2:3)	24 fps
720P/24PN (enregistrement natif)	

### Prise de vue à la vitesse standard pour les publicités et programmes télévisés

La production qui vise la diffusion HDTV et SDTV pour le public de télévision doit utiliser la fréquence d'images complète (x1) de 30 fps (30 images/sec.) (25 fps à 50 Hz). Utilisez les réglages suivants pour obtenir la vitesse de lecture utilisée pour les émissions. Ceci permet l'enregistrement de vidéo similaire à un film pour les publicités et les clips musicaux tout en offrant une fréquence d'images qui convient à la diffusion.

Format d'enregistrement (REC FORMAT)		Fréquence d'enregistrement (FRAME RATE)
59,94 Hz	720P/30P (ajustement 2:2)	30 fps
	720P/30PN (enregistrement natif)	
50 Hz	720P/25P (ajustement 2:2)	25 fps
	720P/25PN (enregistrement natif)	

### Prise de vue accélérée

Cette méthode de prise de vue donne des effets de mouvement rapide, pour les scènes comme celles de nuages en déplacement, d'une personne se trouvant dans une foule ou de combats d'arts martiaux. Si, par exemple, vous avez filmé des scènes avec le format d'enregistrement 24P pour spécifier le nombre d'images par seconde à la lecture, vous pouvez doubler la vitesse des effets de mouvement rapide en réglant le débit numérique d'enregistrement VFR sur 12 fps.

Format d'enregistrement (REC FORMAT)	Fréquence d'enregistrement (FRAME RATE)
720P/24P, 720P/24PN	Réglé sur 22 fps ou inférieur.
720P/30P, 720P/30PN	Réglé sur 26 fps ou inférieur.
720P/25P, 720P/25PN	Réglé sur 23 fps ou inférieur.

- Les formats 720P/24P, 720P/30P et 720P/25P offrent un effet de mouvement accéléré lors du traitement avec un système de montage non linéaire.

### Prise de vue au ralenti

Cette méthode de prise de vue donne des effets de mouvement ralenti, utilisés pour présenter les poursuites en voiture, les scènes culminantes et autres présentations dramatiques.

Si, par exemple, vous avez filmé des scènes avec le format d'enregistrement 30P pour spécifier le nombre d'images par seconde à la lecture, vous pouvez obtenir des effets de mouvements ralentis de moitié en réglant le débit numérique d'enregistrement sur 60 fps. Les images en format progressif 720P créeront des séquences à mouvement ralenti mais fluide, avec une qualité d'image élevée.

Format d'enregistrement (REC FORMAT)	Fréquence d'enregistrement (FRAME RATE)
720P/24P, 720P/24PN	Réglé sur 26 fps ou supérieur.
720P/30P, 720P/30PN	Réglé sur 32 fps ou supérieur.
720P/25P, 720P/25PN	Réglé sur 27 fps ou supérieur.

- Les formats 720P/24P, 720P/30P et 720P/25P offrent un effet de mouvement lent lors du traitement avec un système de montage non linéaire.

## Prise de vue en mode progressif 1080i/480i

La sélection de 30P, 24P ou 24PA (mode 1080i ou 480i) sous REC FORMAT sur l'écran RECORDING SETUP du menu de réglages permet la prise de vue en mode progressif.

### ■ Mode 30P

Ce mode permet la prise de vue de vidéo 30 fps en mode progressif. Le signal vidéo 30 fps est converti en signal entrelacé 60 champs pour la sortie et l'enregistrement.

- Ceci garantit une sortie vidéo de haute qualité.



### ■ Mode 24P

Ce mode permet la prise de vue de vidéo 24 fps en mode progressif. Un format de conversion 2:3 est utilisé pour convertir le signal vidéo 24 fps en signal entrelacé 60 champs pour la sortie et l'enregistrement.

- Ceci garantit une sortie vidéo de type cinéma.

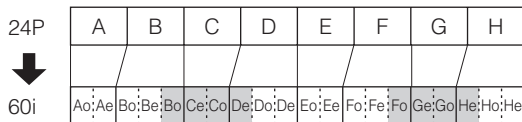

### ■ Mode avancé 24P

Ce mode permet la prise de vue de vidéo 24 fps en mode progressif.

- Le mode avancé convertit un signal vidéo 24 fps en signal entrelacé 60 champs pour la sortie et l'enregistrement.

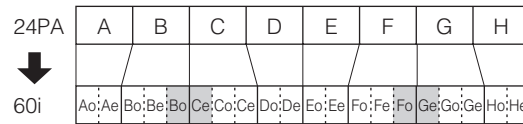

- Comme dans l'illustration, le système conventionnel de conversion 24P (2:3) pour le montage étend les champs BoCe, CoDe, FoGe et GoHe en images contiguës, ce qui réduit la qualité des images.
- Au contraire, le système avancé de conversion 24P réduit les champs BoCe et FoGe, pour produire une vidéo de plus grande qualité. L'utilisation d'un système de montage compatible avec une conversion avancée aide à obtenir une qualité vidéo meilleure que le mode 24P normal.
- Utilisez le mode 24P normal lorsque vous travaillez avec d'autres systèmes de montage.

#### <Remarques>

**Ce qui suit s'applique lors de la prise de vue en mode progressif.**

- Il n'est pas possible d'utiliser un gain de 18dB.
- Réglez la vitesse d'obturation sur 1/50 (OFF) ou sur 1/60.
- Un léger retard peut se produire au début de l'enregistrement lors de la prise de vue en mode 24P ou 24P avancé, car 5 images sont enregistrées simultanément.

# Modes d'enregistrement spéciaux

Pendant l'enregistrement sur carte P2, les éléments de réglage dans l'écran RECORDING SETUP d'option de menu proposent les modes d'enregistrement spéciaux suivants : pré-enregistrement, enregistrement à intervalles, enregistrement instantané et enregistrement en boucle.

Ces modes d'enregistrement ne sont disponibles qu'avec les réglages suivants.

- Élément OPERATION TYPE :  
VIDEO CAM
- Format d'enregistrement :  
Ils sont disponibles en 1080i/60i (50i), 1080i/30P (25P), 720P/60P (50P), 720P/30P (25P) ou SD en 60i (50i), 30P (25P).

## Pré-enregistrement (PRE REC)

Cette fonction est utilisée pour lancer l'enregistrement d'un certain nombre de secondes (env. 3 secondes pour les enregistrements HD ou env. 7 secondes pour les enregistrements SD) avant le lancement de l'enregistrement réel.

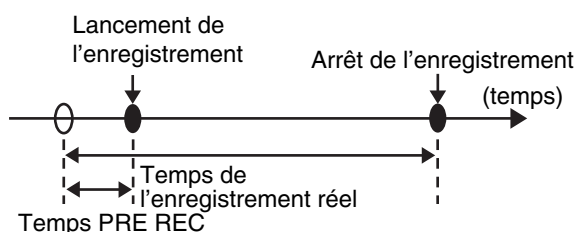

- 1 Vérifiez que l'élément OPERATION TYPE de l'écran SCENE FILE et l'élément REC FORMAT de l'écran RECORDING SETUP sont réglés comme indiqué ci-dessous.**

Pour plus de détails sur le fonctionnement du menu, consultez [Utilisation des menus] (page 117).

- Élément OPERATION TYPE :  
VIDEO CAM
- Format d'enregistrement :  
Ils sont disponibles en 1080i/60i (50i), 1080i/30P (25P), 720P/60P (50P), 720P/30P (25P) ou SD en 60i (50i), 30P (25P).

- 2 Sélectionnez ON dans l'élément PREREC MODE de l'écran RECORDING SETUP de l'option de menu.**

- 3 Appuyez sur le bouton REC START/STOP.**

Ce réglage enregistrera l'audio et la vidéo une période de temps avant le lancement de l'enregistrement.

- Les modes d'enregistrement suivants désactiveront la fonction de pré-enregistrement et lanceront la fonction d'enregistrement correspondante si elle est sélectionnée.
  - Enregistrement d'entrée vidéo via le connecteur IEEE1394
  - Lors du changement des formats d'enregistrement
  - Après un changement de lecture à enregistrement
  - Pendant l'enregistrement à intervalles
  - Pendant l'enregistrement instantané
  - Pendant l'enregistrement en boucle
- L'enregistrement audio et vidéo pour l'intervalle de temps de pré-enregistrement défini ci-dessus risque de ne pas être possible si l'enregistrement est lancé immédiatement après les changements suivants en mode de fonctionnement : après une permutation du mode MCR au mode CAMERA, après une mise sous tension et après un changement dans l'élément PREREC MODE.

## Enregistrement à intervalles (INTERVAL REC)

Cette fonction est utilisée pour enregistrer 1 image (1/30 sec.) à l'intervalle de temps réglé dans l'élément INTERVAL TIME.

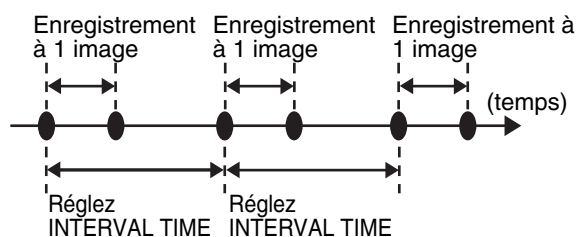



## 1 Vérifiez que l'élément OPERATION TYPE de l'écran SCENE FILE et l'élément REC FORMAT de l'écran RECORDING SETUP sont réglés comme indiqué ci-dessous.

Pour plus de détails sur le fonctionnement du menu, consultez [Utilisation des menus] (page 117).

- Élément OPERATION TYPE :  
VIDEO CAM
- Format d'enregistrement :  
Ils sont disponibles en 1080i/60i (50i), 1080i/30P (25P), 720P/60P (50P), 720P/30P (25P) ou SD en 60i (50i), 30P (25P).

## 2 Sélectionnez INTERVAL dans l'élément REC FUNCTION de l'écran RECORDING SETUP de l'option de menu.

## 3 Réglez le temps dans l'élément INTERVAL TIME de l'écran RECORDING SETUP de l'option de menu.

## 4 Appuyez sur le bouton REC START/STOP.

- La caméra répétera l'enregistrement à 1 image pour l'intervalle de temps défini dans l'élément INTERVAL TIME.
- Appuyez sur le bouton STOP pour arrêter l'enregistrement.
- Pour annuler cette fonction, éteignez la caméra ou sélectionnez NORMAL dans l'élément REC FUNCTION.
- Les indications suivantes s'affichent à gauche de l'état de fonctionnement.
  - Pendant l'enregistrement : "I-REC" reste allumé.
  - Pendant une pause : "I-PAUSE" reste allumé.
- Lorsqu'un réglage de moins de 2 secondes est effectué à l'étape 3, "I-REC" clignote en fonction du réglage temporel pendant l'enregistrement.
  - À l'arrêt : "I-" dans "I-PAUSE" clignote.

### <Remarques>

- La fonction de pré-enregistrement n'est pas disponible.
- Le son n'est pas enregistré.
- Les données enregistrées (jusqu'à ce que le bouton STOP soit enfoncé) dans ce mode sont enregistrées dans un seul fichier.
- Le connecteur 1394 ne sort aucun signal.
- Cette fonction n'est disponible que si une carte DIR ENTRY NG CARD est insérée.
- Une carte insérée pendant l'enregistrement est reconnue après que l'enregistrement ait été arrêté. Insérez une carte après la fin de l'enregistrement.

## Enregistrement instantané (ONE-SHOT REC)

Cette fonction enregistre une seule prise pour chaque unité de temps réglée.

## 1 Vérifiez que l'élément OPERATION TYPE de l'écran SCENE FILE et l'élément REC FORMAT de l'écran RECORDING SETUP sont réglés comme indiqué ci-dessous.

Pour plus de détails sur le fonctionnement du menu, consultez [Utilisation des menus] (page 117).

- Élément OPERATION TYPE :  
VIDEO CAM
- Format d'enregistrement :  
Ils sont disponibles en 1080i/60i (50i), 1080i/30P (25P), 720P/60P (50P), 720P/30P (25P) ou SD en 60i (50i), 30P (25P).

## 2 Sélectionnez ONE SHOT dans l'élément REC FUNCTION de l'écran RECORDING SETUP de l'option de menu.

## 3 Réglez le temps dans l'élément ONE SHOT TIME de l'écran RECORDING SETUP de l'option de menu.

## 4 Appuyez sur le bouton REC START/STOP.

- La caméra interrompra l'enregistrement après avoir effectué un enregistrement de la durée réglée à l'étape 3.
- Appuyez sur le bouton STOP pour arrêter l'enregistrement.
- Pour annuler cette fonction, éteignez la caméra ou sélectionnez NORMAL dans l'élément REC FUNCTION.
- Les indications suivantes s'affichent à gauche de l'état de fonctionnement.
  - Pendant l'enregistrement : "I-REC" reste allumé.
  - Pendant une pause : "I-PAUSE" reste allumé.
  - À l'arrêt : "I-" dans "I-PAUSE" clignote.

### <Remarques>

- Aucune autre fonction n'est disponible pendant le fonctionnement.
- La fonction de pré-enregistrement n'est pas disponible.
- Le son n'est pas enregistré.
- Les données enregistrées (jusqu'à ce que le bouton STOP soit enfoncé) dans ce mode sont enregistrées dans un seul fichier.
- Le connecteur 1394 ne sort aucun signal.
- Cette fonction n'est disponible que si une carte DIR ENTRY NG CARD est insérée.

- Pendant l'enregistrement instantané continu, la vitesse d'enregistrement risque de diminuer.
- Une carte insérée pendant l'enregistrement est reconnue après que l'enregistrement ait été arrêté. Insérez une carte après la fin de l'enregistrement.

## Enregistrement en boucle (LOOP REC)

- Lorsque deux cartes P2 ou plus sont insérées dans les emplacements de carte P2, chaque carte est enregistrée successivement.
- Lorsqu'il n'y a plus d'espace disponible sur les cartes, l'enregistrement recommence à partir de la première carte et enregistre les nouveaux clips sur les anciens clips déjà sauvegardés.  
Pour la durée d'enregistrement des clips, voir [Division de clips enregistré sur des cartes P2] (page 31).

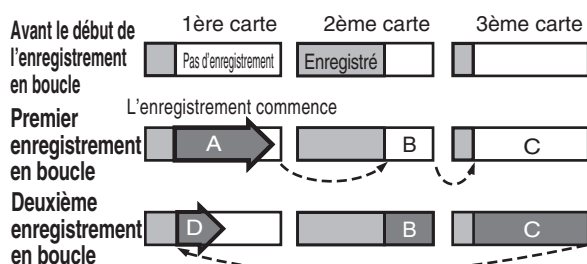

L'enregistrement sera effectué consécutivement dans les zones sans enregistrements (A, B puis C). Lorsque toutes les zones de toutes les cartes sont enregistrées, un nouvel enregistrement (D) sera effectué en écrasant la zone A.

### 1 Vérifiez que l'élément OPERATION TYPE de l'écran SCENE FILE et l'élément REC FORMAT de l'écran RECORDING SETUP sont réglés comme indiqué ci-dessous.

Pour plus de détails sur le fonctionnement du menu, consultez [Utilisation des menus] (page 117).

- Élément OPERATION TYPE : VIDEO CAM
- Format d'enregistrement : Ils sont disponibles en 1080i/60i (50i), 1080i/30P (25P), 720P/60P (50P), 720P/30P (25P) ou SD en 60i (50i), 30P (25P).

### 2 Sélectionnez LOOP dans l'élément REC FUNCTION de l'écran RECORDING SETUP de l'option de menu.

### 3 Appuyez sur le bouton START/STOP.

- L'enregistrement commence.
- Appuyez sur le bouton START/STOP pour arrêter l'enregistrement.
- Pour annuler cette fonction, éteignez la caméra ou sélectionnez NORMAL dans l'élément REC FUNCTION.
- Les indications suivantes s'affichent à gauche de l'état de fonctionnement.
  - Pendant l'enregistrement : "L-REC" reste allumé.
  - Pendant une pause : "L-PAUSE" reste allumé.
  - Si la mémoire restante est faible : "P2 LACK L-" clignote.

#### <Remarques>

- Utilisez une carte P2 avec au moins une minute de durée d'enregistrement restante.
- La bascule vers l'écran de vérification de mode affiche la durée d'enregistrement disponible minimum garantie.
- Cette fonction n'est pas disponible pendant l'entrée IEEE1394.
- La fonction de pré-enregistrement n'est pas disponible.
- Cette fonction n'est disponible que si une carte DIR ENTRY NG CARD est insérée.
- L'annulation de cette fonction peut prendre un certain temps. Les opérations réussies ne sont disponibles qu'une fois que le clignotement du voyant P2 CARD ACCESS LED est passé à un éclairage fixe.
- Une carte insérée pendant l'enregistrement n'est pas utilisée pour l'enregistrement.

## Enregistrement de remplacement à chaud

Avec une carte P2 dans chaque emplacement de carte, il est possible d'effectuer un enregistrement continu qui s'étend sur les quatre cartes. En retirant n'importe quelle carte qui n'est pas en cours d'enregistrement, vous pouvez effectuer un enregistrement continu sur 5 cartes ou plus (enregistrement de remplacement à chaud). Remarquez que la reconnaissance d'une carte P2 peut être retardée si elle est insérée dans un emplacement vide (par exemple, dès la fin d'un pré-enregistrement ou lorsqu'un enregistrement continue d'une carte à l'autre). Il est conseillé d'insérer les cartes P2 quand il reste au moins une minute sur la carte en cours d'enregistrement.

- USER MAIN/USER1/USER2 sur l'écran SW MODE du menu des réglages vous permet d'attribuer la fonction SLOT SEL à un bouton USER pour activer facilement la sélection d'un emplacement d'enregistrement.

#### <Remarques>

- Sélectionnez l'emplacement d'enregistrement en état de veille, car la sélection n'est pas disponible pendant l'enregistrement.
- Cette fonction n'est pas compatible avec la lecture de remplacement à chaud.

## Fonction de vérification d'enregistrement

- Le fait d'appuyer sur le bouton RET de l'objectif en mode CAMERA lira automatiquement environ les deux dernières secondes du dernier clip.
- Utilisez cette fonction pour vérifier que l'enregistrement s'effectue normalement. La caméra revient au mode de veille de l'enregistrement après la lecture. La lecture risque de démarrer à partir du début d'un clip court.
- Vous pouvez utiliser les éléments USER MAIN, USER1 et USER2 pour attribuer la fonction du bouton RET à un bouton USER. Sélectionnez ces éléments depuis l'écran de réglage SW MODE.

### <Remarque>

Notez que la lecture pendant la vérification de l'enregistrement sera enregistrée sur un dispositif de sauvegarde connecté au connecteur IEEE1394 ou SDI OUT.

## Fonction d'enregistrement de repère (SHOT MARK)

Cette fonction peut être utilisée pour différencier un clip d'autres clips en ajoutant une image miniature à chaque clip. Ceci rend également possible l'affichage ou la lecture des clips uniquement avec repère.

### Pour ajouter des repères

- 1 Dans l'écran de réglage SW MODE, attribuez SHOT MARK à un bouton USER (USER MAIN, USER1 ou USER2).**  
Pour plus de détails sur le fonctionnement du menu, consultez [Utilisation des menus] (page 117).

- 2 Pendant l'enregistrement, appuyez sur le bouton USER auquel la fonction SHOT MARK a été attribuée.**
  - "MARK ON" s'affiche lorsqu'un repère est inséré dans le clip en cours d'enregistrement.
  - Le fait d'appuyer une seconde fois sur ce bouton fait apparaître "MARK OFF" et supprime le repère.

### <Remarques>

- Les repères peuvent aussi s'ajouter à l'affichage des miniatures.
- La fonction de repérage n'est pas disponible pendant l'enregistrement en boucle. Lorsque cette fonction n'est pas disponible, la pression sur ce bouton fait apparaître "INVALID".
- Il n'est pas possible de régler ou de supprimer des repères pendant la lecture.
- Il n'est pas possible de régler ou de supprimer les repères de données vidéo créés lors d'une seule session d'enregistrement de remplacement à chaud comprenant plusieurs clips, sauf si toutes les cartes P2 qui contiennent les données vidéo de toute la session sont insérées.

## Fonction d'enregistrement de note de texte

La fonction de note de texte permet à l'utilisateur d'insérer une note de texte avec un code temporel à n'importe quel endroit pendant l'enregistrement ou la lecture d'un clip.

Ceci permet d'afficher uniquement les images miniatures de clips avec note de texte ou d'afficher les images miniatures et les codes temporels des positions de note de texte par ordre.

### Pour ajouter des notes de texte

- 1 Utilisez l'écran de réglage SW MODE pour attribuer la fonction TEXT MEMO au bouton USER.**  
Pour plus de détails sur le fonctionnement du menu, consultez [Utilisation des menus] (page 117).
- 2 Pendant l'enregistrement ou la lecture, appuyez sur le bouton USER auquel la fonction TEXT MEMO a été attribuée.**
  - "TEXT MEMO" s'affiche et une note de texte est insérée à l'endroit où le bouton a été enfoncé.

### <Remarques>

- Vous pouvez insérer jusqu'à 100 notes de texte par clip.
- La fonction de note de texte n'est pas disponible pendant l'enregistrement en boucle, l'enregistrement à intervalles et l'enregistrement instantané. Lorsque cette fonction n'est pas disponible, la pression sur ce bouton fait apparaître "INVALID".

# Lecture normale et lecture à différentes vitesses

## ■ Lecture à vitesse normale

Les clips peuvent être lus en mode MCR. La touche PLAY permet une lecture en noir et blanc dans le viseur et une lecture en couleur sur le moniteur LCD. Brancher un moniteur couleur au connecteur VIDEO OUT, au connecteur SDI OUT et au connecteur COMPONENT OUT en même temps activera la visualisation de la vidéo en couleur.

## ■ Avance rapide/retour rapide

Les touches FF et REW permettent des avances et retours rapides en lecture 32x et 4x. En mode arrêt, cette fonction lit la vidéo à vitesse 32x et en mode lecture, elle lit la vidéo à vitesse 4x.

## ■ Calage de clip

Lorsque la lecture est en pause, la touche FF repère le début du clip suivant tout en conservant le mode pause.

Lorsque la lecture est en pause, la touche REW repère le début du clip en cours tout en conservant le mode pause.

### <Remarques>

- Lorsqu'une carte P2 vient d'être retirée ou insérée ou que le mode MCR vient de se mettre en route après la mise sous tension, la caméra risque de prendre un certain temps pour lire les informations du clip. Si c'est le cas, l'écran des miniatures affiche "UPDATING".
- Si une carte P2 est insérée alors qu'une autre carte est en lecture, les clips de la carte P2 insérée ne seront pas lus. Une carte P2 insérée au cours d'une lecture ne sera reconnue qu'une fois la lecture terminée.
- Si vous faites une lecture à une vitesse variable sur un clip divisé entre plusieurs cartes P2, le son peut disparaître pendant un certain temps. Ce phénomène est normal.
- Pour lire un clip dans un format autre que REC FORMAT, réglez MCR FORMAT dans l'écran de réglage RECORDING SETUP sur le format du clip à lire.
- La lecture de canaux audio CH5 à CH8 enregistrés sur un autre dispositif n'est pas possible.

## ■ Recherche à vitesse variable

Le fait d'appuyer sur le bouton PLAY pendant la lecture lance la recherche de lecture variable à vitesse 1x.

Dans ce mode, le bouton PAGE/VAR propose les vitesses de lecture suivantes :

- -24x, -12x, -4x, -2x, -1x, -1/5x, 1/5x, 1x, 2x, 4x, 12x, 24x

Le fait d'appuyer sur le bouton PLAY fait revenir la caméra à la lecture normale.

## ■ Lecture image par image

En mode pause de lecture, le bouton PAGE/VAR propose la lecture image par image.

La lecture image par image s'effectue aux incréments suivants :

- 720P : incréments de 1/60 ou 1/50
- 720P/24PN, 30PN, 25PN : incréments de 1/24, 1/30, 1/25
- 1080i, 480i, 576i : incréments de 1/30 ou 1/25

## Formats vidéo et d'enregistrement

### Formats HD/SD multiples

Cet appareil prend en charge les enregistrements en 20 formats vidéo HD et SD. L'enregistrement HD 1080i/720p utilise le codec DVCPRO HD, alors que l'enregistrement SD est effectué en multi-codec DVCPRO50 / DVCPRO/DV.

#### ■ Formats et codecs vidéo pris en charge par cette caméra

Format vidéo *1		Durée d'enregistrement *3	Codec d'enregistrement
HD 59,94 Hz	1080/60i	64 minutes	DVCPRO HD
	1080/30P (sur 60i)		
	1080/24P (sur 60i)		
	1080/24PA (sur 60i)		
	720/60P		
	720/30P (sur 60P)		
	720/24P (sur 60P)		
HD 50 Hz	720/30PN (Natif)*2	128 minutes	DVCPRO HD
	720/24PN (Natif)*2	160 minutes	
	1080/50i	64 minutes	
1080/25P (sur 50i)			
720/50P			
SD 59,94 Hz	720/25PN (Natif)*2	128 minutes	DVCPRO 50 / DVCPRO/DV
	480/60i	128 minutes (DVCPRO 50) 256 minutes (DVCPRO/DV)	
	480/30P (sur 60i)		
	480/24P (sur 60i)		
SD 50 Hz	480/24PA (sur 60i)		
	576/50i		
	576/25P (sur 50i)		

\*1 24P et 30P indiquent un enregistrement à 23,98P et à 29,97P, respectivement, tandis que 60P et 60i indiquent un enregistrement à 59,94P et 59,94i, respectivement.

\*2 Le mode natif est un mode qui n'enregistre que les images effectives.

\*3 Les durées d'enregistrement dans la liste correspondent aux quatre cartes P2 de 16 Go. L'utilisation d'une seule carte de 16 Go réduira la durée d'enregistrement d'1/4. En plus du format et codec vidéo, la configuration de la fonction et le nombre de coupures affecteront la durée d'enregistrement.

### Sélection des signaux d'enregistrement en CAMERA MODE

CAMERA MODE vous permet d'enregistrer des prises de vue vidéo avec la caméra.

Utilisez les menus de réglages de la liste ci-dessous pour sélectionner les signaux d'enregistrement.

Menu de réglages	Réglage
SYSTEM FREQ (écran OTHER FUNCTIONS)	Réglez la fréquence du système (59,94 Hz, 50 Hz). Lorsque ce réglage est changé, attendez que le message "TURN POWER OFF" s'affiche pour mettre l'appareil hors tension puis mettez-le de nouveau sous tension.
REC FORMAT (écran RECORDING SETUP)	<ul style="list-style-type: none"> <li>● Sélectionnez les formats et fréquences d'images pour l'enregistrement et la capture.</li> <li>● Sélectionnez les combinaisons des formats d'enregistrement (1080i, 720P, 480i/576i) et de fréquences d'images (60P/50P, 60i/50i, 30P/25P, 24P, 24PA).</li> <li>● 720P/30PN, 24PN et 25PN sont des formats d'enregistrement natif.</li> </ul>
FRAME RATE (écran SCENE FILE)	Régler FILM CAM dans l'écran de réglage OPERATION TYPE (écran SCENE FILE) permet de sélectionner la fréquence de capture du mode 720P. Pour les détails, voir [Enregistrement à fréquence d'images variable (VFR)] (page 36).
480i (576i) REC MODE (écran RECORDING SETUP)	En mode SD (480i, 576i) vous pouvez sélectionner DVCPRO50 ou le mode d'enregistrement DVCPRO/DV.
ASPECT CONV (écran CAMERA SETUP)	En mode SD (480i, 576i), sélectionnez le rapport d'aspect pour la vidéo.

## Sélection des signaux de lecture et d'enregistrement du mode MCR

Le mode MCR vous permet d'enregistrer des signaux depuis le connecteur 1394 et de lire des clips d'une carte P2.

Utilisez les menus de réglages de la liste ci-dessous pour sélectionner les signaux d'enregistrement ou de lecture.

Menu de réglages	Réglage
SYSTEM FREQ (écran OTHER FUNCTIONS)	Réglez le système de fréquence. (59,94 Hz, 50 Hz) Lorsque ce réglage est changé, attendez que le message "TURN POWER OFF" s'affiche pour mettre l'appareil hors tension puis mettez-le de nouveau sous tension.
MCR FORMAT (écran RECORDING SETUP)	<ul style="list-style-type: none"> <li>● Sélectionnez le format pour les signaux d'enregistrement entrés au connecteur 1394 ou le format pour la lecture de clips sur une carte P2.</li> <li>● L'enregistrement et la lecture de 1080i, 720P et 480i/576i sont possibles.</li> <li>● 720P/30PN, 720P/24PN et 720P/25PN activent la lecture de clips enregistrés aux fréquences natives respectives.</li> <li>● Lors du changement de CAMERA MODE au mode MCR, le format d'enregistrement REC FORMAT est conservé.</li> </ul>
480i 576i MCR MODE (écran RECORDING SETUP)	<ul style="list-style-type: none"> <li>● En mode SD (480i, 576i), vous pouvez sélectionner DVCPRO50 ou DVCPRO/DV pour enregistrer les signaux du connecteur 1394 ou en mode de lecture pour lire les clips sur carte P2 card.</li> <li>● Lors du changement du mode CAMERA au mode MCR, le réglage 480i (576i) REC MODE est conservé.</li> </ul>

## Sélection de la sortie vidéo

Les modes CAMERA MODE et MCR vous permettent de sélectionner le format de sortie vidéo.

Utilisez les menus de réglages de la liste ci-dessous pour sélectionner la sortie vidéo.

Menu de réglages	Réglage
CMPNT/SDI SEL (écran OUTPUT SEL)	Sélectionnez le format de signal (AUTO, 1080i, 480i/576i) à faire sortir du connecteur COMPONENT OUT et du connecteur SDI OUT.
SETUP (écran CAMERA SETUP) • Système 59,94 Hz	<p>Sélectionnez le niveau de configuration du signal vidéo 480i.</p> <ul style="list-style-type: none"> <li>● 0%: configuration 0 % aussi pour la sortie et l'enregistrement</li> <li>● 7.5%A: uniquement le niveau de configuration 7,5 % pour la sortie (0 % pour l'enregistrement)</li> </ul> <p>Le réglage du menu SETUP est aussi activé pendant la lecture.</p>
DOWNCON MODE (écran DISPLAY SETUP)	Sélectionnez le type d'écran à émettre (COMPONENT OUT, SDI OUT lorsque VIDEO OUT et CMPNT/SDI SEL sont abaissés à 480i ou 576i) et à convertir au mode HD (1080i, 720P).

### <Remarque>

**L'audio et la vidéo risquent d'être interrompus lorsque REC FORMAT et MCR FORMAT sont changés dans l'écran de réglage SYSTEM FREQ mais il ne s'agit pas de mauvais fonctionnement de la caméra.**

# Liste des formats d'enregistrement, de lecture et de sortie

## Mode CAMERA (enregistrement)

### ■ SYSTEM FREQ (menu de réglages) : 59,94 Hz

Réglage du format	État de l'enregistrement			Réglage de sortie	État de sortie				
REC FORMAT	Fréquence d'enregistrement et de capture	Format d'enregistrement	Canaux d'enregistrement audio	CMPNT/SDI SEL	SDI OUT	SDI OUT AUDIO	COMPONENT OUT	VIDEO OUT	Sortie 1394
1080i/60i	60i	DVCPRO HD 1080/59,94i	4CH	AUTO	1080i/59,94i	4CH	1080i/59,94i	525i/59,94i	DVCPRO HD 1080i/59,94i
1080i/30P	30P sur 60i			1080i	1080i/59,94i		1080i/59,94i		
1080i/24P	24P sur 60i			480i	525i/59,94i		525i/59,94i		
1080i/24PA	24PA sur 60i								
720P/60P	60P* <sup>1</sup>	DVCPRO HD 720P/59,94P	4CH	AUTO	720P/59,94P* <sup>1</sup>	4CH	720P/59,94P* <sup>1</sup>	525i/59,94i	DVCPRO HD 720P/59,94P* <sup>1</sup>
720P/30P	30P sur 60i* <sup>1</sup>			1080i	1080i/59,94i		1080i/59,94i		
720P/24P	24P sur 60i* <sup>1</sup>			480i	525i/59,94i		525i/59,94i		
720P/30PN	Enregistrement natif 30P à capture 30P* <sup>2</sup>	DVCPRO HD 720P/29,97P	4CH* <sup>5</sup>	AUTO	720P/59,94P* <sup>1</sup>	4CH* <sup>5</sup>	720P/59,94P* <sup>1</sup>	525i/59,94i	Pas de sortie
720P/24PN	Enregistrement natif 24P à capture 24P* <sup>3</sup>	DVCPRO HD 720P/23,98P		1080i	1080i/59,94i		1080i/59,94i		
				480i	525i/59,94i		525i/59,94i		
480i/60i	60i	DVCPRO50, DVCPRO/DV* <sup>4</sup> 480i/59,94i	4CH ou 2CH* <sup>6</sup>	Désactivé	525i/59,94i	4CH ou 2CH* <sup>6</sup>	525i/59,94i	525i/59,94i	DVCPRO50, DVCPRO/DV* <sup>4</sup> 525i/59,94i
480i/30P	30P sur 60i								
480i/24P	24P sur 60i								
480i/24PA	24PA sur 60i								

\*<sup>1</sup> En mode FILM CAM, cela signifie une capture 12P à 60P sur 60P en fonction du réglage de menu FRAME RATE.

\*<sup>2</sup> En mode FILM CAM, cela signifie un enregistrement VFR à une capture 12P à 60P en fonction du réglage de menu FRAME RATE. (lecture à 30P sur 60P)

\*<sup>3</sup> En mode FILM CAM, cela signifie un enregistrement VFR à une capture 12P à 60P en fonction du réglage de menu FRAME RATE. (Lecture à 24P sur 60P)

\*<sup>4</sup> Sélectionnez DVCPRO50 ou DVCPRO/DV en fonction de 480i (576i) REC MODE.

\*<sup>5</sup> L'audio n'est ni enregistré ni émis, sauf si FRAME RATE est réglé sur DEFAULT ou 30FRAME en 720P/30P. L'audio n'est ni enregistré ni émis, sauf si FRAME RATE est réglé sur DEFAULT ou 24FRAME en 720P/24P.

\*<sup>6</sup> Dans le menu 25M REC CH SEL, sélectionnez 4CH en mode DVCPRO50 et 2H/4CH en mode DVCPRO/DV.

■ **SYSTEM FREQ (menu de réglages) : 50 Hz**

Réglage du format	État de l'enregistrement			Réglage de sortie	État de sortie				
REC FORMAT	Fréquence d'enregistrement et de capture	Format d'enregistrement	Canaux d'enregistrement audio	CMPNT/SDI SEL	SDI OUT	SDI OUT AUDIO	COMPONENT OUT	VIDEO OUT	Sortie 1394
1080i/50i	50i	DVCPRO HD 1080i/50i	4CH	AUTO	1080i/50i	4CH	1080i/50i	625i/50i	DVCPRO HD 1080i/50i
1080i/25P	25P sur 50i			1080i	1080i/50i		1080i/50i		
				576i	625i/50i		625i/50i		
720P/50P	50P* <sup>7</sup>	DVCPRO HD 720P/50P	4CH	AUTO	720P/50P* <sup>7</sup>	4CH	720P/50P* <sup>7</sup>	625i/50i	DVCPRO HD 720P/50P* <sup>7</sup>
720P/25P	25P sur 50P* <sup>7</sup>			1080i	1080i/50i		1080i/50i		
				576i	625i/50i		625i/50i		
720P/25PN	Enregistrement natif 25P à capture 25P* <sup>8</sup>	DVCPRO HD 720P/25P	4CH* <sup>9</sup>	AUTO	720P/50P* <sup>7</sup>	4CH* <sup>9</sup>	720P/50P* <sup>7</sup>	625i/50i	Pas de sortie
				1080i	1080i/50i		1080i/50i		
				576i	625i/50i		625i/50i		
576i/50i	60i	DVCPRO50, DVCPRO/DV* <sup>4</sup> 625i/50i	4CH ou 2CH* <sup>6</sup>	Désactivé	625i/50i	4CH ou 2CH* <sup>6</sup>	625i/50i	625i/50i	DVCPRO50, DVCPRO/DV* <sup>4</sup> 625i/50i
576i/25P	25P sur 50i								

\*<sup>4</sup> Sélectionnez DVCPRO50 ou DVCPRO/DV en fonction de 480i (576i) REC MODE.

\*<sup>6</sup> Dans le menu 25M REC CH SEL, sélectionnez 4CH en mode DVCPRO50 et 2H/4CH en mode DVCPRO/DV.

\*<sup>7</sup> En mode FILM CAM, cela signifie une capture 12P à 50P en fonction du réglage de menu FRAME RATE.

\*<sup>8</sup> En mode FILM CAM, cela signifie un enregistrement VFR à une capture 12P à 50P en fonction du réglage de menu FRAME RATE. (Lecture à 25P sur 50P)

\*<sup>9</sup> L'audio n'est ni enregistré ni émis, sauf si FRAME RATE est réglé sur DEFAULT ou 25FRAME en 720P/25PN.



## Mode MCR (lecture et enregistrement de l'entrée 1394)

### ■ SYSTEM FREQ (menu de réglages) : 59,94 Hz

Réglage du format	État de l'enregistrement		Réglage de sortie	État de sortie				
MCR FORMAT	Format d'enregistrement et de lecture 1394	Canal audio de lecture et d'enregistrement	CMPNT/SDI SEL	SDI OUT	SDI OUT AUDIO	COMPONENT OUT	VIDEO OUT	Lecture de la sortie 1394
1080i/60i	DVCPRO HD 1080i/59,94i	4CH	AUTO	1080i/59,94i	4CH	1080i/59,94i	525i/59,94i	DVCPRO HD 1080i/59,94i
			1080i	1080i/59,94i		1080i/59,94i		
			480i	525i/59,94i		525i/59,94i		
720P/60P	DVCPRO HD 720P/59,94P	4CH	AUTO	720P/59,94P	4CH	720P/59,94P	525i/59,94i	DVCPRO HD 720P/59,94P
			1080i	1080i/59,94i		1080i/59,94i		
			480i	525i/59,94i		525i/59,94i		
720P/30PN	DVCPRO HD 720P/59,94P <sup>*1*2</sup>	4CH <sup>*5</sup>	AUTO	720P/59,94P <sup>*1*2</sup>	4CH <sup>*5</sup>	720P/59,94P <sup>*1*2</sup>	525i/59,94i <sup>*1</sup>	DVCPRO HD 720P/59,94P <sup>*2</sup>
			1080i	1080i/59,94i <sup>*1</sup>		1080i/59,94i <sup>*1</sup>		
			480i	525i/59,94i <sup>*1</sup>		525i/59,94i <sup>*1</sup>		
720P/24PN	DVCPRO HD 720P/59,94P <sup>*1*3</sup>	4CH <sup>*5</sup>	AUTO	720P/59,94P <sup>*1*3</sup>	4CH <sup>*5</sup>	720P/59,94P <sup>*1*3</sup>	525i/59,94i <sup>*1</sup>	DVCPRO HD 720P/59,94P <sup>*2</sup>
			1080i	1080i/59,94i <sup>*1</sup>		1080i/59,94i <sup>*1</sup>		
			480i	525i/59,94i <sup>*1</sup>		525i/59,94i <sup>*1</sup>		
480i/60i	DVCPRO50, DVCPRO/DV <sup>*6</sup> 525i/59,94i	4CH, ou 2CH <sup>*7</sup>	Désactivé	525i/59,94i	4CH, ou 2CH <sup>*7</sup>	525i/59,94i	525i/59,94i	DVCPRO50, DVCPRO/DV <sup>*6</sup> 525i/59,94i

### ■ SYSTEM FREQ (menu de réglages) : 50 Hz

Réglage du format	État de l'enregistrement		Réglage de sortie	État de sortie				
MCR FORMAT	Format d'enregistrement et de lecture 1394	Canal audio de lecture et d'enregistrement	CMPNT/SDI SEL	SDI OUT	SDI OUT AUDIO	COMPONENT OUT	VIDEO OUT	Lecture de la sortie 1394
1080i/50i	DVCPRO HD 1080i/50i	4CH	AUTO	1080i/50i	4CH	1080i/50i	625i/50i	DVCPRO HD 1080i/50i
			1080i	1080i/50i		1080i/50i		
			576i	625i/50i		625i/50i		
720P/50P	DVCPRO HD 720P/50P	4CH	AUTO	720P/50P	4CH	720P/50P	625i/50i	DVCPRO HD 720P/50P
			1080i	1080i/50i		1080i/50i		
			576i	625i/50i		625i/50i		
720P/25PN	DVCPRO HD 720P/25P <sup>*1*4</sup>	4CH <sup>*5</sup>	AUTO	720P/50P <sup>*1*4</sup>	4CH <sup>*5</sup>	720P/50P <sup>*1*4</sup>	625i/50i <sup>*1</sup>	DVCPRO HD 720P/50P <sup>*4</sup>
			1080i	1080i/50i <sup>*1</sup>		1080i/50i <sup>*1</sup>		
			576i	625i/50i <sup>*1</sup>		625i/50i <sup>*1</sup>		
576i/50i	DVCPRO50, DVCPRO/DV <sup>*6</sup> 625i/50i	4CH, ou 2CH <sup>*7</sup>	Désactivé	625i/50i	4CH, ou 2CH <sup>*7</sup>	625i/50i	625i/50i	DVCPRO50, DVCPRO/DV <sup>*6</sup> 625i/50i

\*1 L'entrée 1394 ne peut pas être enregistrée et la sortie provoque un écran noir.

\*2 La lecture est convertie sur 60P à l'aide d'un ajustement 2:2.

\*3 La lecture est convertie sur 60P à l'aide d'un ajustement 2:3.

\*4 La lecture est convertie sur 50P à l'aide d'un ajustement 2:2.

\*5 Les clips enregistrés sans son sont lus sans son.

\*6 Le format sera soit DVCPRO50 ou DVCPRO/DV, en fonction du mode 480i (576i) MCR.

\*7 4CH pour DVCPRO50 et 2CH ou 4CH pour DVCPRO/DV.

# Réglage de la balance des blancs et de la balance des noirs

Pour enregistrer une vidéo de haute qualité avec l'AG-HPX500P/E, la balance des blancs et la balance des noirs doivent être réglées en fonction des conditions. Pour obtenir une meilleure qualité, il est recommandé d'effectuer les réglages dans l'ordre suivant : AWB (réglage de la balance des blancs) → ABB (réglage de la balance des noirs) → AWB (réglage de la balance des blancs).

## Réglage de la balance des blancs

Il faut procéder à un nouveau réglage de la balance des blancs chaque fois que les conditions d'éclairage changent.

Procédez comme suit pour régler la balance des blancs.

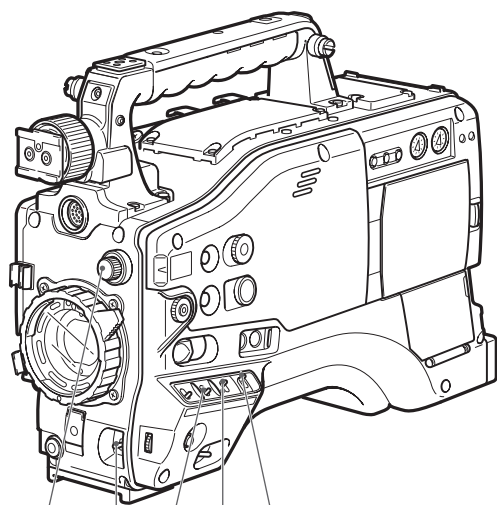

1 2 3 4 5

### 1 Contrôle ND FILTER

Cette commande sert à ajuster la quantité de lumière qui entre dans le CCD.

### 2 Interrupteur AUTO W/B BAL

Utilisez ceci pour le contrôle automatique de la balance des blancs.

### 3 Sélecteur de GAIN

Réglé normalement sur 0 dB. Ajustez le gain si c'est trop sombre.

### 4 Sélecteur OUTPUT

Réglé sur CAM.

### 5 Interrupteur WHITE BAL

Réglé sur A ou B.

### 1 Réglez les interrupteurs GAIN, OUTPUT et WHITE BAL.

### 2 Réglez la commande ND FILTER en fonction des conditions d'éclairage.

Pour avoir des exemples de réglage de ND FILTER, voir [Section de prises de vue et enregistrement/lecture] (page 18).

### 3 Placez un motif blanc sur un endroit présentant les mêmes conditions d'éclairage que le sujet. Effectuez ensuite un zoom avant afin de projeter le blanc sur l'écran.

- On pourra également utiliser un objet blanc (chiffon blanc, mur blanc) à la place du motif blanc. La surface de l'objet blanc est indiquée dans la figure cidessous.

<Remarques>

- Veillez à ce qu'aucune lumière vive ne pénètre dans le champ du viseur.
- L'objet blanc doit apparaître au centre de l'écran.

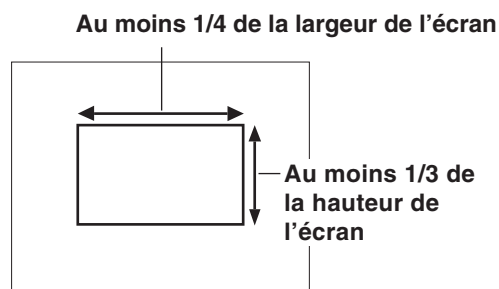

### 4 Réglez le diaphragme

- Affichez le marqueur central et ajustez le diaphragme pour obtenir une indication de 70 %.

### 5 Placez l'interrupteur AUTO W/B BAL sur [AWB] et relâchez-le.

- Le commutateur revient en position centrale et la balance des blancs se règle automatiquement.

**6** Pendant le réglage, le message suivant s'affiche dans le viseur :



**7** Le réglage se termine au bout de quelques secondes et le message suivant s'affiche :

- La valeur ajustée est enregistrée automatiquement dans la mémoire sélectionnée (A ou B).



- "C TEMP+7" à "C TEMP-7" s'affichent quand COLOR TEMP du fichier de scène est réglé sur une valeur autre que 0.

**8** Si la température de couleur du sujet est inférieure à 2300K ou supérieure à 9900K le message suivant s'affiche :

- Si la flèche pointe vers le bas (↓) la température de couleur réelle est inférieure à la température indiquée. Si la flèche pointe vers le haut (↑) la température de couleur réelle est supérieure à la température indiquée.



**Si vous n'avez pas le temps de régler la balance des blancs**

- Mettez le commutateur WHITE BAL sur [PRST].
- Le réglage de l'interrupteur AUTO W/B BAL sur AWB fait basculer la température de couleur entre 3200K et 5600K.

**Si le réglage automatique de la balance des blancs n'a pas réussi**

Si le réglage de la balance des blancs ne s'est pas effectué correctement, le viseur affiche un message d'erreur.

Message d'erreur	Description
AWB NG	La température de couleur est trop haute ou trop basse.
LOW LIGHT	L'éclairage est insuffisant.
LEVEL OVER	L'éclairage est trop fort.

**Affichages du viseur relatifs à la balance des blancs**

Voir [Affichage d'état dans le viseur] (page 68).

## Réglage de la balance des noirs

Le réglage de la balance des noirs doit être effectué dans les cas suivants :

- Lorsqu'on utilise l'appareil pour la première fois.
- Lorsque vous n'avez pas utilisé l'appareil depuis longtemps.
- Lorsque la température ambiante a changé de manière importante.
- Lorsque le réglage du gain a été modifié.

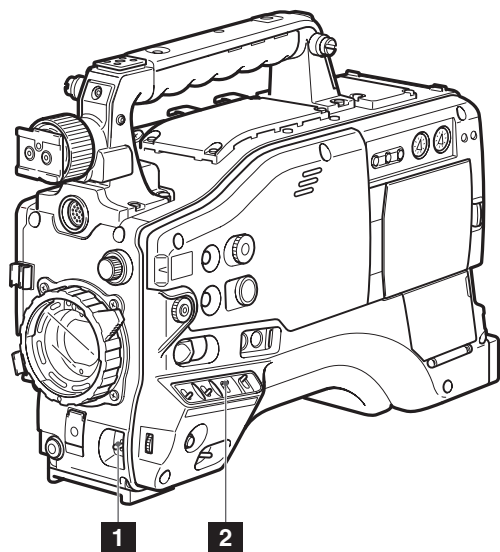

### 1 Interrupteur AUTO W/B BAL

Utilisez ceci pour le contrôle automatique de la balance des blancs.

### 2 Sélecteur OUTPUT

Réglé sur CAM.

## 1 Mettez le commutateur AUTO W/B BAL sur [ABB], puis relâchez-le.

- Le commutateur revient en position centrale et la balance des noirs se règle automatiquement.

## 2 Pendant le réglage, le message suivant s'affiche dans le viseur :

ABB ACTIVE

### <Remarque>

Pendant le réglage, le diaphragme se règle automatiquement sur CLOSE.

## 3 Le réglage se termine au bout de quelques secondes et le message suivant s'affiche :

ABB END

- La valeur de réglage est automatiquement stockée en mémoire.

### <Remarques>

- Vérifiez que le connecteur d'objectif est raccordé et que le diaphragme est réglé sur CLOSE.
- Pendant le réglage de la balance des noirs, le diaphragme se règle automatiquement en état de protection contre la lumière.

## Mémoires de la balance des noirs

Chaque valeur en mémoire est sauvegardée même si le caméscope est mis hors tension.

# Réglage de l'obturateur électronique

## Réglage du mode et de la vitesse d'obturation

- 1 Déplacez l'interrupteur SHUTTER de sa position OFF vers ON.

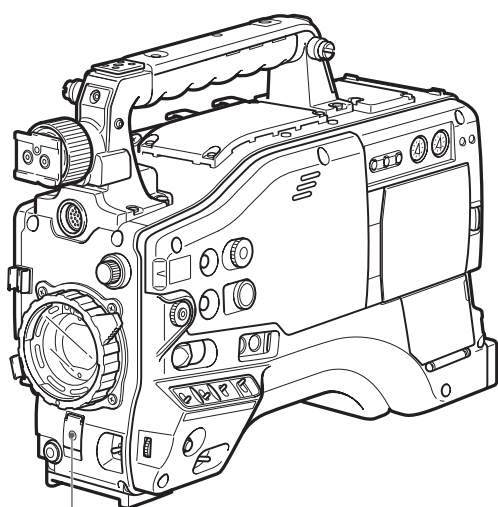

Commutateur d'obturateur (SHUTTER)

- 2 Déplacez l'interrupteur SHUTTER vers [SEL]. Répétez cette bascule jusqu'à l'affichage de la vitesse ou du mode souhaité sur le viseur.

- Si tous les modes et toutes les vitesses sont disponibles, le changement d'affichage se fait dans l'ordre suivant :

### Mode 60 Hz

Pour l'enregistrement 60i et 60P

S/S → (1/15) → (1/30) → 1/100 → 1/120 → 1/250  
→ 1/500 → 1/1000 → 1/2000

Pour l'enregistrement 30P

S/S → (1/15) → 1/50 → 1/60 → 1/120 → 1/250  
→ 1/500 → 1/1000

Pour l'enregistrement 24P (sauf 720P/24P et 720P/24PN)

S/S → 1/50 → 1/60 → 1/120 → 1/250 → 1/500  
→ 1/1000

Pour l'enregistrement 24P (à 720P/24P ou 720P/24PN)

S/S → (1/12) → 1/50 → 1/60 → 1/120 → 1/250  
→ 1/500 → 1/1000

### Mode 50 Hz

Pour l'enregistrement 50i et 50P

S/S → (1/12) → (1/25) → 1/60 → 1/120 → 1/250  
→ 1/500 → 1/1000 → 1/2000

Pour l'enregistrement 25P

S/S → (1/12) → 1/50 → 1/60 → 1/120  
→ 1/250 → 1/500 → 1/1000

### <Remarques>

- Dans tout mode d'obturation électronique, une vitesse d'obturation plus lente réduit la sensibilité de la caméra.
- En mode de diaphragme automatique, une vitesse d'obturation plus rapide augmente l'ouverture et réduit la profondeur du champ.
- Lorsque OPERATION TYPE dans l'écran de réglage SCREEN FILE est réglé sur FILM CAM, l'indication de vitesse d'obturation en ( ) ne change pas.

### Affichages du viseur relatifs à l'obturateur

Voir [Affichage d'état dans le viseur] (page 68).

## Mise du caméscope en mode SYNCHRO SCAN

Pour mettre le caméscope en mode SYNCHRO SCAN, procédez comme suit.

- 1 Amenez le commutateur SHUTTER de [ON] sur [SEL] pour faire passer le caméscope en mode SYNCHRO SCAN (S/S).

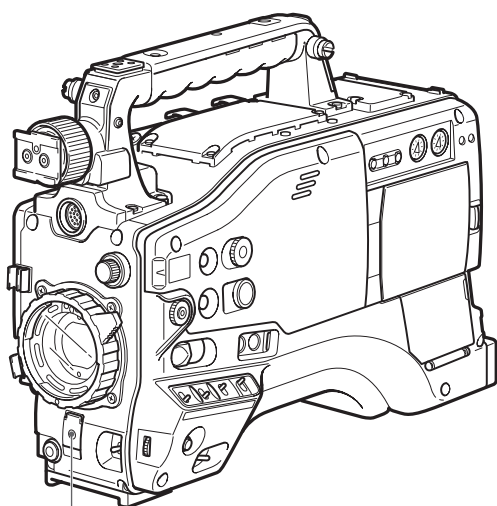

Commutateur SHUTTER

- 2 En mode SYNCHRO SCAN, il est possible et facile de changer la vitesse entre 1/60,0 et 1/249,8 de secondes, à l'aide de la molette JOG. (La bascule de vitesse est permise en mode 60i.)

### Fourchette de variation dans chaque mode

#### ■ Mode 59,94 Hz

- Mode 60P/60i : 1/60,0 à 1/249,8
- Mode 30P/30PN : 1/30,0 à 1/249,8
- Mode 24P/24PA/24PN : 1/24,0 à 1/249,8
- Mode FILM CAM\* : 10,0d à 360,0d

#### ■ Mode 50 Hz

- Mode 50P/50i : 1/50,0 à 1/248,9
- Mode 25P/25PN : 1/25,0 à 1/248,9
- Mode FILM CAM\* : 10,0d à 360,0d

\* Régler l'élément OPERATION TYPE sur FILM CAM dans l'écran de réglage SCENE FILE permet le réglage et l'affichage à l'ouverture.

# Attribution de fonctions aux boutons USER

Il est possible d'affecter les fonctions de son choix aux touches USER MAIN, USER1 et USER2. Utilisez les options de menu USER MAIN, USER1 et USER2 pour attribuer les fonctions aux boutons respectifs. Sélectionnez ces éléments depuis l'écran de réglage SW MODE.

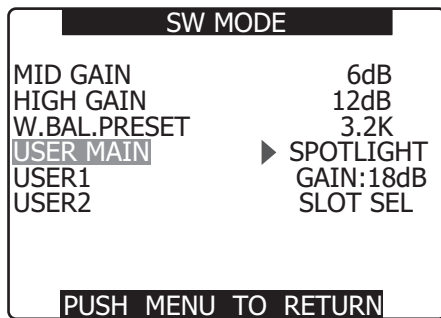

## Fonctions qu'il est possible de sélectionner

- **REC CHECK** : Attribue la vérification d'enregistrement.
- **SPOTLIGHT** : Attribue l'activation/la désactivation de contrôle de diaphragme pour spotlight.
- **BACKLIGHT** : Attribue le contrôle de diaphragme pour la compensation de rétroéclairage.
- **BLACKFADE** : Attribue le fondu au noir.
- **WHITEFADE** : Attribue le fondu au blanc.
- **GAIN 18dB** : Attribue une augmentation de gain de 18 dB.
- **TEXT MEMO** : Attribue l'enregistrement de note de texte.
- **SLOT SEL** : Attribue la sélection d'emplacement de carte P2.
- **SHOT MARK** : Attribue la fonction de repère.
- **LVL METER** : Attribue la fonction d'indicateur de niveau de canal.
- **MARKER** : Attribue la fonction d'indicateur de marqueur central.
- **LCD REV** : Attribue la fonction qui bascule l'image LCD verticalement ou horizontalement.

<Remarque>

La liste des réglages par défaut figure ci-dessous.

USER MAIN : SHOT MARK

USER1 : BACK LIGHT

USER2 : LVL METER

# Sélection des signaux d'entrée audio et réglage des niveaux d'enregistrement

Le caméscope AG-HPX500P/E prend en charge l'enregistrement audio à 4 canaux indépendants quel que soit le format (HD ou SD).

Lorsque le commutateur AUDIO SELECT CH1/CH2 est sur [AUTO], les niveaux d'enregistrement des canaux audio 1 et 2 se règlent automatiquement. Pour régler manuellement les niveaux d'enregistrement, positionnez le commutateur sur [MAN].

Notez que les niveaux d'enregistrement des canaux audio 3 et 4 sont sélectionnés à l'aide d'une option de menu.

## Sélection des signaux d'entrée audio

Les signaux d'entrée à enregistrer sur les canaux audio 1, 2, 3 et 4 sont sélectionnés à l'aide du commutateur AUDIO IN. Pour plus d'informations, voir [Section audio (système d'entrée)] (page 15).

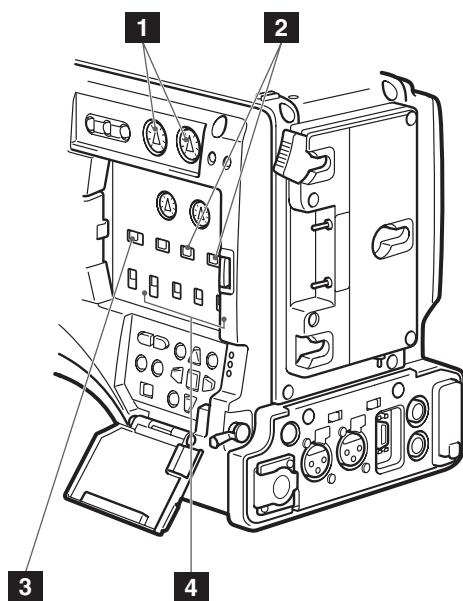

- 1 Contrôles AUDIO LEVEL CH1/CH2
- 2 Commutateur AUDIO SELECT CH1/CH2
- 3 Commutateur de sélection MONITOR SELECT CH1/3 / ST / CH2/4
- 4 Interrupteur AUDIO IN

Votre AG-HPX500P/E est réglé en usine pour n'effectuer aucun enregistrement sur les canaux audio 3 et 4 aux formats DVCPRO/DV. Pour permettre un enregistrement quadriphonique, vous devez sélectionner 4CH pour l'option de menu 25M REC CH SEL dans l'écran AUDIO SETUP.

Pour plus de détails sur les réglages des interrupteurs et le système d'entrée, voir [Commutateur de sélection d'entrée audio (AUDIO IN)] (page 15).

### <Remarques>

- Les signaux audio enregistrés sur les quatre canaux sont émis comme (SDI).
- Avec un microphone avant (comme le AG-MC200G) raccordé, le réglage de CH1 de l'interrupteur AUDIO IN sur FRONT2, le réglage de CH2-CH4 sur FRONT et le réglage de l'interrupteur MONITOR SELECT CH1/2 / CH3/4 sur CH3 ou CH4 ne donnera aucune sortie sonore vers CH3.

Utilisez l'écran AUDIO SETUP du menu de réglage pour effectuer les réglages audio précis.

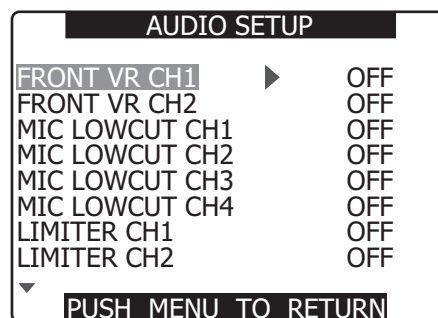

## Réglage des niveaux d'enregistrement

Pour régler les niveaux d'enregistrement des canaux audio 1 et 2, procédez comme suit.

- 1 Positionnez le commutateur de sélection MONITOR SELECT CH1/2 / CH3/4 sur CH1/2 pour que l'indicateur de niveau audio sur la fenêtre d'affichage affiche les valeurs pour CH1 et CH2. Vérifiez que les numéros de canal affichés sur la fenêtre sont bien 1 et 2.
- 2 Positionnez le commutateur AUDIO SELECT CH1/CH2 sur [MAN].



### 3 A l'aide de l'indicateur de niveau audio de la fenêtre d'affichage ou de l'indicateur de niveau audio du viseur, réglez les volumes en vous servant de la commande **AUDIO LEVEL CH1/CH2**.

- Notez que si le niveau dépasse la barre supérieure (0 dB), le mot **OVER** s'éclaire pour indiquer que le niveau d'entrée est trop élevé. Le réglage doit être tel que le niveau maximum n'atteigne jamais la barre 0 dB.



Si vous êtes tout seul pour faire fonctionner l'AG-HPX500P/E (sans preneur de son), nous vous recommandons d'utiliser la commande **FRONT AUDIO LEVEL** pour régler le niveau audio.

A l'avance, consultez l'indicateur de niveau audio du viseur et utilisez la commande **FRONT AUDIO LEVEL** pour régler le canal audio concerné de telle manière qu'aucun signal audio trop fort ne parvienne.

## Sélection de la fonction du potentiomètre **FRONT AUDIO LEVEL**

Utilisez les options de menu **FRONT VR CH1** et **FRONT VR CH2** pour permettre ou non le contrôle de signaux d'entrée sélectionnés à l'aide du contrôle **FRONT AUDIO LEVEL**. La sélection du réglage **ON** permet l'opération de contrôle **FRONT AUDIO LEVEL**. Sélectionnez ces éléments depuis l'écran de réglage **AUDIO SETUP**.

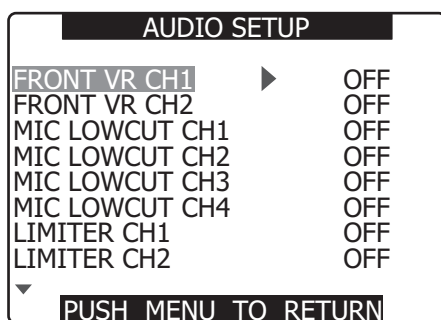

## Niveaux d'enregistrement des canaux 3 et 4 (CH3 et CH4)

Réglez les options de menu **AUTO LEVEL CH3** et **AUTO LEVEL CH4** sur l'écran **AUDIO SETUP** du menu de réglage sur **OFF** pour ajuster le niveau d'enregistrement à l'aide des contrôles **AUDIO LEVEL CH3** et **CH4**.

# Réglage des données de temps

La caméra enregistre des données de temps telles que le code temporel, les bits d'utilisateur, les données sur la date et l'heure (temps réel) dans la zone des sous-codes, la zone VIDEO AUX et dans des fichiers de métadonnées de clip.

## Aperçu des données de temps

### Code temporel

Utilisez l'interrupteur TCG pour sélectionner le mode Rec Run ou Free Run.

- Free Run : Le code temporel avance constamment que la caméra soit allumée ou non, exactement comme le temps lui-même. L'enregistrement à l'aide d'un code temporel avec verrouillage de l'esclave qui entre par les connecteurs TC IN ou 1394 est également possible.
- Rec Run : Le code temporel avance uniquement pendant l'enregistrement. Cela permet de reprendre les codes temporels des clips enregistrés précédemment et lorsque l'alimentation a été coupée ou que des nouvelles cartes P2 ont été insérées pour continuer l'enregistrement.

#### <Remarques>

Les événements suivant perturbent la continuité du code temporel.

- Lors de la suppression de clips
- Lors de la sélection d'une fréquence d'images 24P ou 24PA
- Lors de la sélection de 24PN, 30PN ou 25PN
- Lorsqu'un enregistrement est interrompu par un REC WARNING ou une autre anomalie

### Bits d'utilisateur

- Il existe deux types de bits d'utilisateur. Les bits d'utilisateur (UB) qui sont enregistrés dans la zone des sous-codes et les bits d'utilisateur (VITC UB) qui sont enregistrés dans la zone VIDEO AUX.
- Les bits d'utilisateur de la zone des sous-codes permettent l'enregistrement des réglages d'utilisateur, de l'heure, de la date, du code temporel et de valeurs similaires, des données de fréquence d'images pour la capture, des valeurs d'entrée externe (via les entrées de connecteurs TC IN et 1394).
- Les bits d'utilisateur VITC enregistrent les données de fréquences d'image de la capture.
- Le bit d'utilisateur de métadonnées de clip enregistre les valeurs de bit d'utilisateur dans la zone des sous-codes au début de l'enregistrement.

### ■ Date (temps réel)

- L'horloge intégrée calcule à partir de l'horloge interne l'année, le mois, le jour et l'heure à afficher sur la vidéo sur l'écran LCD, le viseur ainsi que VIDEO OUT et une autre sortie vidéo.
- L'horloge interne n'est pas utilisée seulement pour calculer le code temporel qui défile librement lorsque l'appareil est hors tension et pour régler l'année, la date et l'heure des bits d'utilisateur, mais également pour fixer les dates de création de fichier lorsque les clips sont enregistrés pour déterminer l'ordre des miniatures et l'ordre de lecture.
- Elle est également utilisée pour générer des métadonnées de clip et des informations UMID dans la zone VIDEO AUX.  
Pour plus de détails, voir [Réglage de la date et de l'heure de l'horloge interne] (page 27).

# Enregistrement des codes temporels et des bits d'utilisateur

Ces valeurs sont enregistrées comme indiqué ci-dessous suivant la fréquence du système et le format d'enregistrement.

MODE. SYSTEM FREQ	REC MODE MCR MODE	FRAME RATE (FILM CAM)	Code temporel de la zone des sous-codes	Code temporel de la zone VIDEO AUX (VITC)	Images enregistrées avec code temporel	Images sortantes avec code temporel	Images affichées avec code temporel	Bits d'utilisateur de la zone des sous-codes	Bits d'utilisateur de la zone VIDEO AUX (VITC UB)
Mode CAMERA 59,94 Hz	1080i/60i 1080i/30P	Sans rapport	Dépend du mode de code temporel*1	Dépend du mode de code temporel*1	30	30	Commutable 30/24*7	Dépend du mode de bits d'utilisateur*4	Verrouillé sur les données de fréquence d'images
	1080i/24P 1080i/24PA	Sans rapport	Verrouillé sur une fréquence non-drop frame*2	Verrouillé sur une fréquence non-drop frame*2	30	30	Commutable 30/24*7	Dépend du mode de bits d'utilisateur*4	Verrouillé sur les données de fréquence d'images
	720P/60P 720P/30P 720P/24P	12P à 60P (sauf à 24P)	Dépend du mode de code temporel*1	Dépend du mode de code temporel*1	30	30	Commutable 30/24*7	Dépend du mode de bits d'utilisateur*4	Verrouillé sur les données de fréquence d'images
		24P	Verrouillé sur une fréquence non-drop frame*2	Verrouillé sur une fréquence non-drop frame*2	30	30	Commutable 30/24*7	Dépend du mode de bits d'utilisateur*4	Verrouillé sur les données de fréquence d'images
	720P/30PN	12P à 60P	Dépend du mode de code temporel*1*6	Dépend du mode de code temporel*1*6	30	30	Verrouillé sur 30	Dépend du mode de bits d'utilisateur*4	Verrouillé sur les données de fréquence d'images
	720P/24PN	12P à 60P	Verrouillé sur une fréquence non-drop frame*2*6	Verrouillé sur une fréquence non-drop frame*2*6	24	30	Verrouillé sur 24	Dépend du mode de bits d'utilisateur*4	Verrouillé sur les données de fréquence d'images
	480i/60i 480i/30P	Sans rapport	Dépend du mode de code temporel*1	Dépend du mode de code temporel*1	30	30	Commutable 30/24*7	Dépend du mode de bits d'utilisateur*4	Verrouillé sur les données de fréquence d'images
480i/24P 480i/24PA	Sans rapport	Verrouillé sur une fréquence non-drop frame*2	Verrouillé sur une fréquence non-drop frame*2	30	30	Commutable 30/24*7	Dépend du mode de bits d'utilisateur*4	Verrouillé sur les données de fréquence d'images	
Mode MCR 59,94 Hz (enregistrement d'entrée 1394)	1080i/60i 720P/60P 480i/60i	Sans rapport	Dépend du mode de code temporel*3	Enregistre le code temporel de la zone VIDEO AUX qui entre par le connecteur 1394 indépendamment du réglage	30	30	Commutable 30/24*7	Dépend du mode de bits d'utilisateur*5	Enregistre les bits d'utilisateur de la zone VIDEO AUX qui entrent par le connecteur 1394 indépendamment du réglage
	720P/30PN	Sans rapport	Non enregistré (Lecture 30: images)	Non enregistré (Lecture 30: images)	—	— (Lecture: 30)	— (Lecture: verrouillé sur 30)	Non enregistré	Non enregistré (Lecture: les données de fréquence d'images sont converties et générées en synchronisation avec l'ajustement vidéo)
	720P/24PN	Sans rapport	Non enregistré (Lecture 30: images)	Non enregistré (Lecture 30: images)	—	— (Lecture: 30)	— (Lecture*8: commutable 30/24)	Non enregistré	Non enregistré (Lecture: les données de fréquence d'images sont converties et générées en synchronisation avec l'ajustement vidéo)
Mode CAMERA 50 Hz	1080i/50i 1080i/25P	Sans rapport	*1	*1	25	25	Verrouillé sur 25	Dépend du mode de bits d'utilisateur*4	Verrouillé sur les données de fréquence d'images
	720P/50P 720P/25P	12P à 50P	*1*6	*1*6					
	720P/25PN	12P à 50P	*1*6	*1*6					
	576i/50i 576i/25P	Sans rapport	*1	*1					
Mode MCR 50 Hz (enregistrement d'entrée 1394)	1080i/50i 720P/50P 576i/50i	Sans rapport	*3	Enregistre le code temporel de la zone VIDEO AUX qui entre par le connecteur 1394 indépendamment du réglage	25	25	Verrouillé sur 25	Dépend du mode de bits d'utilisateur*5	Enregistre les bits d'utilisateur de la zone VIDEO AUX qui entrent par le connecteur 1394 indépendamment du réglage
	720P/25PN	Sans rapport	Non enregistré	Non enregistré	—	— (Lecture: 25)	— (Lecture: 25)	Non enregistré	Non enregistré (Lecture: les données de fréquence d'images sont converties et générées en synchronisation avec l'ajustement vidéo)

\*1 En mode Free Run, asservi au code temporel qui entre par le connecteur TC IN.

\*2 En mode Free Run, asservi au code temporel non-drop frame qui entre par le connecteur TC IN.

\*3 Régler F-RUN TC SAVE sur 1394 en mode Free Run l'asservit à l'entrée du connecteur 1394, et non à l'entrée du connecteur TC IN.

\*4 Régler TC IN UB REGEN sur ON dans le menu de réglages l'asservit aux bits d'utilisateur qui entrent par le connecteur TC IN.

\*5 Régler 1394 UB REGEN sur ON dans le menu de réglages l'asservit aux bits d'utilisateur qui entrent par le connecteur 1394.

\*6 Si la fréquence de capture définie est différente de la fréquence d'enregistrement, le réglage est verrouillé sur Rec Run (non asservi)

\*7 Seulement en mode FILM CAM. En mode VIDEO CAM, le réglage est verrouillé sur 30 images.

\*8 Seulement en mode FILM CAM. En mode VIDEO CAM, le réglage est verrouillé sur 24 images.

## Réglage des bits d'utilisateur

Utilisez le menu de réglage UB MODE dans l'écran RECORDING SETUP pour sélectionner les bits d'utilisateur à enregistrer dans la zone des sous-codes.

### • USER

Enregistre les valeurs d'utilisateur internes.

Pour régler les valeurs d'utilisateur, placez l'interrupteur TCG sur SET pour ouvrir l'écran de réglage TC PRESET.

Les valeurs réglées sont conservées après la mise hors tension de l'appareil.

Voir également [Saisie des bits utilisateur] (page 60).

### • TIME

Enregistre l'heure calculée par l'horloge interne.

### • DATE

Enregistre les chiffres de l'année, du mois et du jour à partir de l'horloge interne.

### • TCG

Enregistre la valeur du code temporel.

### • FRM. RATE

Enregistre les informations de fréquence de capture de la caméra.

Un clip enregistré en natif sort à la même fréquence d'images que le bit d'utilisateur de la zone VIDEO AUX indépendamment des valeurs enregistrées.

Utilisez ce réglage lorsqu'un ordinateur ou un autre dispositif de montage doit utiliser la fréquence de bits d'utilisateur.

Pour plus de détails, voir [Informations de fréquence d'images enregistrées dans les bits d'utilisateur] (page 61).

- Pour verrouiller l'esclave sur le bit d'utilisateur qui entre par le connecteur TC IN, réglez le menu de réglage TC IN UB REGEN dans l'écran RECORDING SETUP sur ON.

- Pour verrouiller l'esclave sur le bit d'utilisateur qui entre par le connecteur 1394 pendant l'enregistrement de l'entrée du connecteur 1394 en MCR MODE, réglez l'écran de réglage 1394 UB REGEN sur ON.

- En mode esclave, l'indicateur UB est mis en surbrillance. Dans cet état, le réglage UB MODE est désactivé.

- Une relation d'asservissement, une fois qu'elle a démarré, continue même après la fin de l'entrée de signaux par le connecteur TC IN ou 1394. Cependant, les événements suivants peuvent libérer l'état d'asservissement des bits d'utilisateur.

- Lorsque vous réglez l'écran de réglage TC IN UB REGEN ou 1394 UB REGEN sur OFF.

- Lorsque vous effectuez un réglage UB PRESET

- Lorsque vous commutez entre les modes CAMERA/MCR

- Lorsque l'appareil est mis hors tension

La valeur d'utilisateur interne conserve les valeurs esclaves même après la fin de la relation d'asservissement.

## Saisie des bits utilisateur

Les bits d'utilisateur permettent d'enregistrer des mémos et autres informations (date et heure) de 8 nombres hexadécimaux maximum dans la zone des sous-codes.

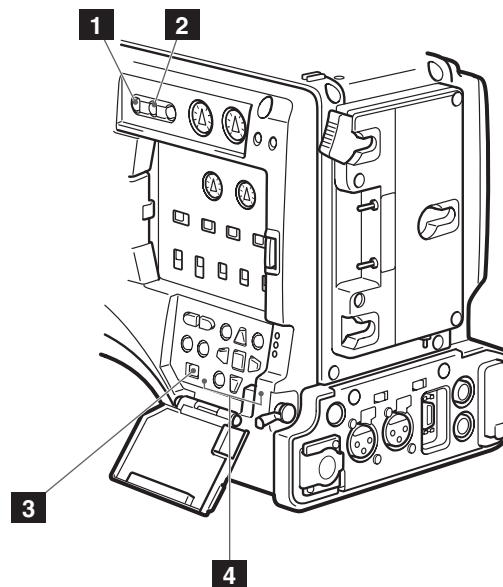

- 1 Bouton HOLD
- 2 Bouton COUNTER
- 3 Interrupteur TCG
- 4 Boutons CURSOR et SET

**1** Réglez le bouton COUNTER sur UB.

**2** Positionnez le commutateur TCG sur [SET].

- Lorsque le chiffre de gauche commence à clignoter vous pouvez changer la valeur.

### 3 Utilisez les touches CURSOR pour régler les bits utilisateur.

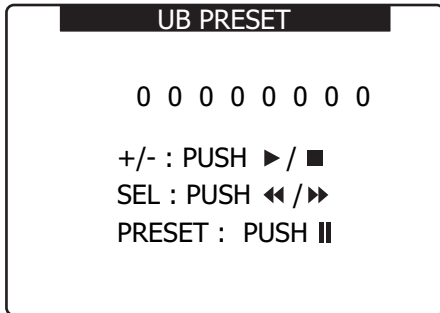

- Bouton ► : Déplace le chiffre cible (en surbrillance) vers la droite.
- Bouton ◀ : Déplace le chiffre cible (en surbrillance) vers la gauche.
- Bouton ▲ : Augmente d'une unité le nombre en surbrillance.
- Bouton ▼ : Réduit d'une unité le nombre en surbrillance.
- Bouton ■ (SET) : Confirme les bits d'utilisateur réglés.
- Une pression du bouton RESET pendant le réglage des bits d'utilisateur réinitialise les bits d'utilisateur sur 0.

### 4 Appuyez sur le bouton SET pour confirmer la valeur du bit d'utilisateur, et placez l'interrupteur TCG sur F-RUN ou R-RUN.

<Remarque>  
Le fait de modifier le réglage de l'interrupteur TCG sans appuyer sur le bouton SET désactive la valeur définie.

### 5 Ouvrez l'écran de réglage RECORDING SETUP et réglez l'option de menu UB MODE sur USER.

#### Sauvegarde des bits utilisateur

Les valeurs fixées pour les bits utilisateur sont automatiquement sauvegardées et conservées même si le caméscope est mis hors tension.

### Informations de fréquence d'images enregistrées dans les bits d'utilisateur

La vidéo est capturée à la fréquence d'images définie dans l'écran de réglage REC FORMAT (écran de réglage FRAME RATE du dans FILM CAM 720P) et les informations sur la vidéo enregistrée sont sauvegardées dans les bits d'utilisateur afin de permettre leur utilisation par un dispositif de montage (logiciel de montage sur ordinateur). Lors de l'enregistrement en mode CAMERA, ces informations sont toujours enregistrées dans les bits d'utilisateur de la zone VIDEO AUX. Le fait de régler l'écran de réglage UB MODE sur FRM. RATE permet d'enregistrer les informations ainsi que les bits d'utilisateur dans la zone des sous-codes. Lors de la lecture des clips enregistrés au format 720P natif, les mêmes informations de fréquences que celles obtenues en lisant les bits d'utilisateur de la zone VIDEO AUX sortent également vers les bits d'utilisateur de la zone des sous-codes.

#### ■ Information de fréquence d'images

La fréquence d'images, l'ajustement vidéo et les bits d'utilisateur de code temporel sont liés comme décrit ci-dessous.

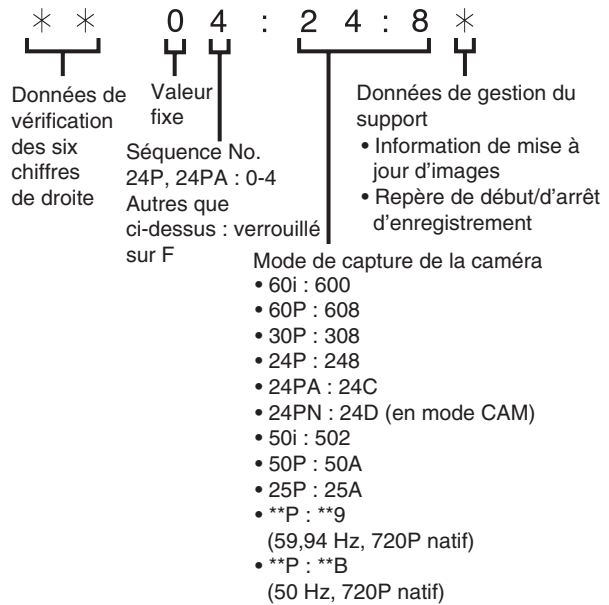

**Pour 1080i, 480i ou 576i**

**Fréquence d'images : 24P sur 60i (2:3)**

Premier champ de fréquences d'images mises à jour

Chiffre du code temporel

00 01 02 03 04 05 06 ... 23 24 25 26 27 28 29

Vidéo

Ao Ae Bo Be Co Ce Do De Ao Ae Bo Be ... Co Ce Do De Ao Ae Bo Be Co Ce Do De

Séquence No.

0 1 2 3 4 0 1 ... 3 4 0 1 2 3 4

Informations d'images mises à jour

10 10 01 01 00 10 10 ... 01 00 10 10 01 01 00

**Fréquence d'images : 24PA sur 60i (2:3:3:2)**

Chiffre du code temporel

00 01 02 03 04 05 06 ... 23 24 25 26 27 28 29

Vidéo

Ao Ae Bo Be Co Ce Do De Ao Ae Bo Be ... Co Ce Do De Ao Ae Bo Be Co Ce Do De

Séquence No.

0 1 2 3 4 0 1 ... 3 4 0 1 2 3 4

Informations d'images mises à jour

10 10 01 00 10 10 10 ... 00 10 10 10 01 00 10

**Fréquence d'images : 30P sur 60i (2:2)  
25P sur 50i (2:2)**

Chiffre du code temporel

00 01 02 ...

Vidéo

Ao Ae Bo Be Co Ce ...

Informations d'images mises à jour

10 10 10 ...

**Mode 720P**

**Fréquence d'images : 24P sur 60P (2:3)**

Image mise à jour

Chiffre du code temporel

00 01 02 03 04 05 06 ... 23 24 25 26 27 28 29

Vidéo

A A B B B C C D D D A A B B ... C D D D A A B B B C C D D D

Informations d'images mises à jour

10 10 01 01 00 10 10 ... 01 00 10 10 01 01 00

**Fréquence d'images : 30PA sur 60P (2:2)  
25PA sur 50P (2:2)**

Chiffre du code temporel

00 01 02 ...

Vidéo

A A B B C C ...

Informations d'images mises à jour

10 10 10 ...

## Réglage du code temporel

### 1 Basculez l'option de menu TC MODE dans l'écran RECORDING SETUP sur DF ou NDF en utilisant les menus. (En mode 59.94 Hz)

Pour plus de détails sur le fonctionnement du menu, consultez [Utilisation des menus] (page 117).

- Sélectionnez DF pour faire avancer le code temporel en mode drop frame et NDF en mode non-drop frame. Remarquez que 24P, 24PA et 24PN sont toujours enregistrés en mode NDF.

### 2 Utilisez le bouton COUNTER pour commuter l'affichage du code temporel.

### 3 Positionnez le commutateur TCG sur [SET].

### 4 Utilisez les touches CURSOR pour entrer le code temporel.

- Il est possible de régler le code temporel dans la plage comprise entre 00:00:00:00 et 23:59:59:29.

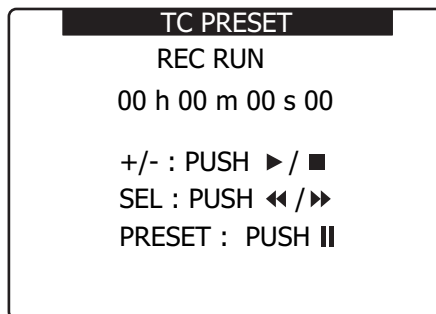

Bouton ► : Déplace le chiffre cible (en surbrillance) vers la droite.

Bouton ◀ : Déplace le chiffre cible (en surbrillance) vers la gauche.

Bouton ▲ : Augmente d'une unité le nombre en surbrillance.

Bouton ▼ : Réduit d'une unité le nombre en surbrillance.

Bouton || (SET) : Confirme la valeur définie du code temporel.

- Une pression du bouton RESET réinitialise le code temporel sur 0.

## 5 Appuyez sur le bouton SET pour confirmer le réglage de code temporel, et utilisez l'interrupteur TCG pour sélectionner un code temporel.

- [F-RUN] fait avancer le code temporel en mode de défilement libre et [R-RUN] le fait avancer en mode de défilement en enregistrement.

### <Remarques>

- Lors de l'utilisation de 24P ou 24PA le code temporel est ajusté toutes les 5 images. Réglez un multiple de quatre pour 24PN, un nombre pair pour 30PN et assurez-vous que les secondes ajoutées à la valeur de l'image donnent un nombre pair. Il n'est pas possible de régler le code temporel pendant l'enregistrement.
- La valeur réglée n'est pas valide si vous changez la position de l'interrupteur TCG sans appuyer sur le bouton SET.

## Code temporel lors du remplacement de la batterie

Même lors du remplacement de la batterie, le mécanisme de sauvegarde fait fonctionner le générateur de code temporel.

### <Remarque>

Lorsque l'interrupteur POWER exécute la séquence ON → OFF → ON, la précision du code temporel en mode de défilement libre est d'environ  $\pm 2$  images.

## Code temporel en mode natif 720P

- À 24PN, l'enregistrement s'effectue à 24 images et la sortie utilise un dispositif d'ajustement 2:3 pour produire 30 images.
- À une fréquence d'images (fréquence de capture) de 24P, la vitesse d'enregistrement et le code temporel qui sort correspondent à la durée réelle, mais pas à une vitesse autre que 24P. (Exemple : un enregistrement à 60P progresse à une vitesse de 60/24)
- La caméra fonctionne alors en mode Rec Run et le code temporel sorti au début de l'enregistrement correspond au code temporel de l'enregistrement.
- C'est également le cas pour les captures autres que la capture 30P à 30PN et la capture 25P à 25PN.

### Enregistrement 24PN à capture 60P

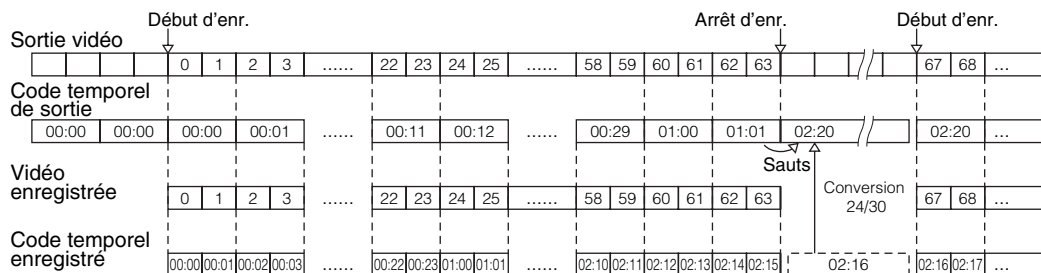

### Enregistrement 30PN à capture 15P

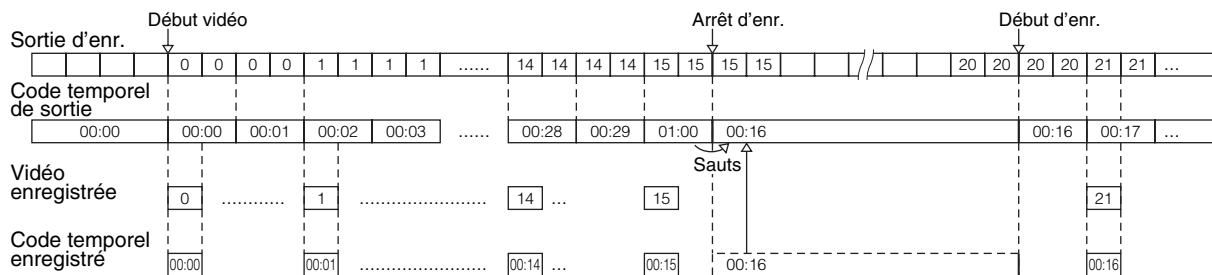



## Verrouillage en externe du code temporel

Il est possible de verrouiller le générateur de code temporel de l'AG-HPX500P/E sur un générateur externe. Il est également possible de verrouiller le générateur de code d'un appareil externe sur le générateur interne de l'appareil.

### Exemples de raccordement pour le verrouillage externe

Comme indiqué sur la figure, vous devez entrer les signaux vidéo de référence et le code temporel de référence.

#### ■ Exemple 1: Verrouillage du code temporel sur un signal externe

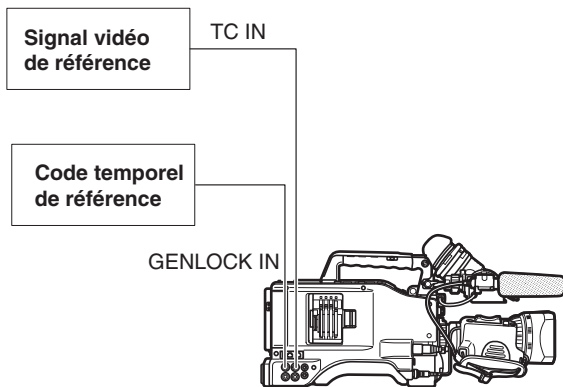

<Remarque>

- En plus d'un signal de référence HD Y, il est également possible d'entrer un signal vidéo composite comme signal de référence.

#### ■ Exemple 2: Raccordement de plusieurs AG-HPX500P/E et utilisation de l'un d'eux comme appareil de référence.

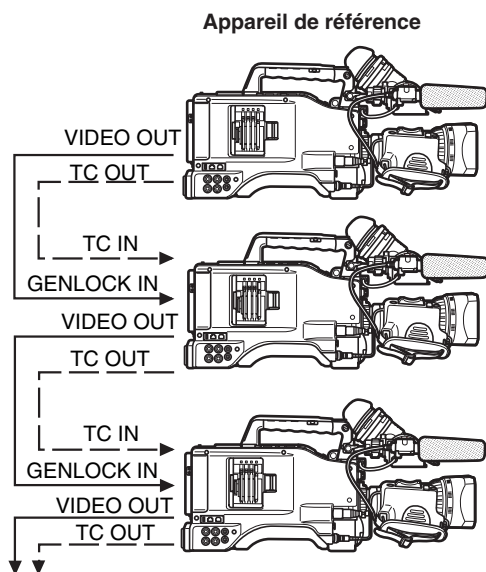

Vers l'appareil suivant

<Remarque>

Pour tous les appareils connectés, réglez le menu de réglage TC VIDEO SYNCRO (écran OUTPUT SEL) sur TC IN, GL SELECT (écran OTHER FUNCTIONS) sur COMPOSITE et CMPNT/SDI SEL (écran OUTPUT SEL) sur AUTO.

- Le réglage du menu TC VIDEO SYNCRO sur TC IN fournit sans retard le code temporel via TC IN au dispositif esclave suivant.

### Procédure de verrouillage externe

Pour effectuer un verrouillage externe, procédez comme suit :

- 1 Mettez l'interrupteur POWER sur ON.
- 2 Positionnez le commutateur TCG sur [F-RUN].
- 3 Réglez le bouton COUNTER sur TC.
- 4 Envoyez le code temporel de référence et le signal vidéo de référence avec une relation de phase satisfaisant aux exigences relatives au code temporel au connecteur TC IN et au connecteur GENLOCK IN, respectivement.

- Le générateur de code intégré est maintenant verrouillé sur le code temporel de référence.
- Lorsqu'il est verrouillé sur un générateur externe de code temporel, le code temporel est constamment verrouillé sur le code temporel externe, qui est affiché sous la forme d'une valeur en surbrillance dans le compteur. Ne passez pas en mode d'enregistrement durant les quelques secondes nécessaires à la stabilisation du générateur de synchronisation.
- Après l'établissement d'une relation d'asservissement, les connecteurs TC IN et GENLOCK IN conservent l'état d'esclave. Notez que les événements suivants peuvent libérer l'état d'asservissement.
  - Lorsque vous effectuez un réglage TC PRESET
  - Lorsque l'appareil passe en mode CAMERA et en mode MCR
  - Lorsque l'appareil est mis hors tension
  - Lorsque l'appareil est réglé sur le mode code temporel
  - L'interrupteur TCG est réglé sur R-RUN.
- \* La fonction esclave fixe le code temporel sur l'entrée TC IN et le dispositif utilise ce code temporel même si l'entrée de code temporel s'arrête.

## Réglage des bits utilisateur pendant un verrouillage externe du code temporel

Pour verrouiller extérieurement les bits d'utilisateur, réglez le menu de réglage TC IN UB REGEN (écran RECORDING SETUP) sur ON.

Que l'interrupteur TCG soit réglé sur F-RUN ou R-RUN, le code temporel est asservi aux valeurs de bits d'utilisateur qui entrent par le connecteur TC IN.

Pour plus de détails, consultez [Réglage des données de temps (page 58)] et [Réglage des bits d'utilisateur (page 60)].

### Pour libérer le verrouillage externe :

Arrêtez d'envoyer le code temporel externe puis positionnez le commutateur TCG sur [R-RUN].

### Précautions à prendre lors du passage d'une alimentation sur batterie à une alimentation externe

Pour ne pas interrompre l'alimentation du générateur de code temporel, raccordez l'alimentation externe au connecteur DC IN avant de retirer la batterie. Si l'on retire la batterie en premier, il n'est pas sûr que le code temporel reste verrouillé.

### Synchronisation externe de la caméra pendant le verrouillage externe du code temporel

Lors du verrouillage externe du code temporel, la caméra est asservie par le signal vidéo de référence envoyé au connecteur GENLOCK IN.

<Remarques>

- Pour verrouiller plusieurs appareils sur l'AG-HPX500P/E, ce dernier servant d'appareil pilote, le mode doit être identique à celui de la section caméra. Notez que la continuité des images et du code temporel ne sera pas garantie si l'on utilise simultanément le format entrelacé et le format progressif dans le système.
- Notez que si vous mettez l'appareil en mode MCR, la synchronisation GENLOCK sera interrompue et vous perdrez la stabilité de l'image.
- Lorsque 24P ou 24PA est sélectionné et le code temporel est verrouillé extérieurement, veillez à ce que l'entrée soit un code temporel non-drop frame. Il n'est pas possible de verrouiller extérieurement le code temporel lorsque le mode drop frame est sélectionné. Lorsque le code temporel est verrouillé extérieurement, la vidéo peut être déformée, mais ceci est dû à l'ajustement des 5 images et non à un mauvais fonctionnement.

## Sortie du code temporel extérieurement

Pour faire sortir le code temporel du connecteur TC OUT de la caméra vers un magnétoscope ou un autre dispositif d'enregistrement en synchronisation avec l'image de la caméra ou l'image de lecture, réglez l'écran de réglage TC VIDEO SYNCRO (OUTPUT SEL) sur VIDEO OUT.

Réglez également l'écran de réglage GL SELECT (OTHER FUNCTIONS) sur SDI ou COMPOSITE, selon la sortie vidéo.

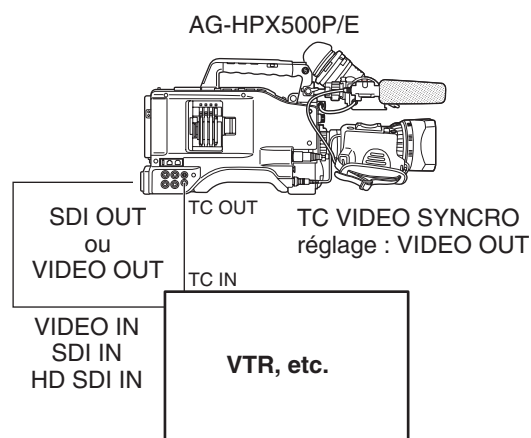

<Remarque>

Lorsque le menu de réglages TC VIDEO SYNCRO est réglé sur VIDEO OUT, le code temporel est émis via TC OUT en accord avec le retard VIDEO OUT.

# Configuration et connexion de l'entrée/sortie de code temporel et GENLOCK

Conditions de fonctionnement de la caméra			Configuration de la caméra		Entrée GENLOCK et phase de sortie de la caméra (En phase : ○ Hors de la phase : ×)			Schéma de connexion
Format d'enregistrement	Signal vidéo de référence devant sortir extérieurement	Entrée GENLOCK	GL SELECT	GL PHASE	SDI OUT	VIDEO OUT	TC OUT	
1080i	SDI OUT (1080i)	1080i	SDI	Désactivé	○	×	○	(1)
	VIDEO OUT		COMPOSITE	OFF	×	○	○	
	SDI OUT (1080i)	SD (480i, 576i)	SDI	ON	×	▲ Retard 90H	▲ Retard 90H	—
	VIDEO OUT		COMPOSITE	Désactivé	×	○	○	(1)
720P	SDI OUT (720P)	SD (480i, 576i)	SDI	ON	▲ Avance 90H	×	▲ Avance 90H	(2)
	VIDEO OUT		COMPOSITE	Désactivé	×	○	○	(1)
	SDI OUT (480i, 576i)	SD (480i, 576i)	SDI	Désactivé	○	×	○	(1)
	VIDEO OUT		COMPOSITE	Désactivé	×	○	○	

## ■ Schéma de connexion (1)

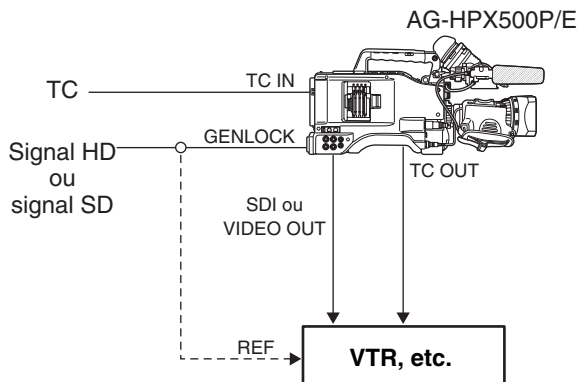

## ■ Schéma de connexion (2)

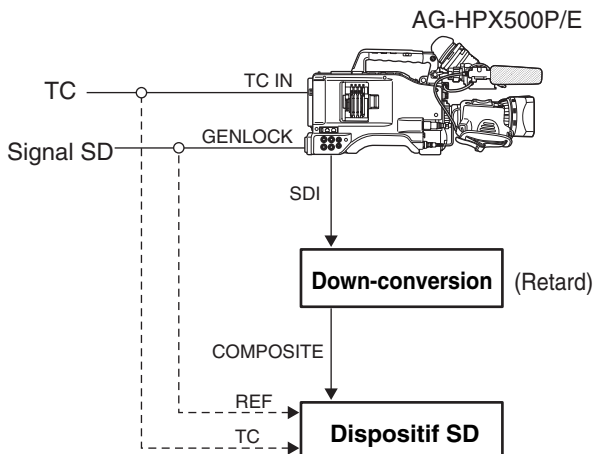

## Réglage et affichage de compteur

Le fait d'appuyer sur le bouton COUNTER pour voir le compteur permet d'afficher la valeur du compteur sur l'indicateur de code temporel sur l'écran LCD et le viseur. La valeur du compteur est indiquée au format "Heures : Minutes : Secondes".

Le compteur peut afficher la durée totale d'enregistrement mais ne s'affiche pas pendant la lecture.

La valeur du compteur CTL d'enregistrement est conservée également lors du remplacement de cartes P2 et après la mise hors tension. À la prochaine mise sous tension, le compteur reprend à partir de la valeur atteinte à la dernière mise hors tension.

### <Remarques>

Le fait d'appuyer sur le bouton RESET lorsque la valeur du compteur est affichée permet de remettre le compteur à 0.

- La valeur de compteur indique les valeurs dans une fourchette entre 0:00:00 et 9:59:59 avec intervalles de 1 seconde.

# Affichage d'état dans le viseur

Outre les images vidéo, le viseur affiche les voyants et le texte indiquant les réglages et l'état de fonctionnement de l'AG-HPX500P/E ainsi que les messages, le repère central, les repères de la zone de sécurité et l'ID de la caméra.

## Affichage des voyants dans le viseur

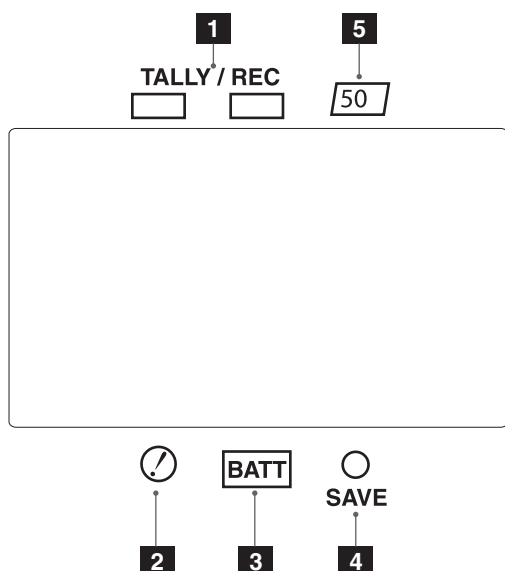

L'illustration ci-dessus représente le viseur fourni et le viseur AG-VF11G, qui est équivalent au viseur fourni. Si un viseur autre que ces deux viseurs est utilisé, consultez le mode d'emploi fourni avec le viseur utilisé.

### 1 Voyant TALLY/REC (enregistrement)

Ce voyant reste allumé pendant l'enregistrement et se met à clignoter si une anomalie se produit. Pour plus d'informations, voir [Avertissements du système] (page 142).

### 2 Voyant d'avertissement d'état de fonctionnement anormal

Ce voyant s'allume quand cette unité présente une des anomalies de fonctionnement spécifiées dans les options de menu de l'écran VF ! LED.  
→ Pour les états qui actionnent le voyant, voir l'option dans la section [Écran VF ! LED] (page 127).

### 3 Voyant de batterie BATT

Il se met à clignoter lorsque la charge de la batterie est tombée à un niveau tel que la batterie ne sera plus utilisable au bout de quelques minutes et reste allumé lorsque la batterie est complètement déchargée. Pour éviter toute interruption de fonctionnement, remplacez la batterie avant qu'elle ne soit complètement à plat. Pour plus d'informations, voir [Avertissements du système] (page 142).

### 4 Voyant SAVE

Ce voyant s'allume lorsque l'interrupteur SAVE est réglé sur ON et que l'écran LCD est éteint.

### 5 Voyant d'indication 50M

Pas utilisé sur cette caméra.

## Présentation des affichages d'état du viseur

Les affichages sont disposés comme indiqué ci-dessous.

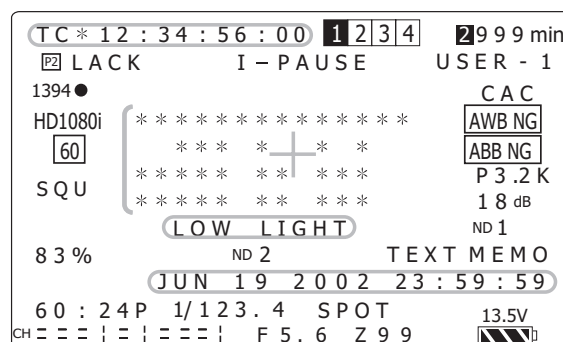

Pour plus d'informations, voir les pages suivantes :

## Sélection des informations affichées dans le viseur

Pour sélectionner les éléments de l'écran du viseur, ouvrez l'écran DISPLAY SETUP et activez ou désactivez chaque élément ou type.

→ Consultez la section [Utilisation des menus] (page 117).

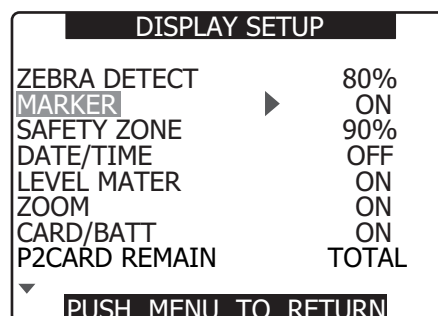

## Indications affichées sur l'écran

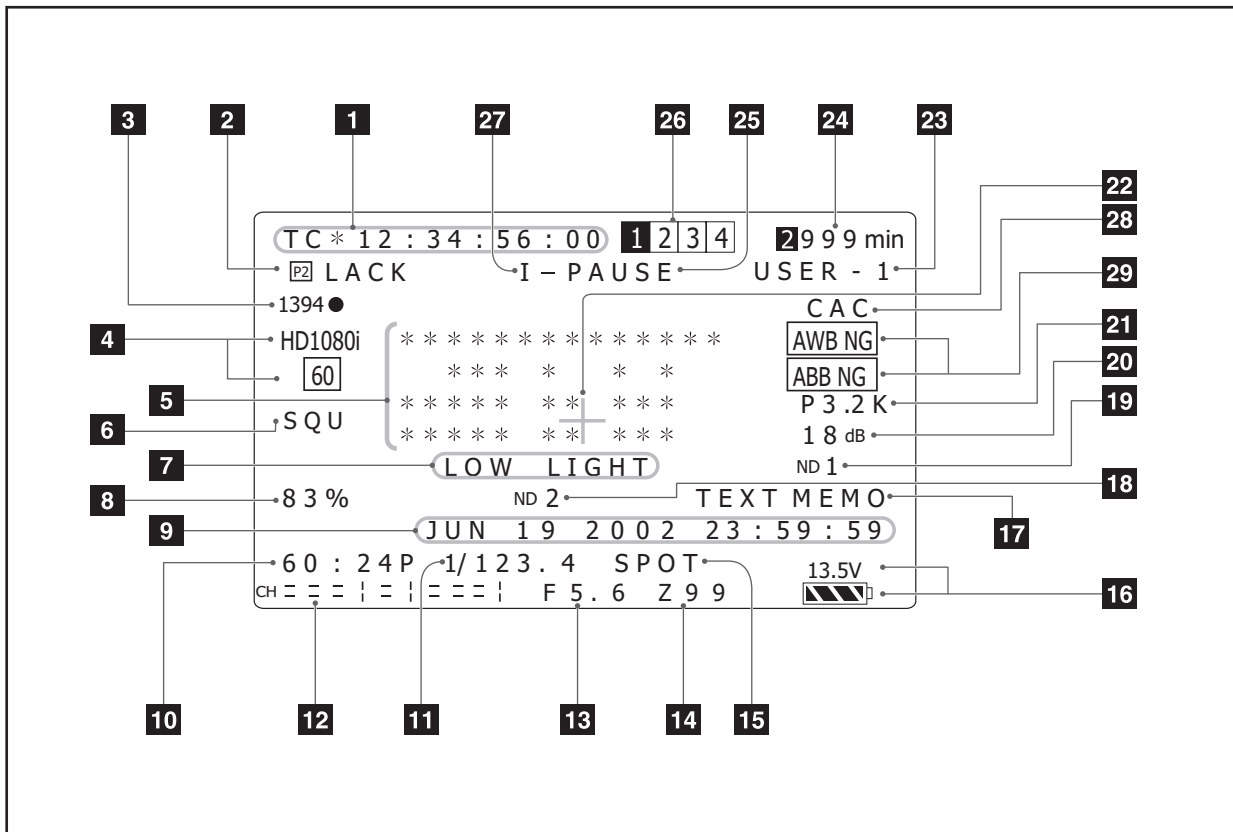

### 1 Affichages de code temporel

À chaque pression sur la touche COUNTER, l'affichage commute sur les données suivantes (ou n'indique rien).

#### • Pas d'indication

• **Counter** : Valeur du compteur (seulement en mode d'enregistrement)

• **TC** : Valeur de code temporel

"TC\*" est affiché lorsque la valeur de code temporel ne peut être lue par l'entrée du connecteur 1394.

Les deux points (:) entre les secondes et les images deviennent un point (.) en mode drop frame.

• **tc** : Valeur de code temporel (les numéros d'images sont indiqués en conversion d'images 24/30 : FILM CAM 59,94 Hz uniquement)

"tc\*" est indiqué lorsque la valeur de code temporel ne peut être lue par l'entrée du connecteur 1394.

Les deux points (:) entre les secondes et les images deviennent un point (.) en mode drop frame.

• **UB** : Valeur de bit d'utilisateur

"UB" est affiché quand la valeur de bit d'utilisateur ne peut être lue correctement du connecteur 1394.

• **FR** : Indication de fréquence des images pour l'enregistrement

• FR 60I : Mode 60i entrelacé (60 trames/s)

• FR 60P : Mode progressif 60P (60 images/s)

• FR 30P : Mode progressif 30P (30 images/s)

• FR 24P : Mode progressif 24P (24 images/s)

• FR24PA : Mode avancé 24P (24 images/sec.)

• FR50I : Mode entrelacé 50i (50 champs/sec.)

• FR50P : Mode progressif 50P (50 images/sec.)

• FR25P : Mode progressif 25P (25 images/sec.)

Dans les modes FR24P et FR24PA, le dernier chiffre donne les informations sur la séquence de conversion d'images.

#### <Remarque>

Lorsque TC, tc et UB sont fixés sur l'entrée TC IN, des caractères blancs sur fond (TC → TC) apparaissent.

Lorsque le bouton HOLD est utilisé pour arrêter momentanément l'indication, la mention HOLD clignote.

### 2 Avertissements

• : Clignote si aucune carte P2 n'est insérée ou si la carte est protégée contre l'écriture.

• FULL : Clignote quand il n'y a plus d'espace disponible sur la carte P2.

• LACK : Clignote en mode d'enregistrement en boucle lorsque l'espace disponible sur la carte P2 est insuffisant.

• : S'allume quand la batterie de l'horloge interne est presque vide.

### 3 Indications relatives à l'appareil de sauvegarde

- L'état de l'appareil de sauvegarde raccordé à la prise 1394 s'affiche ici.
- Rien ne s'affiche si, dans les menus de configuration, écran OTHER FUNCTIONS, le paramètre 1394 CONTROL était réglé sur "OFF".
- 1394 ● : Enregistrement
- 1394 ■■ : Attente d'enregistrement
- 1394 ☒ : Il n'est pas possible de commander l'unité de secours.
- 1394 : L'appareil de sauvegarde n'est pas raccordé.
- 1394 — : L'appareil de sauvegarde est raccordé mais il n'est pas en mode d'enregistrement ou d'attente d'enregistrement.

### 4 Format d'enregistrement et indication de la fréquence du système

- **Format d'enregistrement**
  - HD1080i : Enregistre au format DVCPRO HD 1080i
  - HD720P : Enregistre au format DVCPRO HD 720P
  - 50M : Enregistre au format DVCPRO 50 480i et 576i
  - 25M : Enregistre au format DVCPRO 480i et 576i
  - DV : Enregistre au format DV 480i et 576i
- **Fréquence du système**
  - 60 : 59,94 Hz
  - 50 : 50 Hz

### 5 Affichage d'informations

- Les informations suivantes s'affichent en fonction de la situation.
- Fonctionnement de la balance des blancs automatique ou de la balance des noirs automatique
  - Avertissement et indication d'erreurs
  - Lorsque le bouton DISP/MODE CHK est enfoncé, les fonctions attribuées aux boutons USER et réglages !LED apparaissent.

### 6 Informations de compression d'écran

S'affiche lorsque, dans les menus de configuration, écran CAMERA SETUP, le paramètre ASPECT CONV a été réglé sur "SQUEEZE" ou lors de la lecture d'images enregistrées en mode Squeeze.

### 7 Affichage AWB

- **LOWLIGHT (faible lumière) :**  
S'affiche lorsque le niveau de luminosité réglé par la balance des blancs automatique est trop faible.
- **C TEMP \*\* :** L'ajustement de la balance automatique des blancs, un tour de l'interrupteur WHITE BAL ou la mise sous tension affiche la température de couleur lorsque COLOR TEMP sur l'écran SCENE FILE du menu des réglages est réglé sur une valeur autre que 0.

### 8 Affichage de luminosité de marqueur

Lorsque les marqueurs s'affichent, le niveau de luminosité autour du milieu de l'écran est indiqué de 0% à 99%. "99%↑" s'affiche si le pourcentage est supérieur à 99.

### 9 Calendrier

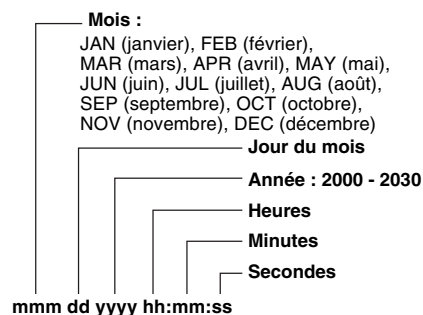

### 10 Affichage du débit binaire de lecture/ enregistrement

Sauf pour 720/30PN, 720/24PN et 720/25PN, seule la fréquence d'enregistrement est affichée. Exemple : 60:24P (Enregistrement et lecture VFR à capture 24P à 60P)

La lecture applique un ajustement 2:3 pour effectuer le 24P sur 60, ce qui indique qu'une lecture lente à 24/60 s'effectue.

### 11 Vitesse d'obturation

La vitesse d'obturation s'affiche ici. La fonction de balayage synchrone définit l'affichage du temps (minutes) en mode VIDEO CAM et l'angle d'ouverture de l'obturateur (degrés) en mode FILM CAM.

### 12 Affichage du niveau audio

Pour un réglage HEAD ROOM de -20 dB

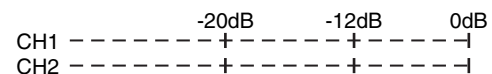

Pour un réglage HEAD ROOM de -18 dB

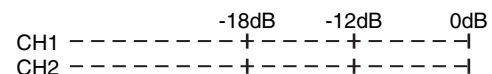

### 13 Témoin de diaphragme

Affiche la valeur d'ouverture.

- "NC" s'affiche lorsque le connecteur d'objectif n'est pas raccordé.

### 14 Témoin de position du zoom



La position du zoom est donnée sous la forme Z00 (grand-angle maximum) à Z99 (zoom maximum).

### 15 Témoins de la commande automatique de diaphragme

- **SPOT :** commande automatique de diaphragme pour projecteur
  - **BACK :** commande automatique de diaphragme pour compensation de contre-jour
- Apparaît également lorsque l'objectif est réglé sur diaphragme manuel mais n'est pas en fonctionnement.

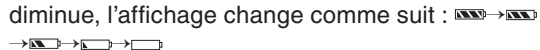
**16 Niveau de charge de la batterie**

À mesure que le niveau de charge de la batterie diminue, l'affichage change comme suit : 

Lorsque la batterie est complètement épuisée, le témoin  (  ) clignote (si l'on utilise l'adaptateur secteur, un affichage autre que  peut apparaître ; ceci est normal).

- **13.5V** : Indication du voltage de la batterie  
Indique le voltage actuel pour les batteries analogiques.
- **XX%** : 10 % à 99 %  
Indique le niveau de batterie restant en % pour les batteries numériques.  
Cette valeur n'est pas affichée sur l'indicateur.
- **MAX** : Indique qu'une batterie numérique est entièrement chargée.
- **EMP** : Indique qu'une batterie numérique a une charge restante inférieure à 10 %.
- Indication du type de batterie  
Si vous maintenez enfoncé le bouton DISP/MODE CHK, la valeur actuellement définie pour l'indication du niveau de batterie restant s'affiche.  
"AC ADPT" s'affiche lorsque l'adaptateur secteur est utilisé.

**17 Indicateur de note de texte et de repère**

- Cet indicateur s'allume lorsque des notes de texte sont insérés au cours de l'enregistrement ou de la lecture en appuyant sur le bouton USER auquel la fonction TEXT MEMO a été attribuée.
- "MARK ON" apparaît lorsque des repères ont été insérés au cours de l'enregistrement en appuyant sur le bouton USER auquel la fonction SHOT MARK a été attribuée.  
Si vous appuyez une seconde fois, le repère est supprimé et MARK OFF apparaît.
- "INVALID" apparaît lorsqu'une note de texte n'a pas pu être saisie ou qu'un repère n'a pas pu être enregistré ou supprimé.

**18 Filtre de densité neutre recommandé**

Le filtre de densité neutre (ND Filter) recommandé pour les conditions de prise de vue actuelles s'affiche ici.

**19 Témoin de filtre de densité neutre (ND Filter)**

- L'indication de filtre de densité neutre sélectionné est affichée.
- Une indication « ND- » signifie que le réglage de l'interrupteur ND FILTER est incorrect (sur une position autre que ND1 à ND4). Vérifiez la position de l'interrupteur ND FILTER.

**20 Témoin de gain**

Affiche la valeur du gain configurée de l'amplificateur de lumière.

**21 Indication de position de l'interrupteur WHITE BAL.**

Indique la position d'interrupteur actuellement sélectionnée. Indique aussi l'opération de balance des blancs lorsque AWB est réglé sur "preset".

**22 Affichage de marqueur central**

Les repères s'affichent lorsque l'élément MARKER dans l'écran de réglage DISPLAY SETUP est réglé sur ON.

**23 Affichage du nom de fichier de scène**

Indique le nom de SCENE FILE (F1 à F6).

**24 Affichage de la mémoire restante du support**

- Le fait de régler l'écran de réglage P2 CARD REMAIN (DISPLAY SETUP) sur ONE-CARD permet d'afficher la durée restante sur la carte P2 sur laquelle s'effectue l'enregistrement actuel et le numéro de l'emplacement dans lequel elle est insérée. Le fait de régler P2 CARD REMAIN sur TOTAL permet d'afficher la durée restante sur les quatre cartes.
- Pendant une vérification de mode, "ONE-CARD" et "TOTAL" s'affichent alternativement.
- Il n'y a pas d'affichage pendant le calcul de la mémoire restante. "LOOP" s'affiche pendant l'enregistrement en boucle (LOOP REC).
- Lors d'une vérification de mode pendant l'enregistrement en boucle, la durée d'enregistrement disponible minimum garantie s'affiche.
- Indique le temps restant en incréments de 1 minute entre 0 et 999 minutes.
- L'affichage clignote quand il reste 2 minutes ou moins.

**25 Témoin d'état de fonctionnement**

- **REC** : Enregistrement
- **PAUSE** : Pause d'enregistrement
- **||** : Pause en lecture
- **▶ (◀)** : Lecture (lecture inverse)
- **▶▶ (◀◀)** : Avance rapide/Lecture accélérée (Recul rapide/lecture accélérée en arrière)
- **▶▶ (◀◀)** : Lecture au ralenti (Lecture au ralenti en arrière)
- **CHK** : Vérification d'enregistrement
- **||▶ (||▶)** : Lecture image par image (Lecture image par image en arrière)
- **x▶ / x▶▶ (x◀ / x◀◀)** : Recherche à vitesse variable (Recherche à vitesse variable en arrière)
- **CLIP ||▶ (CLIP ||▶)** : Clip en avant (Clip en arrière)  
Calage de clips uniques

Ne s'affiche pas lorsque l'écran LCD est désactivé en mode CAMERA. (Mais s'affiche lorsque le pré-enregistrement, l'enregistrement à intervalles ou l'enregistrement instantané est réglé.)

**26 Affichage des informations du support**

Le logement à carte où la carte P2 est insérée et les informations de base du support s'affichent ici.

- **1 s'allume** : Clignotement : Reconnaissance de carte en cours, ou une carte autre que celle où les données sont à enregistrer dans un mode d'enregistrement spécial.
- **1 s'allume en vert** : Carte P2 sur laquelle les données vont être enregistrées.

- **1** **clignote** : Reconnaissance de la carte en cours, ou une carte autre que celle sur laquelle les données sont en cours d'être enregistrées en mode special.
-  : Aucune carte n'est insérée.
- **P** : protégé contre l'écriture
- **F** : mémoire pleine
- **X** : reconnaissance impossible
- **E** : une carte P2 au format invalide  
(Retour à la normale si formaté.)

**27 Affichage d'enregistrement spécial**  
Cet affichage apparaît lorsque l'option REC FUNCTION de l'écran RECORDING SETUP du menu de configuration est réglée sur INTERVAL, ONE SHOT ou LOOP, et lorsque PRE REC est réglé sur ON.

Une carte P2 insérée dans un emplacement libre après le début d'un mode d'enregistrement spécial n'est pas utilisée pour l'enregistrement. Insérez les cartes P2 avant le début de l'enregistrement.

Arrêtez l'enregistrement spécial et insérez à nouveau la carte P2.

**28 Indicateur de compensation d'aberration chromatique (CAC) de l'objectif**  
Pendant une vérification de mode, il indique que la compensation d'aberration chromatique (CAC) de l'objectif fonctionne normalement.

**29 Indication d'erreurs AWB, ABB**  
Pendant une vérification de mode, l'état des opérations AWB et ABB qui ne fonctionnent pas normalement s'affiche.

### ■ Zone de sécurité

La plage de la zone est indiquée par l'option SAFETY ZONE sur l'écran DISPLAY SETUP.

• **4:3** : 

Indique la position du détournage (rognage) à 4:3.

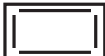
• **90%** : 

Indique la plage (90%) de écran des signaux par un téléviseur à rapport de format classique.

## Avertissements

### • COPY INHIBITED

Les formats DV qui entrent par le connecteur 1394 en mode MCR ne peuvent pas être enregistrés normalement car le contenu est protégé par un copyright.

### • EXTERNAL 1394 DISCONNECT

Lorsque le paramètre 1394 CONTROL de l'écran OTHER FUNCTIONS du menu de configuration est réglé sur EXT et que l'enregistrement est effectué sans raccorder d'appareil externe à la prise 1394, ce témoin s'affiche.

### • INCOMPATIBLE CARD

La carte est inutilisable car elle n'est pas conforme à la norme spécifiée.

### • DIR ENTRY NG CARD

La structure de répertoire sur la carte P2 n'est pas prise en charge.

L'opération continue. Cependant, l'enregistrement ou la lecture risque de ne pas fonctionner correctement. La carte P2 ne peut pas être utilisée pour les fonctions d'enregistrement spécial (enregistrement à intervalles, enregistrement d'instantané et enregistrement en boucle).

Sauvegarder les données sur la carte P2 dès que possible et formater la carte avant de l'utiliser à nouveau.

### • RUN DOWN CARD

Vous avez dépassé le nombre maximal de réécritures sur la carte P2.

L'opération continue. Cependant, l'enregistrement ou la lecture risque de ne pas fonctionner correctement. Il est recommandé de remplacer la carte P2 par une nouvelle.

### • FORMAT ERR !

Indique qu'une carte P2 ne correspond pas à la norme des cartes P2

## <Opérations de miniatures>

### • CANNOT ACCESS

Accès impossible aux clips.

### • CANNOT DELETE

Effacement impossible des clips.

### • CANNOT FORMAT

Formatage impossible des cartes P2 ou des cartes mémoire SD.

### • CANNOT REPAIR

Réparation des clips impossible.

### • CARD FULL

La carte P2 n'a pas assez d'espace libre pour l'enregistrement.

### • WRITE PROTECTED

La carte P2 ou la carte mémoire SD est protégée contre l'écriture.

### • NO CARD

Aucune carte P2 ou carte mémoire SD n'a été insérée.

### • NO FILE

Il n'y a pas de fichiers (fichiers de mise à niveau de la version, etc.)

## Indication des données de lecture de la carte P2

• **EOS** : Fin du flux. Il n'y a plus de données disponibles pour la lecture vers l'avant.

• **BOS** : Début du flux. Il n'y a plus de données disponibles pour la lecture vers l'arrière.

• **P2 SLOT** : Apparaît lorsque vous appuyez sur le bouton USER auquel SLOT SEL est attribué.



## Erreurs

S'affichent lorsqu'une erreur survient sur le caméscope, la carte P2 la cassette ou un autre composant. Si le problème ne disparaît pas en mettant le caméscope hors tension puis à nouveau sous tension, remplacer la carte ou la cassette (suivant les informations d'erreur) ou contacter le revendeur pour savoir quel support il faut acheter.

### • CANNOT REC

Ce message s'affiche lorsqu'une erreur se produit pendant l'enregistrement.

### • CANNOT PLAY

S'affiche lorsqu'un problème survient pendant la lecture.

### • CARD ERR (1) (2) (3) (4) (1/2/3/4) :

Un problème est survenu sur la carte P2 qui se trouve dans le logement indiqué par le numéro.

- CLIP ERROR : problème de clip
- UPDATING : Lecture des informations de la carte
- ERROR : autre type de problème

### • SYSTEM ERROR

S'affiche lorsqu'un problème survient sur le système.

Remettre le caméscope sous tension.

- P2 MICON ERROR : pas de réponse du microordinateur P2
- P2 CONTROL ERROR : problème sur le contrôle P2
- REC RAM OVERFLOW : dépassement de la capacité de mémoire RAM pendant l'enregistrement

### • TURN POWER OFF

Ce message indique qu'un événement anormal s'est produit, par exemple qu'une carte a été retirée pendant l'accès aux données ou que la fréquence du système a été modifiée. Mettez l'appareil hors tension puis mettez-le de nouveau sous tension.

### • REC WARNING

S'affiche lorsqu'un problème est survenu pendant l'enregistrement. Exécuter à nouveau l'enregistrement. Si l'avertissement persiste, consulter votre distributeur.

### • CARD ERR (1) (2) (3) (4) (1/2/3/4) :

Un problème est survenu sur la carte P2 qui se trouve dans le logement indiqué par le numéro.

- Si l'avertissement continue, éteindre le caméscope.
- Si l'avertissement apparaît même lors d'une nouvelle tentative d'enregistrement, remplacer la carte.

- ERROR : autre type de problème

### • 1394

S'affiche lorsqu'un problème est survenu sur les connexions ou signaux 1394.

- 1394 INITIAL ERROR : erreur de connexion
- 1394 INPUT ERROR : erreur d'entrée
- 1394 INPUT ERROR (OTHER FORMAT) : (mauvais format d'entrée)

### • LOW BATTERY :

Indique que la batterie est déchargée.

## Affichage de l'état de la caméra

- **AWB** : Indicateur AWB
- **ABB** : Indicateur ABB
- **AWB P3.2 K/AWB P5.6K** : Affiche la température de couleur attribuée à PRST lorsque l'interrupteur WHITE BAL est réglé sur PRST. S'affiche également lorsqu'une opération AWB est effectuée en position PRST.
- **GAIN \*\*dB** : S'affiche lorsque le système est réglé sur GAIN.
- **BACK LIGHT (OFF)** : S'affiche pendant le contrôle de diaphragme lorsque l'état de rétroéclairage est modifié en appuyant sur le bouton USER auquel BACK LIGHT est attribué.
- **SPOT LIGHT (OFF)** : S'affiche pendant le contrôle de diaphragme lorsque l'état de rétroéclairage est modifié en appuyant sur le bouton USER auquel SPOT LIGHT est attribué.
- **SHUTTER 1/\*\*\*\* (OFF)** : S'affiche lorsque la vitesse d'obturation est modifiée.
- **SCENE \*\*\*\*\*** : Affiche le nom d'un fichier de scène sélectionné en tournant la molette SCENE FILE.
- **ND NG** : S'affiche lorsque le filtre ND ne fonctionne pas correctement.
- **AUTO KNEE (ON/OFF)** : S'affiche lorsque la position de l'interrupteur AUTO KNEE est modifiée.

## Informations sur l'attribution des boutons USER (en vérification de mode)

Affiche la fonction attribuée à chaque bouton USER. Pour plus de détails, voir [Attribution de fonctions aux boutons USER] (page 55).

## ! Indication sur les voyants LED (en vérification de mode)

Indique pourquoi un voyant LED est allumé selon les réglages de l'écran de réglage VF! LED.

- **GAIN** : Indique que la caméra utilise une valeur de gain autre que 0 dB.
- **AWB** : Indique que l'interrupteur WHITE BAL est réglé sur PRST.
- **SHUT** : Indique que l'obturateur électronique est en cours d'utilisation.
- **FILT** : S'affiche quand le filtre réglé par le menu est atteint.
- **EXT** : Indique que le multiplicateur d'objectif est inséré.

## Vérification et affichage de l'état de prise de vue

- Maintenez le bouton DISP/MODE CHK enfoncé lors de l'enregistrement ou en attente d'enregistrement, pour afficher les réglages de chaque fonction de prise de vue, la liste de fonctions attribuées aux boutons USER ainsi que toutes les autres informations. Appuyez à nouveau pour revenir à l'écran normal.
- Appuyez sur le bouton DISP/MODE CHK pendant l'enregistrement ou en attente d'enregistrement, pour effacer tout ce qui est affiché. Appuyez à nouveau pour revenir à l'affichage normal.
- Ces réglages sont conservés quand l'appareil est mis hors tension et lors du changement de support et de mode de fonctionnement.
- Afficher les témoins suivants dans le viseur ou sur l'écran LCD en appuyant sur la touche DISP/MODE CHK ou en configurant le paramètre OTHER DISPLAY de l'écran DISPLAY SETUP des menus de configuration.

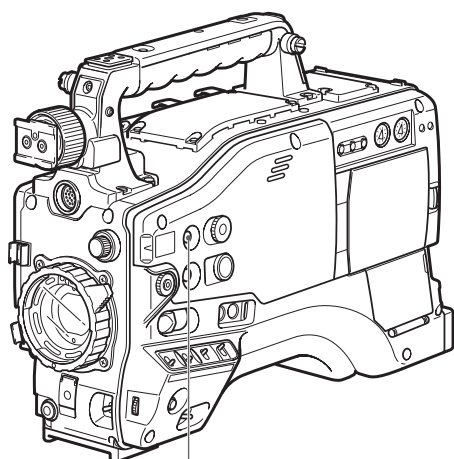

Bouton DISP/MODE CHK

Témoins	MODE CHECK	DISPLAY	Mode de duplication audio		
			ALL	PARTIAL	OFF
1 Affichages de code temporel	○	—	—	—	—
3 Indications relatives à l'appareil de sauvegarde	—	×	○	○	○
4 Format d'enregistrement et indication de la fréquence du système	○	○	○	×	×
5 Affichage d'informations	○	—	—	—	—
6 Informations de compression d'écran	○	○	○	○	×
8 Affichage de luminosité de marqueur	○	○	—	—	—
9 Calendrier	○	○	—	—	—
10 Affichage du débit binaire de lecture/enregistrement	○	○	○* <sup>1</sup>	×	×
11 Vitesse d'obturation	○	○	○	○	×
12 Affichage du niveau audio	○	○	—	—	—
13 Témoin de diaphragme	○	○	○	○	×
14 Témoin de position du zoom	○	○	—	—	—

Témoins	MODE CHECK	DISPLAY	Mode de duplication audio		
			ALL	PARTIAL	OFF
15 Témoins de la commande automatique de diaphragme	○	○	○	○	×
16 Niveau de charge de la batterie	○	○* <sup>4</sup>	—	—	—
18 Filtre de densité neutre recommandé	○	○	○	○	×
19 Témoin de filtre de densité neutre (ND Filter)	○	○	○	×	×
20 Témoin de gain	○	○	○	○* <sup>2</sup>	×
21 Indication de position de l'interrupteur WHITE BAL.	○	○	○	○* <sup>3</sup>	×
22 Affichage de marqueur central	○	×	—	—	—
23 Affichage du nom de fichier de scène	○	○	○	×	×
24 Affichage de la mémoire restante du support	○	○* <sup>4</sup>	—	—	—
25 Témoin d'état de fonctionnement	○	○	—	—	—
26 Affichage des informations du support	○	○	—	—	—
27 Affichage d'enregistrement spécial	○	○	—	—	—
28 Indicateur de compensation d'aberration chromatique (CAC) de l'objectif	○	—	×	×	×
29 Indication d'erreurs AWB, ABB	○	×	×	×	×
Affichage de la zone de sécurité	—	×	—	—	—

- : Affiché  
 × : Non affiché  
 — : Affiché en fonction d'autres réglages

L'option entre parenthèses ○ dans l'espace MODE CHECK apparaît si vous appuyez de manière continue sur le bouton DISP/MODE CHK.

L'option entre parenthèses ○ dans l'espace DISPLAY disparaît lorsque vous appuyez sur le bouton DISP/MODE CHK.

\*<sup>1</sup> Ne s'affiche pas lorsque FRAME RATE est réglé sur 60i ou 50i.

\*<sup>2</sup> 0 dB ne s'affiche pas.

\*<sup>3</sup> Seuls les pré-réglages 3.2K et 5.6K s'affichent.

\*<sup>4</sup> Clignote quand il reste peu de temps.

## Réglage de l'affichage des repères

Activez ou désactivez l'affichage de marqueur.  
Sélectionnez le mode d'affichage depuis l'écran de réglage DISPLAY SETUP.  
Pour savoir comment se servir du menu, voir [Utilisation des menus] (page 117).

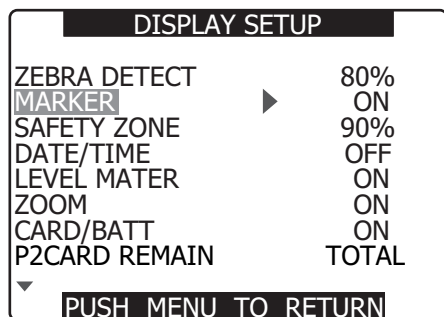

Vous pouvez aussi appuyer sur le bouton USER auquel la fonction MARKER a été attribuée pour activer ou désactiver le repère.

# Réglage et paramétrage du moniteur LCD

## Utilisation du moniteur LCD

- 1 Mettez l'AG-HPX500P/E sous tension.
- 2 Déplacez le bouton OPEN dans le sens de la flèche ① pour ouvrir le moniteur LCD.

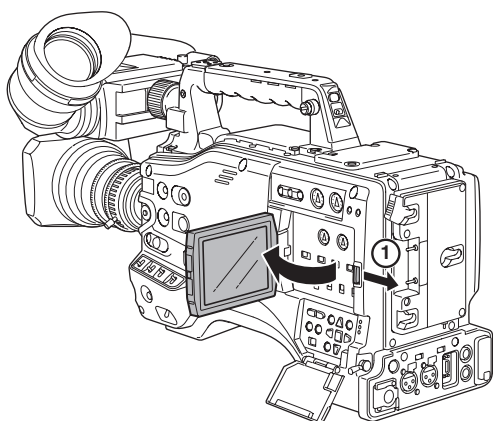

<Remarque>  
L'écran LCD s'ouvre avec un angle de 120 degrés. Une ouverture plus grande peut endommager l'écran.

- 3 Réglez l'angle du moniteur LCD sur la position qui vous convient le mieux.
    - Le moniteur peut pivoter jusqu'à 180 degrés vers l'objectif et jusqu'à 90 degrés vers vous.
- <Remarque>  
Pour éviter d'endommager le caméscope, ne forcez pas sur le moniteur (lorsqu'il est ouvert).

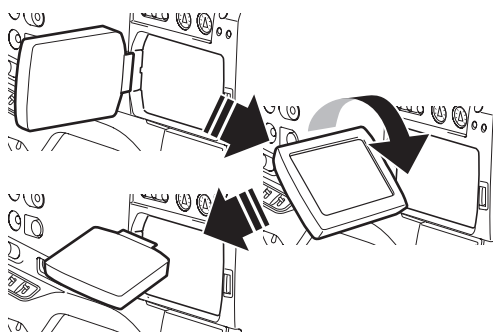

- 4 Utilisez l'option de menu LCD SET (DISPLAY SETUP) pour ajuster la luminosité, le niveau de couleur et le contraste de l'écran.
 

Pour plus de détails sur le fonctionnement du menu, consultez [Utilisation des menus] (page 117).

  - À l'étape LCD SET de l'écran DISPLAY SETUP, sélectionnez YES.

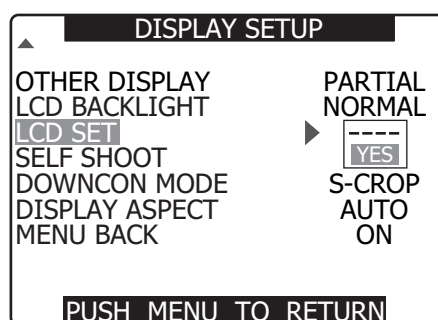

- 5 Utilisez la molette JOG pour sélectionner un élément.

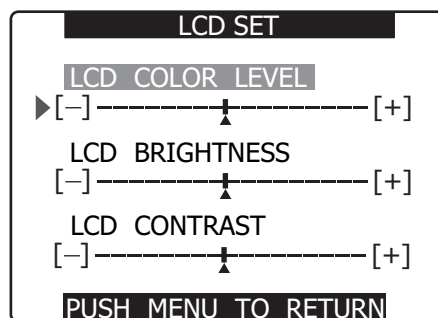

- 6 Appuyez sur la molette JOG, et faites-la tourner pour ajuster l'élément sélectionné.

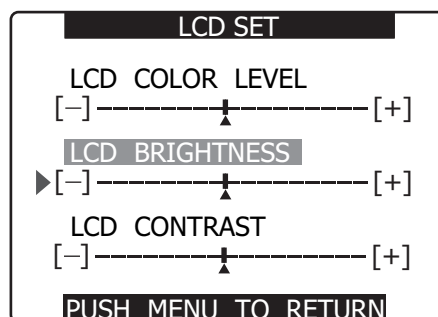

.....

<Remarques>

- Une pression du bouton RESET quand une valeur ajustable est sélectionnée dans le menu LCD SET réinitialise le réglage sur sa valeur par défaut.
  - Veillez à fermer complètement le moniteur LCD afin que l'étanchéité soit assurée.
  - Dans un environnement où de brusques changements de température se produisent, une condensation peut se former à la surface des cristaux liquides du moniteur. Si cela se produit, enlevez l'humidité à l'aide d'un chiffon doux et sec.
  - Lorsque le caméscope est très froid, l'image vidéo du moniteur LCD paraîtra légèrement plus sombre juste après la mise sous tension. Une fois l'intérieur du caméscope réchauffé, la luminosité du moniteur LCD redeviendra normale.
  - Quand l'interrupteur SAVE est réglé sur ON, le moniteur LCD est désactivé forcément.
- .....

## Autoportrait

Lors d'une prise de vue avec l'écran LCD incliné à 180 degrés vers l'objectif, vous pouvez sélectionner MIRROR pour l'option de menu SELF SHOOT, afin de basculer horizontalement l'image vidéo sur l'écran LCD et de vous permettre de voir une image symétrique pendant la prise de vues.

Notez que seule l'image vidéo sur le moniteur LCD est basculée horizontalement et pas l'image vidéo réelle enregistrée.

L'option de menu SELF SHOOT se situe sur l'écran DISPLAY SETUP.

# Manipulation de données de configuration

## Configuration des fichiers de données de configuration

Cette caméra permet d'enregistrer un fichier de scène pour chacune des positions F1 à F6 de la molette SCENE FILE.

L'utilisation d'une carte mémoire SD permet d'enregistrer au maximum quatre des fichiers F1 à F6 sur une carte SD pour les récupérer ultérieurement.

Les valeurs des menus de réglage peuvent être enregistrées en tant que fichier d'utilisateur dans la caméra et il est possible d'enregistrer jusqu'à quatre fichiers sur la carte mémoire SD.

Les fichiers de données de réglage sont configurés de la manière indiquée ci-dessous.

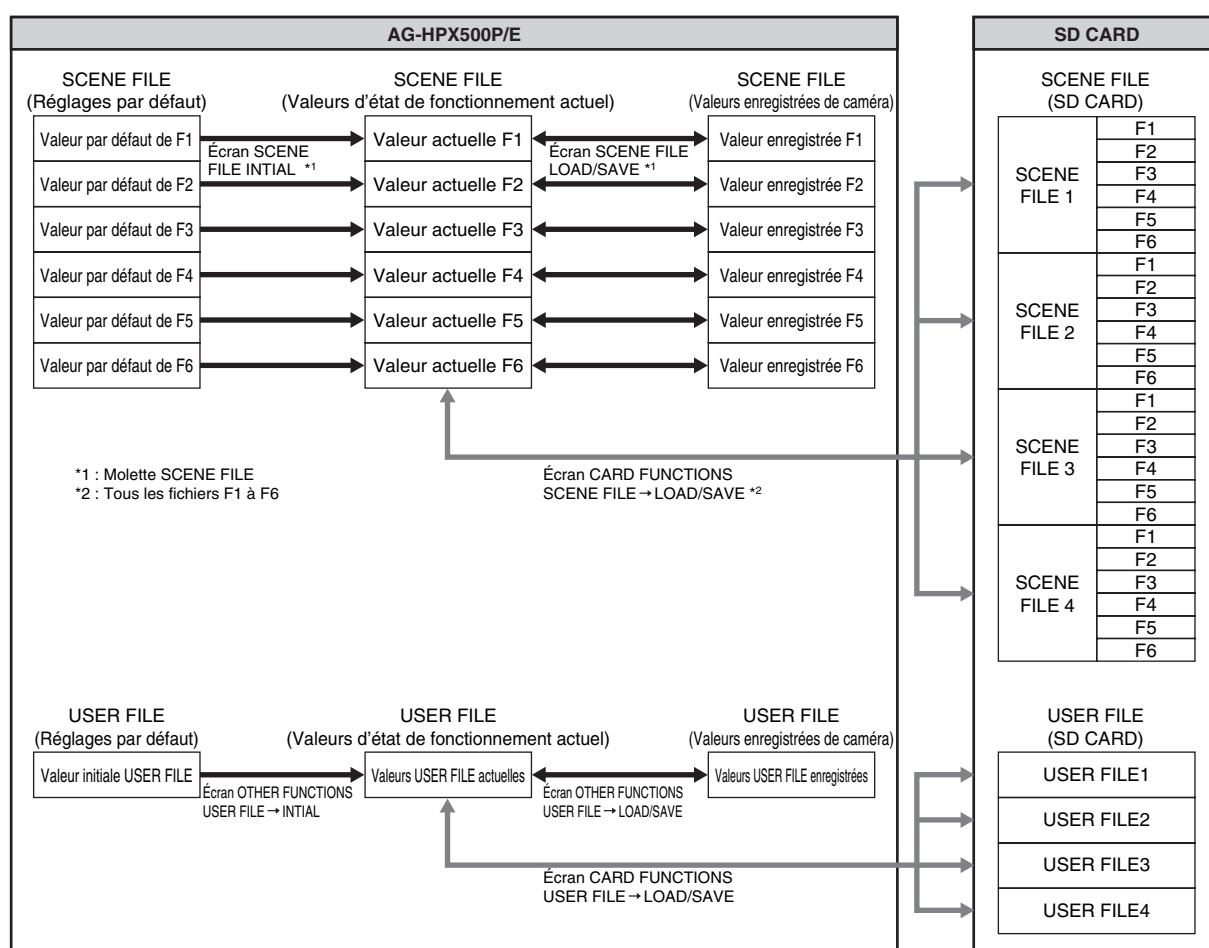

## Configuration à l'aide d'une carte mémoire SD

Une carte mémoire SD ou SDHC (accessoire optionnel) peut être utilisée en tant que carte de configuration capable d'enregistrer jusqu'à huit fichiers de spécifications de menus de réglages.

Ces données vous permettent de reproduire rapidement la configuration optimale.

Voir [Utilisation de carte mémoire] (page 84).

## Manipulation des cartes mémoire SD

Il est possible d'insérer ou de retirer une carte mémoire SD, que ce soit avant ou après la mise sous tension.

### Pour insérer une carte mémoire SD

Ouvrez le cache des commutateurs et insérez la carte mémoire SD (accessoire en option) dans la fente réservée à cet effet avec l'encoche dirigée vers le haut. Refermez le cache.

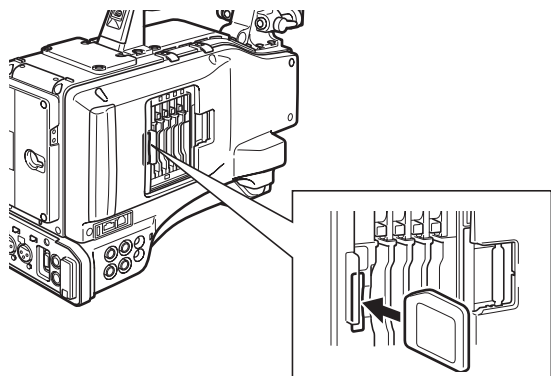

#### <Remarque>

La carte mémoire SD doit être insérée dans le bon sens. Si la carte ne rentre pas facilement, c'est qu'elle est orientée dans le mauvais sens ou qu'elle est à l'envers. Ne forcez pas ; vérifiez l'orientation de la carte et essayez de l'insérer de nouveau.

### Pour retirer la carte mémoire SD

Ouvrez le cache des commutateurs et vérifiez que le voyant BUSY n'est pas allumé. Ensuite, enfoncez la carte mémoire SD encore davantage dans l'appareil. Cela fait sortir partiellement la carte de sa fente d'insertion. Saisissez la carte et retirez-la. Refermez le cache.

#### Les cartes mémoire SD ne doivent pas être utilisées ou stockées dans un environnement où elles pourraient être

- exposées à de fortes températures ou à une humidité élevée,
- exposées à l'eau,
- exposées aux charges électrostatiques.

Pour le stockage, laissez la carte insérée dans l'AG-HPX500P/E avec le cache fermé.

## Formatage, enregistrement et lecture d'une carte mémoire SD

Ouvrez l'écran CARD FUNCTIONS depuis le menu de réglages pour formater les cartes mémoire SD, écrire des données sur des cartes mémoire SD et lire des données enregistrées sur une carte mémoire SD.

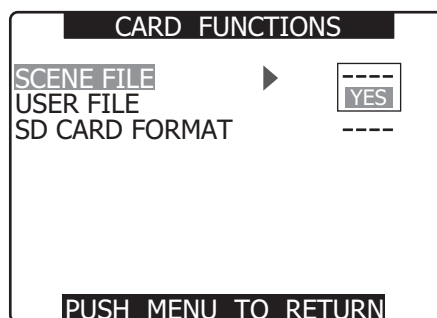

Dans le cas d'une carte mémoire SD formatée à l'aide d'un appareil qui ne prend pas en charge les normes SD/SDHC, le message "FORMAT ERROR" s'affiche en haut à droite de l'écran. Dans ce cas, reformatez la carte comme suit.

Voir [Pour formater une carte mémoire SD] (page 79).

### Pour formater une carte mémoire SD

#### <Remarque>

Les cartes mémoire SD peuvent être formatées via l'écran des images miniatures. Pour plus d'informations, voir [Formatage des cartes SD] (page 113).

- 1 Accédez à l'écran <CARD FUNCTIONS>.**  
Pour plus de détails sur le fonctionnement du menu, consultez [Utilisation des menus] (page 117).
- 2 Tournez la molette JOG pour amener le curseur sur l'option de menu SD CARD FORMAT.**
- 3 Appuyez sur la molette JOG.**

#### 4 Pour formater la carte mémoire SD, tournez la molette JOG pour amener le curseur sur YES. Appuyez ensuite sur la molette JOG.

- "SD CARD FORMAT OK" s'affiche et la carte mémoire SD est formatée.

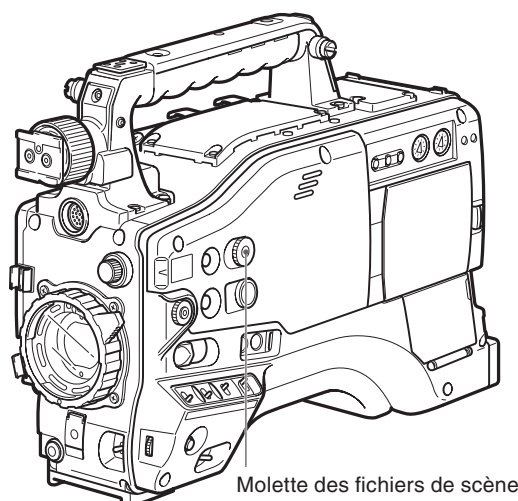
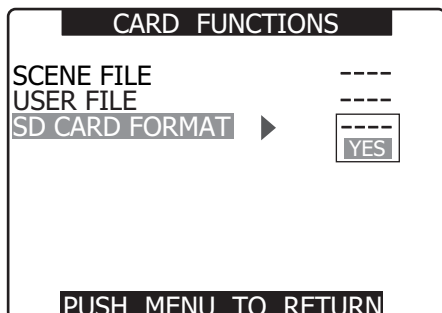

Molette des fichiers de scène

La carte ne sera pas formatée si le message suivant s'affiche lorsque la molette JOG est enfoncée :

Message d'erreur	Mesure corrective
SD CARD FORMAT NG NO CARD (Aucune carte n'est insérée).	Insérez une carte mémoire SD.
SD CARD FORMAT NG ERROR (La carte mémoire SD ne peut pas être formatée).	La carte est peut-être défectueuse. Remplacez la carte.
SD CARD FORMAT NG WRITE PROTECT (La carte mémoire SD est protégée en écriture).	Retirez la carte et supprimez la protection.
SD CARD FORMAT NG CANNOT ACCESS (Il est impossible d'accéder à la carte).	La carte n'est pas accessible. Lorsque l'opération actuelle d'accès est terminée, reformatez la carte.

### Utilisation des données des fichiers de scène

- Des jeux de réglages correspondant à un large éventail de circonstances de prise de vue sont enregistrés dans les différentes positions de la molette des fichiers de scène.
- Au moment de la prise de vue, il est possible de récupérer instantanément le fichier nécessaire en tournant la molette des fichiers de scène.
- Vous pouvez aussi utiliser les options de menu pour changer les valeurs de fichier de scène. Un fichier de scène modifié peut être enregistré sur chaque position de molette.

- Pendant l'enregistrement, les réglages de OPERATION TYPE et FRAME RATE demeurent inchangés même si le fichier de scène est changé. Pour modifier ces réglages, régler le caméscope sur la pause d'enregistrement.

#### ■ Réglage d'usine

- **F1 : SCENE**  
Fichier de configuration adapté à une prise de vue normale.
- **F2 : SCENE FLUO.**  
Fichier de configuration adapté à une prise de vue sous un éclairage fluorescent, par exemple en intérieur.
- **F3 : SCENE SPARK**  
Fichier qui convient à la prise de vue SD avec variations plus grandes de résolution, de couleur et de contraste.
- **F4 : SCENE B-STR**  
Fichier de configuration permettant d'élargir le contraste des zones sombres, par exemple pour des couchers de soleil.
- **F5 : SCENE CINE V**  
Fichier approprié pour filmer des scènes de type cinéma où il faut amplifier le contraste. (Le format d'enregistrement demeure inchangé même si le fichier de scène est changé. Il doit être réglé à l'aide de l'option REC FORMAT sur l'écran RECORDING SETUP.)
- **F6 : SCENE CINE D**  
Fichier approprié pour filmer des scènes de type cinéma où il faut amplifier la plage dynamique. (Le format d'enregistrement demeure inchangé même si le fichier de scène est changé. Il doit être réglé à l'aide de l'option REC FORMAT sur l'écran RECORDING SETUP.)



## Modification de la configuration des fichiers de scène

■ **Exemple 1 : Changer le nom du fichier de scène.**

**1** Tournez la molette des fichiers de scène, puis sélectionner le fichier de scène à modifier.

**2** Dans les menus de configuration, ouvrez l'écran SCENE FILE.

**3** Tournez la molette JOG pour placer le curseur sur l'option NAME EDIT. Ensuite, appuyez sur la molette JOG. Pour plus de détails sur le fonctionnement du menu, consultez [Utilisation des menus] (page 117).

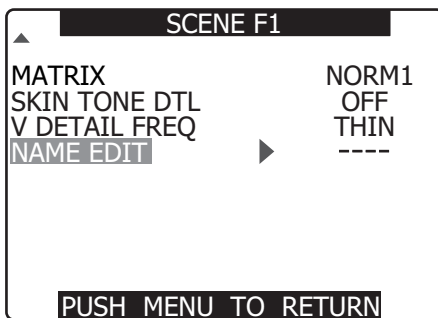

**4** Tournez la molette JOG pour placer le curseur sur YES. Ensuite, appuyez sur la molette JOG.

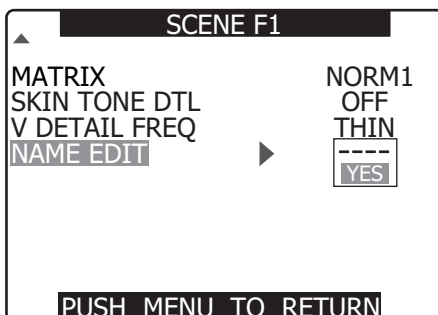

**5** Lorsque l'écran ci-dessous apparaît, utilisez la molette JOG pour saisir un nom de fichier avec 6 caractères.

- La molette JOG change l'affichage des caractères dans l'ordre suivant : espace (□) → alphabet (A à Z) → chiffres (0 à 9) → symboles (; : < = > ? @ [ \ ] ^ \_ . /).
- Si l'on appuie sur la touche RESET alors que le nom de fichier a été spécifié, les caractères sont effacés.

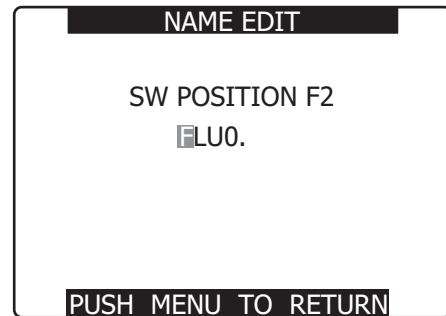

**6** Une fois le nom du fichier saisi, appuyez sur la touche MENU.

- Ceci permet d'achever la modification de NAME EDIT. Une modification qui a été confirmée est conservée après la mise hors tension et la position de la molette n'a aucun effet sur elle. Les éléments réglés pour le fichier de scène sont aussi retenus.

■ **Exemple 2 : Enregistrez le fichier de scène F1 sur la caméra.**

**1** Tournez la molette JOG pour placer le curseur sur l'option LOAD/SAVE/INT. Ensuite, appuyez sur la molette JOG.

- Pour plus de détails sur le fonctionnement du menu, consultez [Utilisation des menus] (page 117).

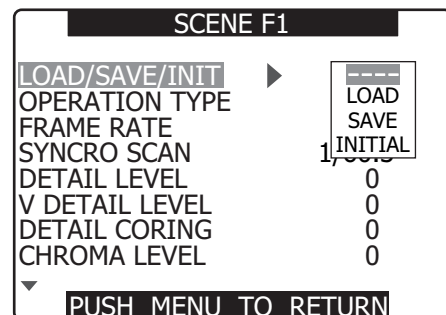

- 2** Tournez la molette JOG pour placer le curseur sur l'option SAVE. Ensuite, appuyez sur la molette JOG.

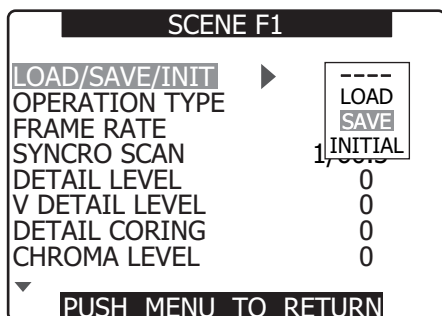

- 3** Tournez la molette JOG pour placer le curseur sur YES. Ensuite, appuyez sur la molette JOG.

- Pour retourner au niveau de menu ci-dessus, appuyer sur le bouton MENU.

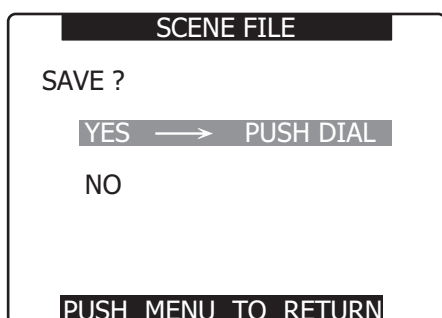

- "PROCESSING" s'affiche et le message suivant apparaît quand tous les réglages sont terminés.



- Après avoir modifié les réglages de fichier de scène, sélectionnez LOAD à l'étape 2 pour réinitialiser les réglages sur les valeurs enregistrées précédemment et effectuez l'opération décrite à l'étape 3.
- Pour réinitialiser les réglages de fichier de scène sur leurs valeurs par défaut, sélectionnez INITIAL à l'étape 2 et effectuez l'opération décrite à l'étape 3.
- Pour enregistrer et lire les réglages de fichier d'utilisateur ou pour les réinitialiser sur leurs réglages d'usine, ouvrez l'écran OTHER FUNCTIONS du menu des réglages, et utilisez USER FILE de la même manière que lors de la manipulation de fichiers de scène.

## Sauvegarde de fichiers de scène et autres réglages sur cartes mémoire SD

Vous pouvez enregistrer jusqu'à quatre réglages de fichier de scène ou d'autres réglages en tant que fichiers sur une carte mémoire SD, et vous pouvez aussi les charger depuis la carte.

- Dans le cas des fichiers de scène, les réglages actuels sont automatiquement enregistrés dans l'unité, et ces données sont enregistrées sur une carte mémoire SD. Lorsque des données sont lues depuis une carte mémoire SD, les réglages actuels sont réenregistrés en même temps que les données enregistrées dans l'unité.
- Les données de tous les fichiers de scène F1 à F6 sont réenregistrées.

La procédure suivante montre comment enregistrer les fichiers de scène.

- 1** Placez l'interrupteur POWER de l'unité sur ON.

- 2** Sélectionnez SCENE FILE dans l'écran CARD FUNCTIONS, sélectionnez YES puis appuyez sur la molette JOG. Pour plus de détails sur le fonctionnement du menu, consultez [Utilisation des menus] (page 117).

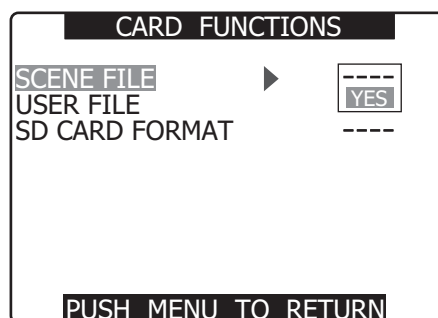

- 3** Sélectionnez le numéro de fichier (1 à 4) à l'aide de la molette JOG.

- Appuyez à nouveau sur la molette JOG pour confirmer le réglage.

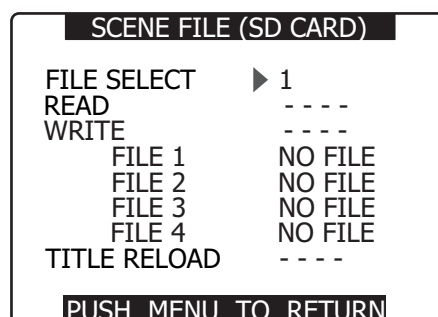

- 4** Sélectionnez **WRITE** à l'aide de la molette JOG puis appuyez sur la molette JOG.

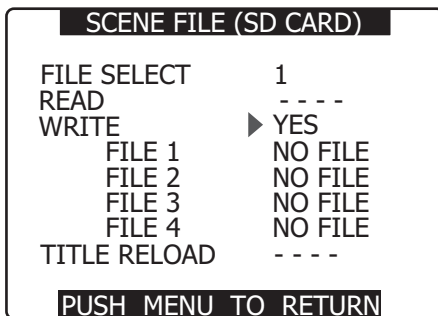

- 5** Appuyez sur le bouton de curseur **◀**, placez la molette JOG sur **YES** et appuyez à nouveau sur la molette JOG.

- Dans l'exemple suivant, TITLE 1 est le nom du fichier.
- Lorsque l'enregistrement est terminé, WRITE OK apparaît.

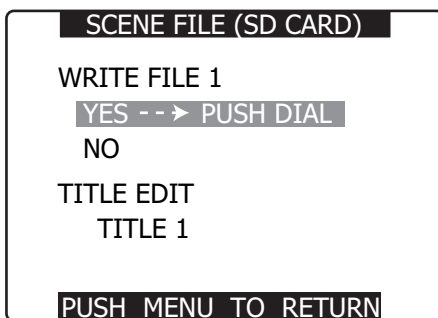

## Pour charger un fichier

1 Suivez les étapes 1 à 3, sélectionnez **READ** à l'étape 4, puis appuyez sur la molette JOG. Lorsque la lecture est terminée, **READ OK** apparaît. Sélectionnez **USER FILE** sur l'écran **CARD FUNCTION** et agissez de la même manière qu'avec les fichiers de scène.

## Rechargement de fichiers depuis une carte mémoire SD

Effectuez les étapes 1 et 2, déplacez **TITLE RELOAD** pour que **YES** s'affiche à l'étape 4, et appuyez sur la molette JOG.

Le fichier est à nouveau chargé.

## Pour donner un titre à un fichier

- 1** Suivez les étapes 1 à 4.

- 2** Utilisez la molette JOG pour sélectionner les caractères, puis appuyez sur la molette JOG pour passer au caractère suivant.

- Vous pouvez saisir n'importe lesquels des caractères suivants :  
Espace, A à Z, 0 à 9, ; ; < = > ? @ [ \ ] ^ \_ - /
- Vous pouvez effacer tous les caractères à l'aide du bouton **RESET**.

- 3** Lorsque toutes les saisies sont terminées, appuyez sur le bouton de curseur **◀** à gauche des caractères (ou appuyez sur le bouton de curseur **▶** à droite, ou utilisez la molette JOG).

- 4** Utilisez la molette JOG pour sélectionner **YES** et appuyez sur la molette JOG.

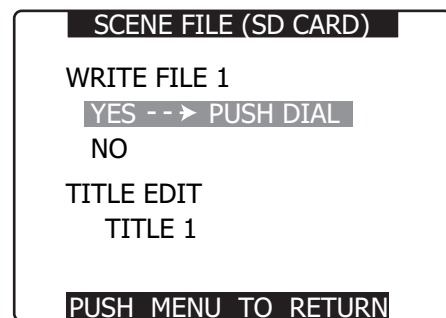

- "WRITE OK" s'affiche quand le titre est écrit.

## &lt;Remarques&gt;

- Si WRITE NG FORMAT ERROR apparaît, formatez la carte mémoire SD.
- Si WRITE NG WRITE PROTECT apparaît, levez la protection de la carte mémoire SD.
- Si WRITE NG CANNOT ACCESS apparaît, quittez toutes les autres opérations (telles que la lecture) avant de continuer.
- Si WRITE NG ERROR apparaît, la carte mémoire SD est certainement défectueuse. Remplacez-la.

## Utilisation de carte mémoire

N'utilisez que des cartes qui sont conformes aux normes de carte SD ou aux normes SDHC dans cette caméra.

Bien utiliser un adaptateur de carte mini SD lors d'utilisation des cartes mini SD. (La caméra ne fonctionnera pas convenablement quand seul l'adaptateur est inséré, veuillez donc bien à insérer une carte mémoire dans l'adaptateur.)

### ■ Cartes mémoire qui peuvent être utilisées

- Cartes mémoire SD (y compris cartes mini SD)
- Cartes mémoire SDHC



Utilisation des cartes mémoire SD/SDHC et des cartes mémoire mini SD Panasonic est recommandée.

L'information la plus récente sur les cartes mémoire qui peuvent être utilisées dans la caméra est fournie sur notre site Web de support P2. Voir ci-dessous.

<https://www.pavc.panasonic.co.jp/pro-av/>

## &lt;Remarque&gt;

- La carte SDHC (SD haute capacité) est une nouvelle carte normalisée, établie par l'association SD Card Association en 2006, pour de nombreuses cartes mémoire avec des capacités supérieures à 2 Go.

### ■ Cartes qui ne peuvent pas être utilisées.

Cartes mémoire autres que celles qui sont indiquées ci-dessus.

- Cartes multimédia



Il est possible d'utiliser un bloc-batterie ou une alimentation CC externe comme alimentation électrique du caméscope.

### Utilisation d'une batterie

Il est possible d'utiliser les batteries des fabricants suivants :

- Anton/Bauer
- IDX
- PACO
- Sony

#### <Remarques>

- Il est également possible d'utiliser d'autres batteries en modifiant le réglage du menu, mais la compatibilité avec le système n'est pas garantie.
- Chargez la batterie à l'aide du chargeur de batterie avant de l'utiliser. (Pour obtenir des informations sur le chargement de la batterie, veuillez vous reporter au manuel d'instructions du chargeur de batterie.)

## Montage de la batterie et définition du type de batterie

### Utilisation d'une batterie Anton/Bauer

#### 1 Installez un bloc-batterie Anton/Bauer.

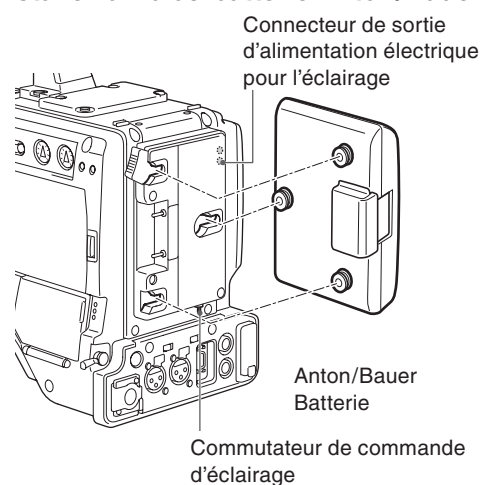

#### <Remarque>

Le support de batterie Anton/Bauer est équipé d'un connecteur de sortie d'alimentation électrique d'éclairage et d'un commutateur de commande d'éclairage, qui permettent de fixer une torche en toute facilité. Pour plus d'informations sur le système d'éclairage, veuillez contacter Anton/Bauer.

## 2 Insérez la batterie et faites-la glisser dans le sens de la flèche.

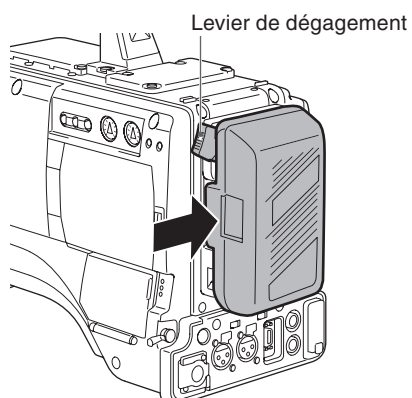

<Remarque>

### ●Retrait de la batterie

Poussez à fond vers le bas puis maintenez le levier de dégagement du support de la batterie. Ensuite, faites glisser la batterie dans le sens opposé à celui de la flèche tout en maintenant le levier appuyé vers le bas.

## 3 Définissez le type de batterie.

- Sélectionnez le type de batterie figurant sous BATTERY SELECT. Sélectionnez l'option BATTERY SELECT depuis l'écran de réglage BATTERY SETUP.

### ■Vous pouvez utiliser les batteries Anton/Bauer suivantes

- PROPAC14
- TRIMPAC14
- HYTRON50
- HYTRON140
- DIONIC90
- DIONIC160

## Utilisation d'une batterie de type NP-1

Pour le remplacement du support de batterie, contactez votre revendeur.

## 1 Retirez le support de batterie.

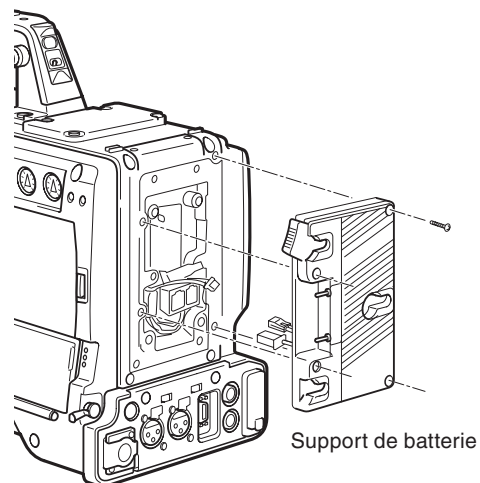

## 2 Montez le boîtier de la batterie de type NP-1 sur le caméscope.

- ① Serrez les vis de montage.
- ② Serrez les vis du contact de l'alimentation.
- ③ Insérez le haut du couvercle préalablement retiré dans le sens de la flèche.
- ④ Alignez les orifices du fond du couvercle (partie métallique) avec les orifices du boîtier, puis fixez le couvercle à l'aide de la vis.

<Remarque>

Lors du montage du support de la batterie, attention à ne pas coincer le câble de connexion.

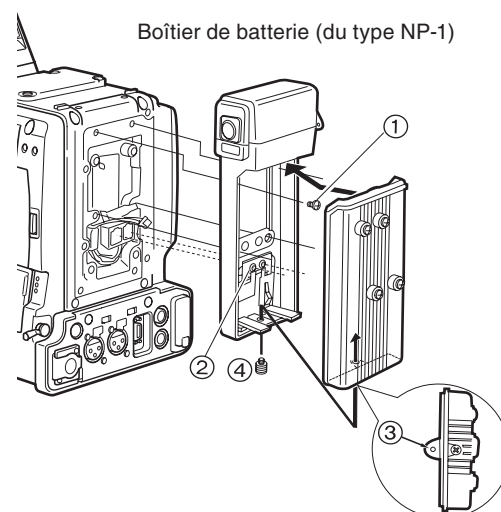

## Lors de l'utilisation d'une batterie de type V-mount

Montez la plaque de l'adaptateur V-mount. Insérez la plaque puis faites la glisser comme indiqué ci-dessous.

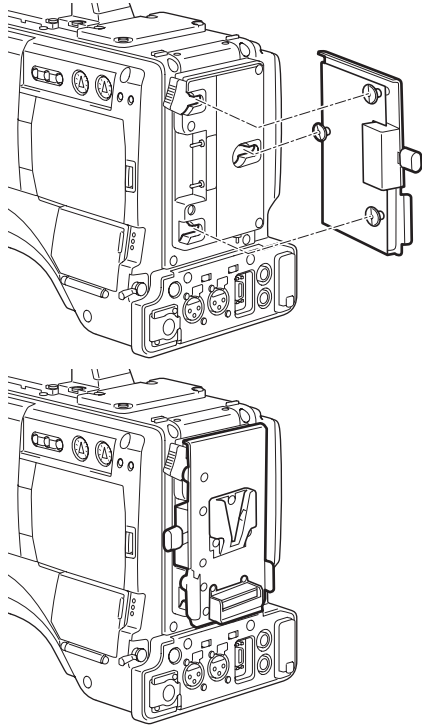

### Définition du type de batterie

- Sélectionnez le type de batterie figurant sous BATTERY SELECT. Sélectionnez l'option BATTERY SELECT depuis l'écran de réglage BATTERY SETUP.
- Lors de l'utilisation d'une batterie ne figurant pas dans le menu BATTERY SELECT :  
S'il s'agit d'une batterie NiCD, sélectionnez "NiCd14(14V)" et réglez chaque élément en fonction des caractéristiques de la batterie. S'il ne s'agit pas d'une batterie NiCD, sélectionnez TYPE A ou TYPE B et réglez chaque élément en fonction des caractéristiques de la batterie. Veuillez vous reporter à [Écran BATTERY SETUP] (page 127) pour plus d'informations.

#### <Remarque>

Pour plus d'informations sur les plaques de l'adaptateur NP/BP et sur la plaque de l'adaptateur V-mount, veuillez contacter le magasin où vous avez acheté le caméscope.

## Alimentation CC externe

- 1 Brancher la source d'alimentation CC externe à la prise DC IN de l'appareil.** Installez les deux tores de ferrite (fournis) sur les extrémités du câble CC de manière à ce que les tores de ferrite se trouvent environ 5 cm (2 pouces) des bornes, comme montré ci-dessous. Fermez chaque tore de ferrite jusqu'à ce qu'il se verrouille avec un léger bruit sec.

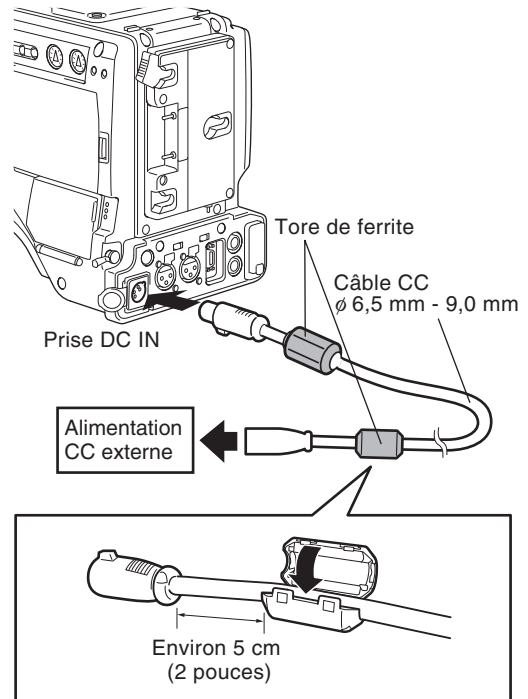

#### <Remarque>

Manipulez les tores de ferrite avec beaucoup de précaution car ils sont enclins à se briser lorsqu'ils sont soumis à une force de choc, par exemple lorsqu'ils tombent.

- 2 Activer l'interrupteur d'alimentation de la source d'alimentation CC externe.** (S'il y a un interrupteur d'alimentation sur la source d'alimentation CC externe)
- 3 Positionnez l'interrupteur d'alimentation électrique du caméscope sur ON.**

- Lors de la mise sous tension, une montée de courant se produit. Si l'alimentation est insuffisante à ce moment-là, cela peut endommager la caméra. Nous vous recommandons donc d'utiliser une alimentation CC externe qui fournit au moins le double de l'énergie électrique totale consommée par la caméra et tous les dispositifs raccordés à cet appareil qui se mettent sous tension en même temps que la caméra (exemple : le viseur). Nous vous recommandons aussi d'utiliser le câble CC préconisé pour votre alimentation CC externe.
- Lors de l'utilisation d'une alimentation électrique externe autre que l'adaptateur CA, vérifiez les informations de brochage de la prise d'entrée CC afin de garantir une polarité correcte. Si vous branchez par accident une alimentation électrique de +12V sur la borne de terre, vous risquez de mettre le feu ou de vous blesser.

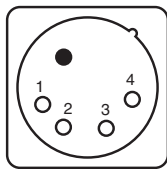

Connecteur DC IN

N° Broche	Signal
1	GND (terre)
2, 3	-
4	+12V

## &lt;Remarques&gt;

- Si vous raccordez à la fois la batterie et l'alimentation CC externe, c'est l'énergie électrique fournie par l'alimentation CC externe qui a priorité. Il est possible de retirer ou de monter la batterie lorsque l'alimentation CC externe est utilisée.
- Lors de l'utilisation d'une alimentation CC externe, assurez-vous de la mettre sous tension avant d'activer l'interrupteur POWER du caméscope. Si vous inversez la manoeuvre, le caméscope risque de ne pas fonctionner correctement du fait de l'augmentation progressive de la tension de l'alimentation CC externe.
- Pour raccorder une batterie au connecteur DC IN, sélectionnez BATTERY dans l'élément EXT DC IN SEL et sélectionnez le type de batterie dans l'élément BATTERY SELECT de l'écran BATTERY SETUP. Notez qu'avec ces réglages, l'indication "%" ne peut pas être affichée, même pour les batteries capables d'indiquer l'énergie restante.
- Avant de raccorder une alimentation CC externe, assurez-vous que sa tension de sortie est compatible avec la tension nominale de la caméra.



# Montage du viseur et réglage de sa position

Cette section explique comment monter et régler le viseur fourni et le viseur AG-VF11G, qui est équivalent au viseur fourni.

Si un viseur autre que ces deux viseurs est utilisé, consultez le mode d'emploi fourni avec le viseur utilisé.

- Notez que les anciens modèles de pièces d'adjonction ne sont pas pris en charge.

## Montage du viseur

- 1** Assurez-vous que l'interrupteur POWER est désactivé.

- 2** Branchez la fiche au connecteur de viseur.

<Remarque>

Assurez-vous que la fiche est bien insérée dans le connecteur de viseur.

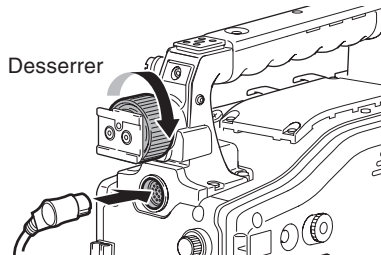

- 3** Desserrez la bague de positionnement gauche-droite du viseur.

- 4** Tournez la vis d'arrêt de position du viseur dans le sens inverse des aiguilles d'une montre (pour annuler le mécanisme de sécurité) et faites glisser le viseur dans la direction indiquée par la flèche.

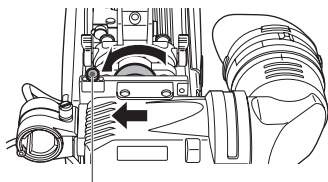

Vis d'arrêt de position du viseur

- 5** Tournez la vis d'arrêt de position du viseur dans le sens des aiguilles d'une montre (pour l'empêcher de tomber).

- 6** Serrez les bagues de positionnement gauche-droite du viseur.

<Remarque>

Assurez-vous de serrer fermement la vis d'arrêt de position du viseur au module de positionnement gauche-droite du viseur. Le viseur pourrait tomber si la vis d'arrêt de position du viseur n'est pas bien serrée.

## Ajustement de la position gauche-droite du viseur

- 1** Desserrez la bague de positionnement gauche-droite du viseur.

- 2** Faites glisser le viseur vers la droite et vers la gauche pour trouver une position qui facilite la visualisation.

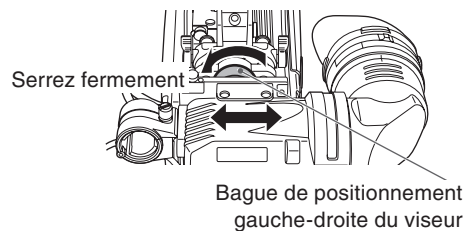

Bague de positionnement gauche-droite du viseur

- 3** Serrez la bague de positionnement gauche et droite du viseur.

## Ajustements de la dioptrie

- 1** Activez l'interrupteur POWER de la caméra.
  - Regardez l'image dans le viseur.
- 2** Tournez la bague d'ajustement de la dioptrie jusqu'à ce que l'image dans le viseur soit la plus nette possible.

Bague d'ajustement de la dioptrie

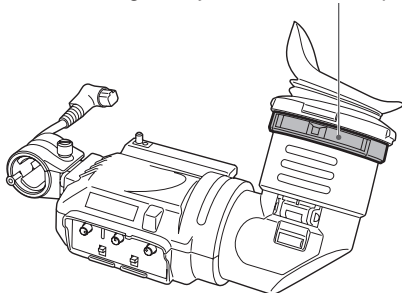

## Ajustements de l'écran

Utilisez les commandes suivantes pour ajuster l'écran du viseur.

- Luminosité : Réglez la commande BRIGHT.
- Contraste : Réglez la commande CONTRAST.
- Crête : Réglez la commande PEAKING.

- 1** Activez l'interrupteur POWER de la caméra.
- 2** Réglez l'interrupteur OUTPUT de la caméra sur BARS.
- 3** Réglez les commandes BRIGHT et CONTRAST du viseur pour ajuster la luminosité et le contraste du viseur.
  - Réglez la commande PEAKING pour obtenir une image nette.
  - Une image plus nette sur le viseur facilitera la mise au point.

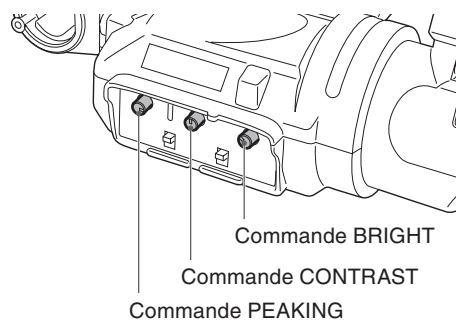

## Retrait du viseur

- 1** Assurez vous que l'interrupteur POWER est désactivé.
- 2** Desserrez les bagues de positionnement gauche-droite du viseur.
- 3** Tournez la vis d'arrêt de position du viseur dans le sens inverse des aiguilles d'une montre, faites glisser le viseur dans la direction indiquée par la flèche et retirez-le.

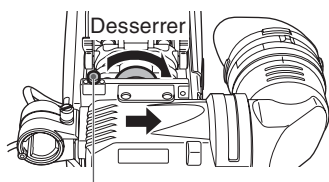

Vis d'arrêt de position du viseur

- 4** Débranchez le câble du viseur et le câble de microphone de l'attache et retirez-les.

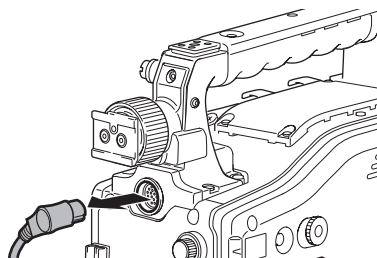

# Montage et ajustement de l'objectif

## Fixation de l'objectif

- 1 Levez le levier d'objectif et retirez le capuchon de montage.

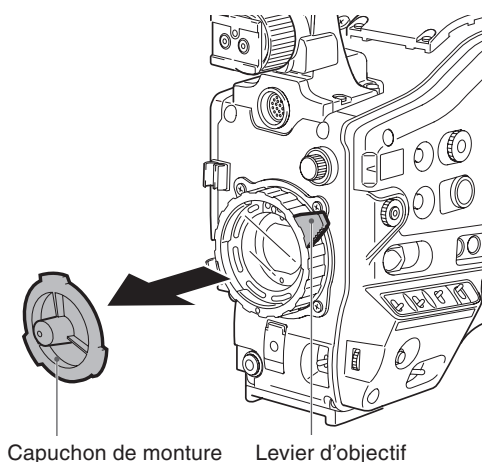

- 2 Pour monter les objectifs, alignez la découpe centrale de la monture d'objectif avec le repère central de l'objectif.

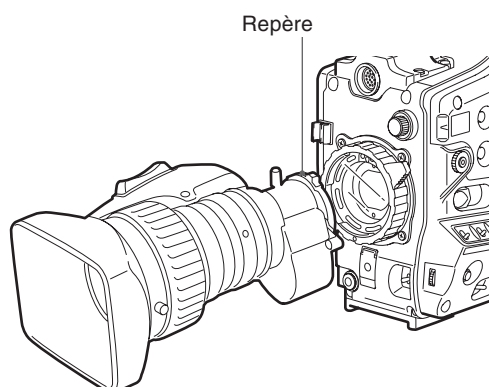

- 3 Rabaissez le levier d'objectif pour fixer l'objectif.

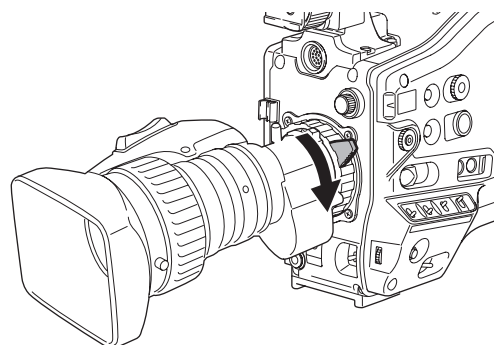

- 4 Faites passer le câble dans le collier de serrage, puis raccordez-le à la prise d'objectif (LENS).

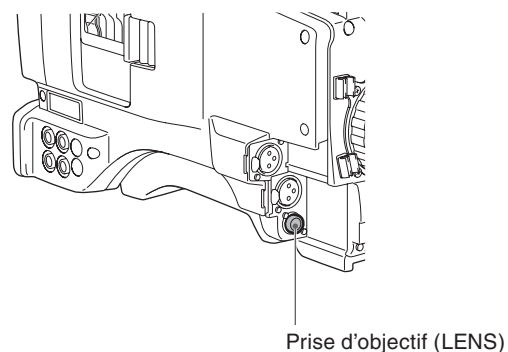

- 5 Réglage du foyer arrière de l'objectif.

<Remarques>

- Pour obtenir des détails sur la manipulation de l'objectif, veuillez vous reporter au manuel d'instructions de l'objectif.
- Une fois l'objectif retiré, fixez le capuchon de montage pour protéger l'appareil.

## Réglage du foyer arrière de l'objectif

Si les images ne sont pas nettes aux positions téléobjectif et grand angle lors de l'utilisation du zoom, réglez le foyer arrière (distance entre la surface de montage de l'objectif et la surface où l'image se forme).

Une fois le foyer arrière réglé, il n'est pas nécessaire de modifier le réglage tant que l'objectif est monté sur le caméscope.

<Remarque>

**Veillez également vous reporter au manuel d'instructions de l'objectif pour obtenir des instructions sur le réglage et l'emplacement des différentes pièces de l'objectif.**

- 1** Fixez l'objectif au caméscope.
  - Veillez à brancher le câble de l'objectif.

- 2** Réglez le diaphragme sur manuel, puis ouvrez-le complètement.

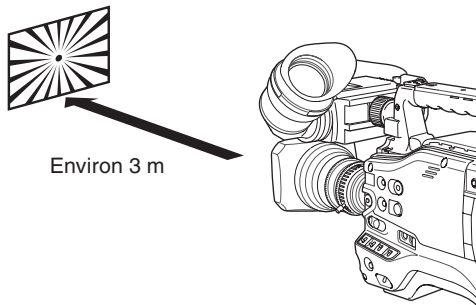

- 3** Placez le diagramme de réglage du foyer arrière à environ 3 m de l'objectif puis réglez la lumière sur le diagramme afin d'obtenir un niveau de sortie d'image correct.
  - Si le niveau d'image est trop élevé, utilisez les filtres ou l'obturateur.

- 4** Desserrez la vis de serrage de la bague F.f (mise au point du foyer).
 

<Remarque>  
F.b (foyer arrière) peut figurer sur certains objectifs.

- 5** Placez la bague de zoom sur la position téléobjectif, manuellement ou via le dispositif électrique.

- 6** Visez à l'aide de l'objectif sur le diagramme de réglage de la bague arrière puis tournez la bague de distance pour effectuer la mise au point sur le diagramme.

- 7** Placez la bague de zoom sur la position grand angle puis tournez la bague F.f pour effectuer la mise au point sur le diagramme.
  - Lors de la mise au point, veillez à ne pas bouger la bague de distance.

- 8** Répétez les étapes 5 à 7 jusqu'à ce que l'objectif soit réglé pour les positions téléobjectif et grand angle.

- 9** Serrez fermement la vis de serrage de la bague F.f.

## Compensation d'ombrage des blancs

La caméra peut utiliser DEFAULT (valeur fixe) et trois fonctions ajustables d'utilisateur (USER1, USER2, USER3) pour enregistrer les données de compensation d'ombrage des blancs. Sélectionnez SHADING SELECT sur l'écran LENS SETUP du menu des réglages, pour régler les données de compensation. La sélection de OFF désactive la compensation d'ombrage.

### Sélection de données de compensation d'ombrage des blancs

- 1** Ouvrez l'écran LENS SETUP du menu des réglages.
 

Pour plus de détails sur le fonctionnement du menu, consultez [Utilisation des menus] (page 117).

- 2** Utilisez la molette JOG pour sélectionner SHADING SELECT puis appuyez sur la molette JOG.

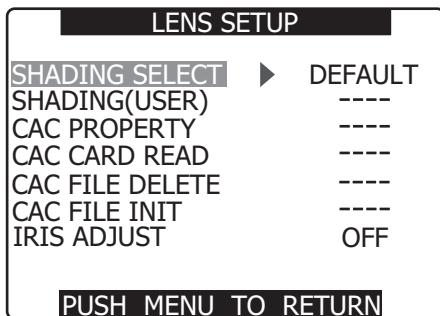

- 3** Utilisez la molette JOG pour sélectionner DEFAULT, USER1, USER2, USER3 ou OFF et appuyez sur la molette JOG.

- Pour ajuster l'ombrage des blancs, sélectionnez USER1, USER2 ou USER3.
- Les réglages USER1, USER2 ou USER3 ne contiennent pas de données de compensation par défaut.
- Stockez les données de compensation qui conviennent à KJ16ex7.7B IRSD PS12 et KJ16ex7.7B KRSD PS12 dans DEFAULT. Pour les objectifs autres que ceux qui sont mentionnés ci-dessus, effectuez l'« Ajustement de l'ombrage des blancs » décrit ci-dessous.

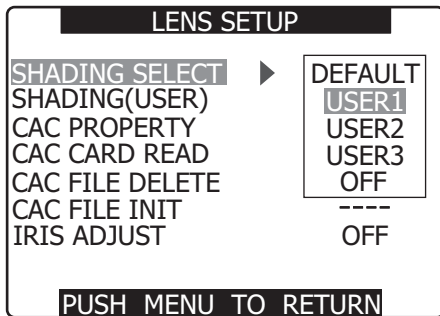

## Ajustement de l'ombrage des blancs

<Remarque>

Des couleurs peuvent se produire dans le sens vertical près du réglage ouvert du diaphragme, même si l'ombrage des blancs a été ajusté. Ceci est une caractéristique optique, et n'est pas un signe d'anomalie.

- 1** Placez la camera en mode d'ajustement.

- (1) Fixez un objectif sur la caméra.
  - N'oubliez pas de raccorder le câble d'objectif.
- (2) Désactivez l'obturateur électronique et réglez le gain sur L (0 dB).
- (3) Si l'objectif est fourni avec un multiplicateur, dégagez-le.
- (4) Ouvrez l'écran LENS SETUP du menu des réglages et sélectionnez USER1, USER2 ou USER3 sous SHADING SELECT.
- (5) Utilisez la molette JOG pour sélectionner SHADING (USER), sélectionnez YES et appuyez sur la molette JOG.
  - Le message "CHECK LUMINANCE LEVEL ZEBRA ON VF" s'affiche.

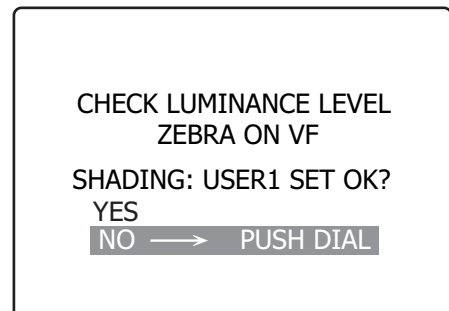
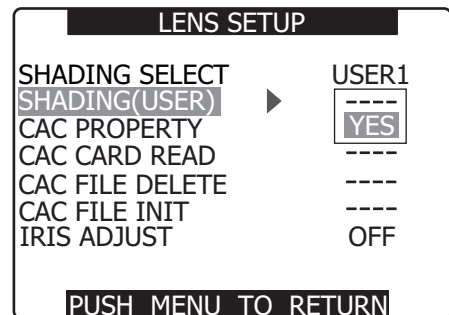

## 2 Réglez l'image.

- (1) Effectuez une prise de vue d'une feuille de papier blanc.
- (2) Réglez le diaphragme sur manuel et ajustez-le de manière à ce que les zébrures remplissent l'écran du viseur.
  - Si la feuille de papier est éclairée de façon irrégulière, les zébrures ne remplissent pas l'écran. Ajustez si nécessaire.
  - Vérifiez que le papier blanc n'est pas exposé à de nombreuses sources lumineuses (un éclairage fluorescent ou halogène, par exemple) ou à différentes températures de couleur.

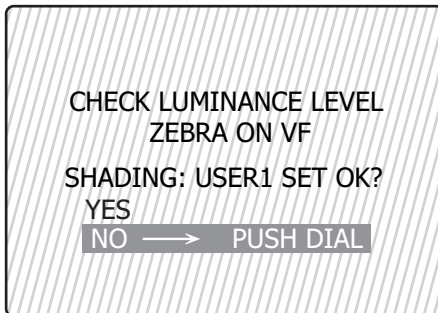

### <Remarques>

- Ajustez l'ombrage des blancs à la lumière du soleil, sous un éclairage halogène ou sous une autre source lumineuse qui ne vacille pas. La lumière fluorescente et les lampes au mercure ont tendance à vaciller et devraient être évitées pour cet ajustement.
- Ajustez la source lumineuse si le diaphragme de l'objectif est hors de la fourchette F4 à F11.
- Assurez-vous que l'obturateur électronique est désactivé.

## 3 Ajustez la balance des blancs et des noirs.

- (1) Réglez l'interrupteur WHITE BAL sur A ou B et utilisez l'interrupteur AUTO W/B BAL pour effectuer un ajustement automatique de la balance des blancs.
- (2) Utilisez l'interrupteur AUTO W/B BAL pour effectuer un ajustement automatique de la balance des noirs.
- (3) Utilisez à nouveau l'interrupteur AUTO W/B BAL pour effectuer un ajustement automatique de la balance des blancs.

## 4 Répétez l'opération de l'étape 2-(2).

## 5 Ajustez l'ombrage des blancs.

- (1) Utilisez la molette JOG pour sélectionner YES et appuyez sur la molette JOG.
- (2) Le message "SHADING ACTIVE" s'affiche sur l'écran pendant l'ajustement.
- (3) Lorsque l'ajustement se termine après quelques secondes, le message "SHADING OK" s'affiche.
  - Si un message d'erreur comme "SHADING NG LEVEL OVER" ou "SHADING NG LOW LIGHT" s'affiche, ajustez le diaphragme.
  - La valeur ajustée est automatiquement enregistrée dans la mémoire (USER1, USER2, USER3).

## 6 Si l'objectif est fourni avec un multiplicateur, tournez la fonction de multiplicateur et effectuez à nouveau les étapes 2 à 5.

- L'ajustement de l'ombrage des blancs ne nécessite aucun réajustement quand le multiplicateur est désactivé.

## Réglage de la compensation d'aberration chromatique (CAC)

La fonction CAC de la caméra corrige l'erreur d'enregistrement causée par la légère aberration chromatique que l'objectif ne peut compenser. Ceci minimise la perte de couleur dans les zones d'images avoisinantes.

Les objectifs compatibles avec la fonction CAC et dont les données sont enregistrées dans la caméra lancent automatiquement l'opération CAC.

Les données CAC pour les quatre objectifs suivants ont été enregistrées dans la caméra comme valeurs par défaut.

Indication de caméra	Numéros de modèles des objectifs compatibles
KJ16EX7.7B IRSD PS12	KJ16ex7.7B IRSD PS12
	KJ16ex7.7B KRSD PS12
KJ21EX7.6B IRSD PS12	KJ21ex7.6B IRSD PS12
KJ10EX4.5B IRSD PS12	KJ10ex4.5B IRSD PS12
XA17X7.6BERM-M58B	XA17x7.6BERM-M58B
	XA17x7.6BRM-M58B

### <Remarques>

- Un des numéros de modèle d'objectif qui s'affiche dans le menu représente le groupe d'objectifs.
- La fonction CAC de cette caméra ne fonctionne que dans le sens horizontal.
- La fonction CAC ne fonctionne pas à +18 dB.
- La fonction CAC peut ne pas fonctionner normalement lors de la prise de vue macro.
- Après le lancement de cette caméra, rendez-vous sur notre site Web à l'adresse ci-dessous pour les détails sur les nouveaux objectifs compatibles et sur toute modification apportée à cette fonction.  
<https://eww.pavc.panasonic.co.jp/pro-av/>

## Vérification de l'état de fonctionnement CAC

Appuyez sur le bouton DISP/MODE CHK quand aucun menu n'est ouvert.

- CAC est en cours si « CAC » s'affiche dans le coin supérieur droit de l'écran.

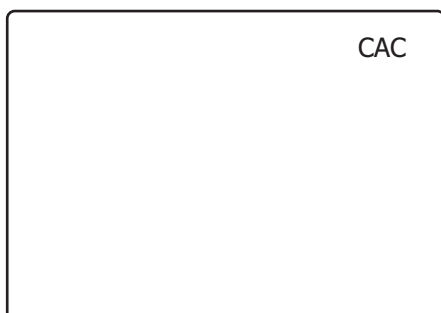

## Vérification du numéro de données CAC et des données CAC pendant le fonctionnement

### 1 Ouvrez l'écran LENS SETUP du menu des réglages.

Pour plus de détails sur le fonctionnement du menu, consultez [Utilisation des menus] (page 117).

### 2 Tournez la molette JOG pour sélectionner CAC PROPERTY et sélectionnez YES pour ouvrir l'écran CAC PROPERTY.

- La liste de propriétés CAC s'affiche.

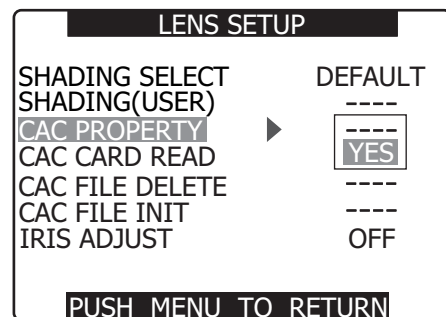

### ■ Propriété CAC

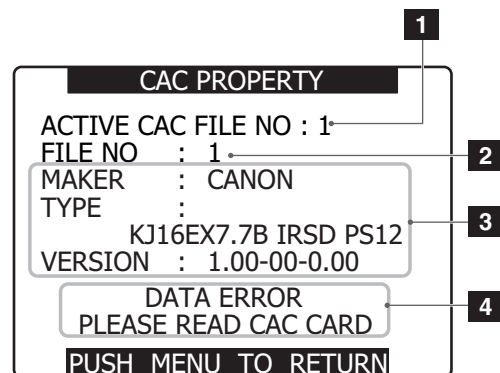

- 1 Numéro actuel de données CAC**
- 2 Numéro de données CAC à vérifier**  
Tournez la molette JOG pour sélectionner.
- 3 Données CAC déterminées par 2**
- 4 Messages d'erreur**

Le fichier ne peut être utilisé si un message d'erreur s'affiche. Initialisez les données CAC ou rechargez le fichier CAC depuis une carte SD. Pour plus de détails, voir [Initialisation de fichier CAC] (page 98) ou [Chargement de fichier CAC depuis une carte SD] (page 97).



## Chargement de fichier CAC depuis une carte SD

### 1 Ouvrez l'écran LENS SETUP du menu des réglages.

Pour plus de détails sur le fonctionnement du menu, consultez [Utilisation des menus] (page 117).

### 2 Utilisez la molette JOG pour sélectionner CAC CARD READ. Ensuite sélectionnez YES pour ouvrir l'écran CAC CARD READ.

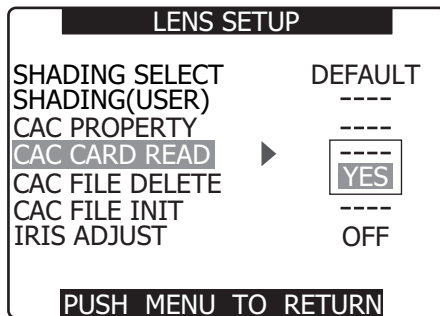

### 3 Utilisez la molette JOG pour sélectionner le fichier CAC à charger. Ensuite sélectionnez YES et appuyez sur la molette JOG.

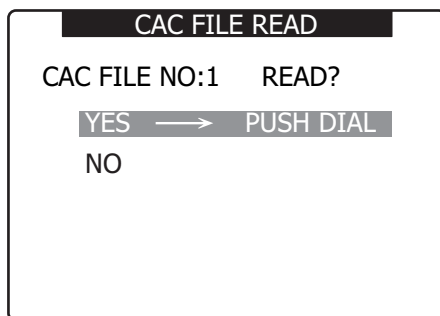
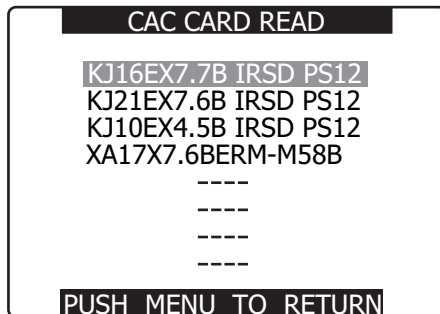

#### <Remarques>

- La caméra peut charger jusqu'à 8 fichiers. Si vous essayez de charger un nouveau fichier quand 8 fichiers ont déjà été chargés, "READ NG CAC FILE FULL" s'affiche. Pour charger un nouveau fichier, supprimez un fichier existant avant d'en charger un

autre. Pour plus de détails, voir [Suppression de fichier CAC] (page 97).

- "READ NG FORMAT ERROR" signifie que le fichier ne peut être utilisé et ne sera pas chargé. Assurez-vous que le fichier est dans un format pris en charge par la caméra et que le fichier de la carte SD n'est pas corrompu.

## Suppression de fichier CAC

### 1 Ouvrez l'écran LENS SETUP du menu des réglages.

Pour plus de détails sur le fonctionnement du menu, consultez [Utilisation des menus] (page 117).

### 2 Utilisez la molette JOG pour sélectionner CAC FILE DELETE, sélectionnez YES et appuyez sur la molette JOG.

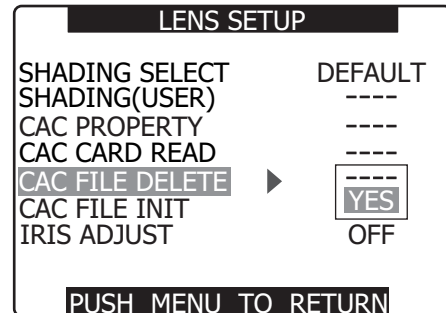

### 3 Utilisez la molette JOG pour sélectionner le fichier CAC à supprimer. Ensuite sélectionnez YES et appuyez sur la molette JOG.

"-----" s'affiche dès la fin de la suppression.

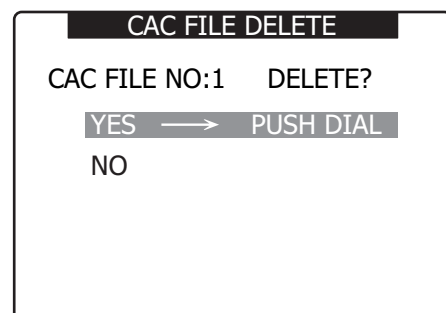
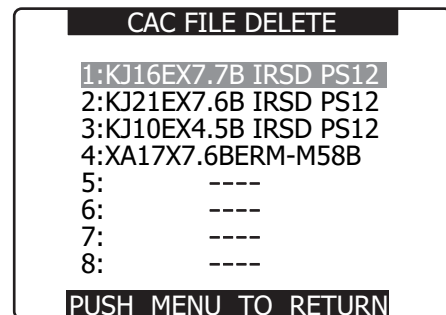

## Initialisation de fichier CAC (retour des données sur leurs valeurs par défaut)

### 1 Ouvrez l'écran LENS SETUP du menu des réglages.

Pour plus de détails sur le fonctionnement du menu, consultez [Utilisation des menus] (page 117).

### 2 Utilisez la molette JOG pour sélectionner CAC FILE INIT. Ensuite sélectionnez YES pour afficher l'écran de confirmation.

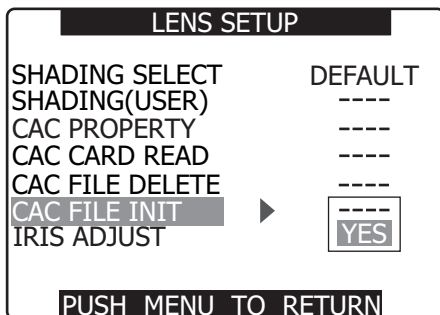

### 3 Sélectionnez YES sur l'écran de confirmation et appuyez sur la molette JOG.

- "CAC FILE INIT PROCESSING COMPLETED" is'affiche pour signaler que l'initialisation est terminée.
- L'écran LENS SET UP s'affiche après l'achèvement.

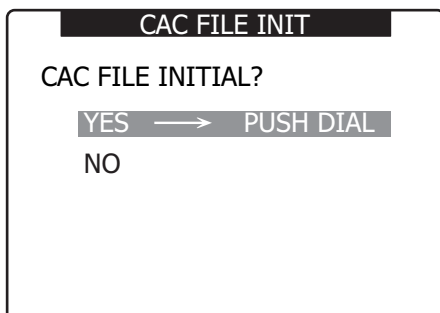

#### <Remarque>

Cette opération supprime tous les fichiers et réinitialise les quatre fichiers CAC sur leurs valeurs par défaut.

# Préparation de l'entrée audio

Exécutez la procédure suivante pour pouvoir brancher le caméscope aux périphériques d'entrée audio.

## Lors de l'utilisation du microphone avant

Le kit microphone AJ-MC200G (en option) comprend un microphone qui peut être monté sur le caméscope.

### 1 Ouvrez le support du microphone.

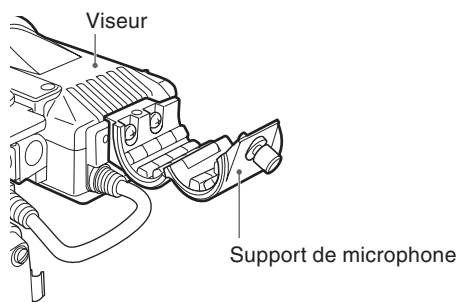

### 2 Montez le microphone, puis serrez la vis de serrage.

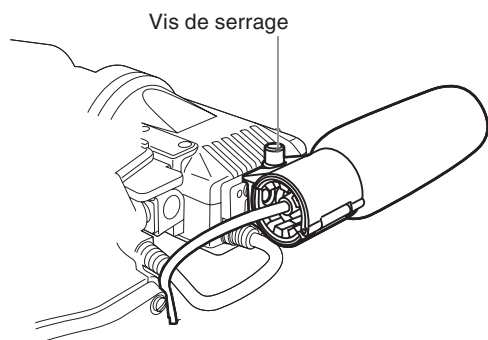

### 3 Branchez le câble du microphone à la prise MIC IN du caméscope.

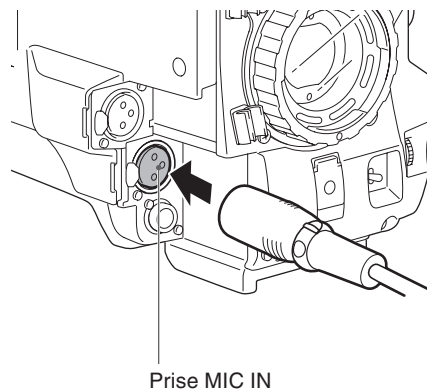

### 4 Réglez le commutateur AUDIO IN sur [FRONT] en fonction du canal audio à enregistrer.

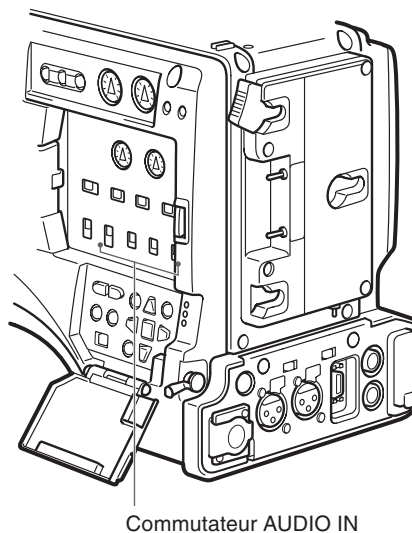

#### <Remarque>

Lorsque le câble de connexion du microphone est raccordé à la prise FRONT2 et CH1 de l'interrupteur AUDIO IN est réglé sur FRONT2 et CH2 sur FRONT, le son du microphone entre dans les deux canaux.

## Lors de l'utilisation de périphériques audio

- 1** Raccordez le périphérique audio à la prise AUDIO IN, à l'aide du câble XLR.
- 2** Réglez le commutateur AUDIO IN sur [REAR] pour le canal auquel est connecté le câble XLR.
- 3** Réglez le commutateur de sélection LINE/MIC/+48V du panneau arrière sur [LINE].

Commutateur de sélection LINE/MIC/+48V

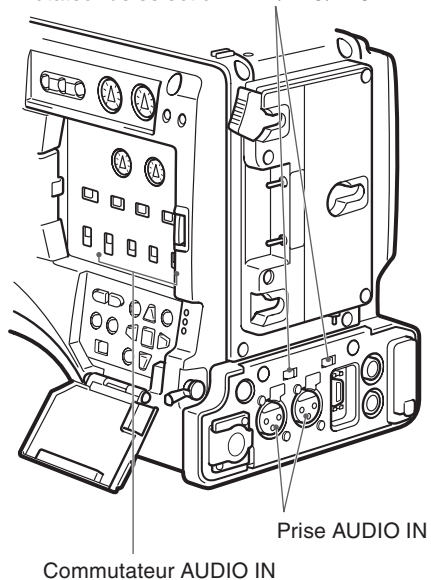

# Fixation d'accessoires

## Fixation du caméscope sur un trépied

Lors de la fixation du caméscope sur un trépied, utilisez l'étrier de fixation du trépied fournie avec le caméscope.

### 1 Montez l'étrier de fixation du trépied sur le trépied.

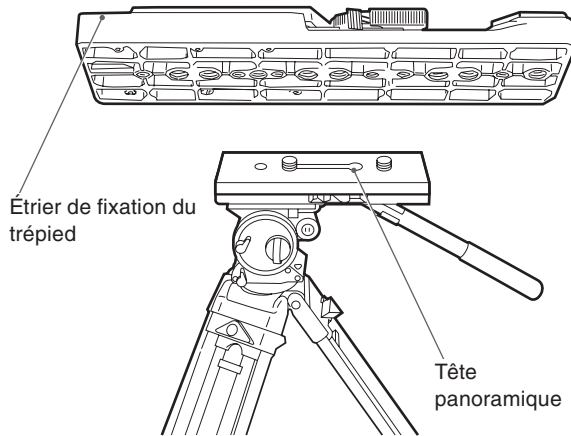

#### <Remarque>

Sélectionnez l'orifice approprié de l'étrier, en tenant compte du centre de gravité combiné du caméscope et de la fixation du trépied. De plus, assurez-vous que le diamètre des orifices sélectionnés correspond au diamètre de la vis de la tête panoramique.

### 2 Fixez le caméscope sur l'étrier de fixation du trépied.

- Faites glisser le caméscope vers l'avant le long des rainures, jusqu'à ce que vous entendiez le déclic.

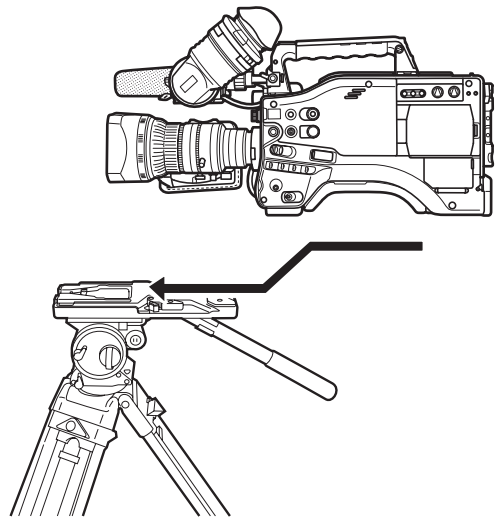

### Retrait du caméscope de l'étrier de fixation du trépied

Tout en appuyant sur le levier rouge, déplacez le levier noir dans le sens de la flèche, et faites glisser le caméscope vers l'arrière pour le retirer.

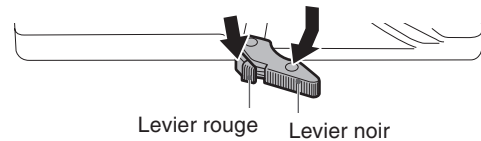

#### <Remarque>

Si la tige de l'étrier de fixation ne revient pas à sa position initiale après le retrait du caméscope, recommencez à déplacer le levier noir dans le sens de la flèche tout en appuyant sur le levier rouge et ramenez la tige de l'étrier de fixation sur sa position initiale. Veuillez noter que le caméscope ne peut pas être monté si la tige ne reste pas au centre.

## Fixation de la bandoulière

Pour détacher la bandoulière, commencez par ouvrir la languette, puis détachez la bandoulière.

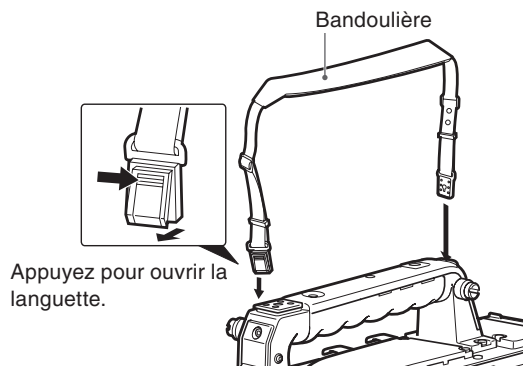

<Remarque>  
Assurez-vous que la bandoulière est fixée solidement.

## Fixation de la housse anti-pluie

Lors de l'utilisation de la housse anti-pluie SHAN-RC700

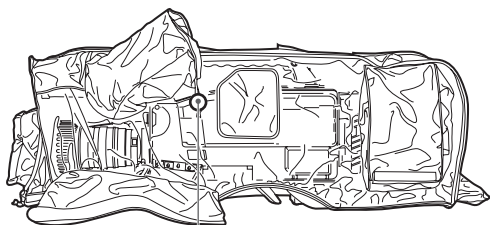

Serrez la corde

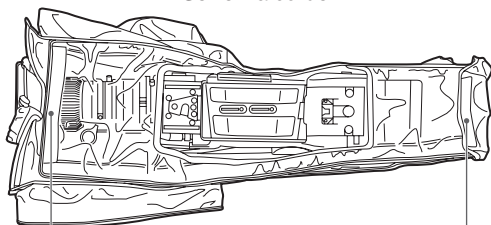

Fixez-la à l'aide de l'attache de surface

Fixez-la à l'aide de l'attache de surface

## Montage du bouton de commande FRONT AUDIO LEVEL

Si vous utilisez fréquemment la commande FRONT AUDIO LEVEL, montez le bouton approprié pour en faciliter l'utilisation.

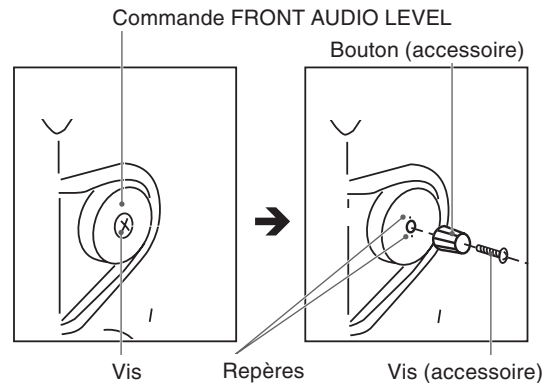

Retirez la vis au centre de la commande FRONT AUDIO LEVEL puis fixez le bouton accessoire à l'aide de la vis (fournie). Lors de la fixation du bouton, assurez-vous d'aligner les repères de la commande avec les repères du bouton.

# Connexion du module de commande étendue AJ-RC10G

- Certaines fonctions peuvent être contrôlées à distance lorsque le module de commande étendue AJ-RC10G (en option) est raccordé au caméscope.
- Une fois le module AJ-RC10G branché, le caméscope se met automatiquement en mode contrôle à distance, après que les commutateurs d'alimentation du caméscope et du module AJ-RC10G sont positionnés sur ON.

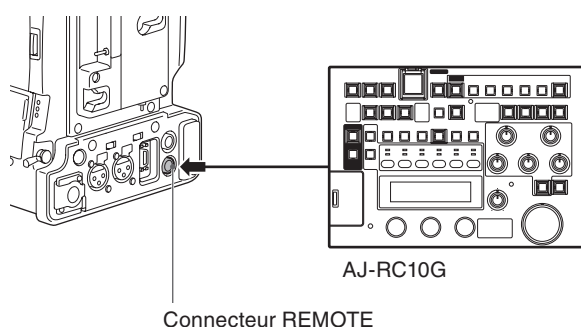

## <Remarques>

- Veillez à positionner les commutateurs d'alimentation du caméscope et du module sur OFF avant de brancher ou de débrancher le câble de commande.
- Si RC DATA SAVE (AJ-RC10G) est défini sur OFF, les valeurs de réglage du caméscope, qui ont été définies à l'aide du module AJ-RC10G, seront annulées lorsque le commutateur d'alimentation du caméscope sera positionné sur OFF. De plus, les valeurs de réglage ne peuvent pas être enregistrées sur une carte mémoire SD. Toutefois, les réglages de menu effectués à l'aide du module AJ-RC10G peuvent être enregistrés sur une carte mémoire SD. Lors du branchement suivant du module AJ-RC10G, les valeurs de réglage retourneront vers les réglages du module AJ-RC10G.
- Si RC DATA SAVE (AJ-RC10G) est défini sur ON, les valeurs réglées ou définies à l'aide du module AJ-RC10G sont conservées, même après que le commutateur d'alimentation du caméscope soit placé sur OFF.
- Le commutateur USER sur le caméscope ne fonctionne pas lorsque le module AJ-RC10G est branché.
- Consultez le mode d'emploi du AJ-RC10G compris sur le CD-ROM fourni.

Un clip est un groupe de données qui inclut les images et les voix créées lors d'une session de tournage, ainsi que des informations complémentaires, telles que des notes de texte et des métadonnées.

Les opérations suivantes peuvent être effectuées à l'aide du curseur et des boutons SET, tout en vérifiant les images affichées sur le moniteur LCD :

- Lecture, suppression et réparation de clips
- Ajout ou suppression d'un repère et d'une note de texte sur la miniature de clip.
- Formatage des cartes P2 et mémoire SD.
- Téléchargez les métadonnées de clip depuis une carte mémoire SD.

## Opérations avec les miniatures

### Présentation des images miniatures

Les écrans d'images miniatures sont configurés comme suit :

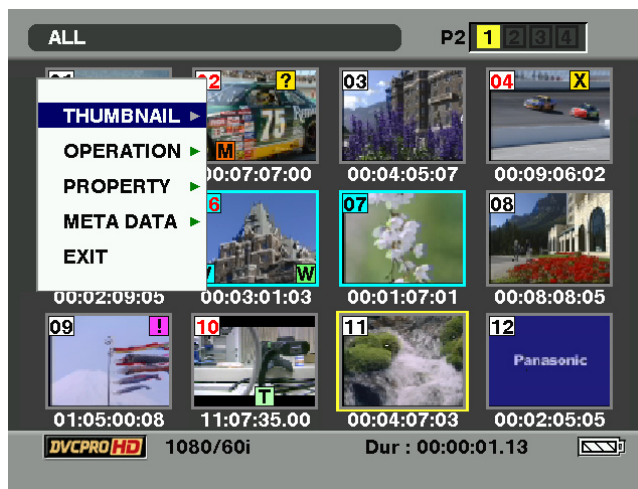

#### THUMBNAIL

- ALL CLIP
- SAME FORMAT CLIPS
- SELECTED CLIPS
- MARKED CLIPS
- TEXT MEMO CLIPS
- SLOT CLIPS
- SETUP
- EXIT

#### OPERATION

- DELETE
- FORMAT
- REPAIR CLIP
- REPAIR CLIP (LOOP)
- EXIT

#### PROPERTY

- CLIP PROPERTY
- CARD STATUS
- DEVICES
- PROPERTY SETUP
- SYSTEM INFO
- EXIT

#### META DATA

- LOAD
- RECORD
- USER CLIP NAME
- INITIALIZE
- PROPERTY
- EXIT

- Les écrans de miniatures ne sont pas émis depuis les connecteurs SDI OUT/COMPONENT OUT.



## Écran d'image miniature

Appuyez sur le bouton MODE pour passer en mode MCR et ouvrir l'écran des miniatures sur l'écran LCD. Lors du passage de l'affichage normal à l'écran d'image miniature, tous les clips seront affichés sur l'écran d'image miniature.

Le fait d'appuyer sur le bouton de menu des miniatures dans l'écran des miniatures déplace le pointeur vers le menu des réglages, vous permettant ainsi d'accéder à l'activation des fonctions du menu des miniatures.

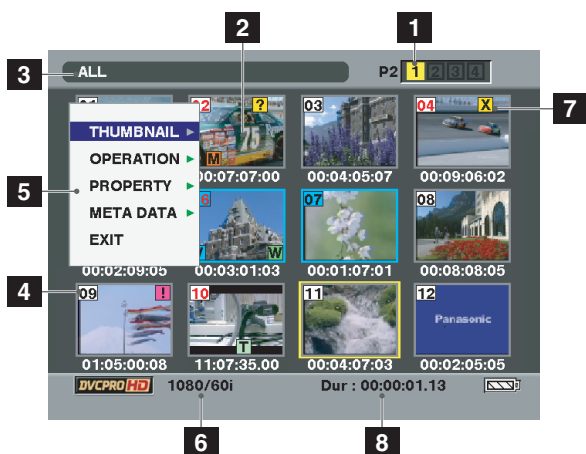

### 1 Affichage du numéro de logement

- Le numéro du logement dont la carte P2 contient le clip sélectionné est indiqué ici. (Le numéro apparaît en jaune.)
- Si un clip s'étend sur les cartes P2 de deux emplacements ou plus, les numéros apparaîtront en jaune.
- Lorsque l'un des avertissements suivants s'applique à une carte P2 insérée, le cadre autour du numéro de logement devient rose. [RUN DOWN CARD]  
Vous avez dépassé le nombre maximal de réécritures sur la carte P2. [DIR ENTRY NG CARD]  
La structure de répertoire sur la carte P2 n'est pas prise en charge.

### 2 Miniatures

C'est ici que les images initiales des clips s'affichent.

### 3 État d'affichage des miniatures

Les types de clips affichés sous forme de miniatures apparaissent dans cette zone.

### 4 Numéros de clip

- Les clips sont affichés dans l'ordre où ils ont été pris.
- Les clips dont le format d'enregistrement est incorrect ou qui sont illisibles pour une autre raison sont indiqués en rouge.
- Pour une lecture des clips indiqués par les numéros rouges, réglez le format de l'option REC FORMAT/MCR FORMAT dans le menu de réglages RECORDING SETUP sur le format **6** ci-dessous.
- Les clips de la liste de lecture qui ont été édités et copiés au moyen de l'enregistreur de carte mémoire AJ-SPD850 ou d'un appareil similaire et qui contiennent plus d'un format (DVCPRO/

DV ou DVCPRO50) sont indiqués en rouge, et la lecture de ces clips n'est pas possible même si l'option REC FORMAT a été réglée.

### 5 Affichage du menu

- C'est ici que les options de menu s'affichent.
- Si vous sélectionnez EXIT et appuyez sur le bouton SET, l'affichage du menu disparaît et l'écran initial est rétabli.

### 6 Affichage du mode/format d'enregistrement

C'est ici que le mode d'enregistrement et le format des images enregistrées s'affichent.

### 7 Indicateurs

#### M (Repère) :

Indique qu'un clip possède un repère.

#### W (Large) :

Indique que le clip a été enregistré avec un format 16:9 (écran large). (enregistrement 480i/576i)

#### ! (Clip incomplet) :

Cet indicateur apparaît lorsque l'enregistrement d'un clip s'étend sur deux cartes P2 et que l'une des cartes ne se trouve pas dans le logement.

#### X (Clip défectueux) :

- Cet indicateur apparaît pour un clip dont l'enregistrement est imparfait à cause d'une panne de courant survenue pendant l'enregistrement, par exemple.
- Les clips indiqués par l'indicateur de clip défectueux jaune sont réparables.
- Les clips indiqués par l'indicateur de clip rouge n'étant pas réparables, effacez-les. S'il n'est pas possible d'effacer un clip, faire d'abord une copie de secours des données puis formater la carte P2. Les clips de format incorrect sont plutôt indiqués par (?).

#### V (Note vocale) :

Indique qu'un clip possède une note vocale. (L'enregistrement / la lecture n'est pas possible avec ce caméscope.)

#### T (Note de texte) :

Indique qu'un clip possède une note de texte.

#### E (Copie d'édition) :

Indique qu'il s'agit d'un clip de copie d'édition. (L'édition n'est pas possible avec ce caméscope.)

#### P (Proxy) :

Indique qu'un mandataire (proxy) a été ajouté et enregistré. (L'enregistrement n'est pas possible avec ce caméscope.)

<Remarque>

Pour des explications détaillées sur les indicateurs **V**, **T**, **E** et **P**, consultez le mode d'emploi fourni avec les dispositifs utilisés pour enregistrer ou éditer respectivement la note vocale, la note de texte, le clip de copie d'édition et le proxy.

### 8 Affichage de la durée

Affiche la durée du clip sélectionné. Sélection d'images miniatures

## Sélection d'images miniatures

Plusieurs images miniatures peuvent être sélectionnées de manière aléatoire dans l'écran d'image miniature.

### 1 Utilisez les boutons du curseur pour déplacer le pointeur (image jaune) vers le clip souhaité, puis appuyez sur le bouton SET.

- L'image autour de l'image miniature sélectionnée devient bleue. Appuyez à nouveau sur le bouton SET pour désélectionner le clip.

### 2 Il est possible de sélectionner d'autres clips en répétant l'étape 1.

Il est possible de n'afficher que les images miniatures sélectionnées dans l'écran d'image miniature afin de les lire. Veuillez vous reporter à [Changement de l'affichage d'image miniature] (page 106) pour plus d'informations.

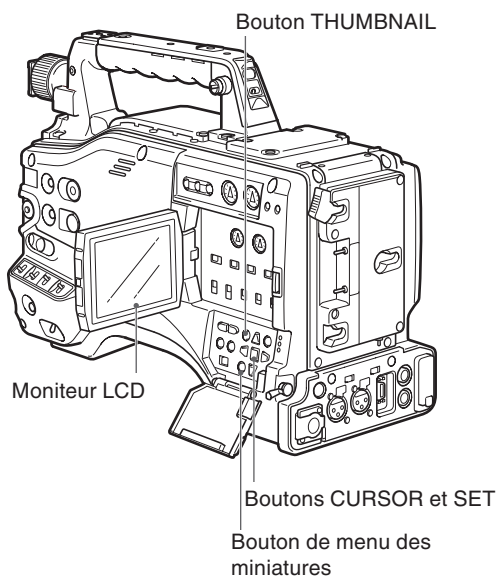

## Changement de l'affichage d'image miniature

L'affichage peut être modifié afin que seuls les clips correspondant à des critères spécifiques soient affichés sur l'écran d'image miniature.

### 1 Appuyez sur le bouton MODE pour passer en mode MCR.

- L'écran d'image miniature apparaît sur le moniteur LCD.

### 2 Appuyez sur le bouton de menu des miniatures pour ouvrir le menu.

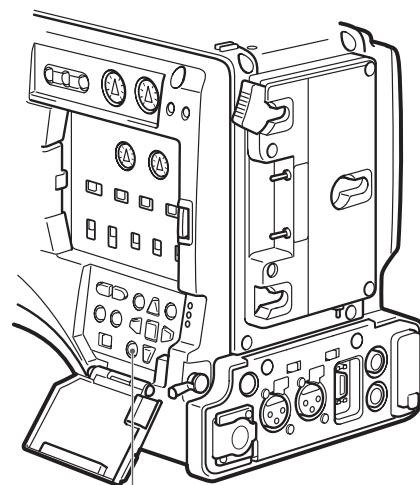

### 3 Placez le pointeur sur THUMBNAIL et sélectionnez avec le bouton SET.

- Le sous-menu de réglage s'affiche.
- Sélectionnez l'élément souhaité pour définir le type d'affichage de miniatures.



- **ALL CLIP :**

Affiche tous les clips.

- **SAME FORMAT CLIPS :**

Les clips du même format d'enregistrement (ou MCR) s'affichent.

- **SELECTED CLIPS :**

Affiche des clips sélectionnés de manière aléatoire.

- **MARKED CLIPS :**

Affiche des clips contenant des marques de plan.

- **TEXT MEMO CLIPS :**

Les clips avec notes de texte s'affichent. Les miniatures aux positions de notes de texte, les codes temporels (TC), le nombre total de notes et l'ordre actuel de clips s'affichent.

- **SLOT CLIPS :**

Affiche les clips enregistrés dans la carte P2 insérée dans la fente spécifiée.

- **SETUP :**

Diverses opérations de configuration sont effectuées.

- **EXIT :**

L'écran précédent s'affiche à nouveau.

### ■ Pour supprimer une note de texte

**1** Sélectionnez THUMBNAIL → TEXT MEMO CLIPS, déplacez le curseur sur la note de texte à supprimer et appuyez sur le bouton SET.

**2** Placez le curseur sur la miniature de note de texte à supprimer.

**3** Appuyez sur le bouton MENU pour ouvrir le menu de réglage et choisissez OPERATION → DELETE.

- La note de texte est supprimée.
- Une pression du bouton des miniatures et la sélection de EXIT renvoie le pointeur au début de l'affichage des miniatures.

## Réglage du mode d'affichage image miniature

Le mode d'affichage image miniature peut être personnalisé pour s'adapter à vos préférences.

**1** Appuyez sur le bouton MODE pour passer en mode MCR.

- L'écran d'image miniature apparaît sur le moniteur LCD.

**2** Appuyez sur le bouton de menu des miniatures pour ouvrir le menu.

### 3 Sélectionnez THUMBNAIL → SETUP.



- **MARKER IND. :**

Affiche ou masque (ON/OFF) l'indicateur de repère. Le paramètre d'usine est ON (affichage).

- **TEXT MEMO IND. :**

Affiche ou cache l'indicateur de note de texte (ON/OFF). Le réglage par défaut est ON (affichage).

- **VOICE MEMO IND. :**

Affiche ou masque (ON/OFF) l'indicateur de note vocale. Le paramètre d'usine est ON (affichage).

- **WIDE IND. :**

Affiche ou masque (ON/OFF) l'indicateur de format large. Le paramètre d'usine est ON (affichage).

- **PROXY IND. :**

Affiche ou masque (ON/OFF) l'indicateur proxy. Le paramètre d'usine est ON (affichage).

- **DATA DISPLAY :**

Le champ affichage de l'heure du clip offre le choix entre Time Code (TC), User Bits (UB), Shooting Time (TIME) ou Shooting Date (DATE)/Shooting Time and Date (DATE TIME). Le paramètre d'usine est Time Code.

- **DATE FORMAT :**

Vous pouvez spécifier l'ordre d'affichage de la date de tournage, avec au choix Année/Mois/Jour (YMD), Mois/Jour/Année (MDY) ou Jour /Mois/Année (DMY). Le paramètre d'usine est Année/Mois/Jour. Ce réglage apparaît dans la date d'enregistrement indiquée dans les propriétés du clip et dans la date de tournage affichée lorsque DATE est sélectionné sous le menu DATA DISPLAY.

- **THUMBNAIL SIZE :**

La taille des images miniatures affichées sur un écran, LARGE (3 × 2 images miniatures affichées) ou NORMAL (4 × 3 images miniatures affichées) peut être sélectionnée. La valeur par défaut d'usine est NORMAL.

- **THUMBNAIL INIT :**

Ramenez les paramètres d'affichage vignette ci-dessus aux valeurs par défaut. Déplacez le curseur sur cette option, puis appuyez sur le bouton SET. Sélectionnez "YES" quand l'écran de confirmation s'affiche.

- **EXIT :**

Retourne au menu précédent.

# Opérations avec les clips

## Lecture de clips

- 1 Appuyez sur le bouton MODE pour passer en mode MCR.**
  - L'écran d'image miniature apparaît sur le moniteur LCD.
- 2 Utilisez les touches du curseur pour déplacer le pointeur sur le clip souhaité.**
- 3 Appuyez sur la touche PLAY et le clip sous le pointeur sera lu sur le moniteur LCD.**
  - Après la lecture du clip sous le pointeur, les clips suivants sont lus dans l'ordre, selon le moment où ils ont été enregistrés. L'écran d'image miniature revient après la lecture du dernier clip.
  - <Remarques>
    - Lors de la lecture de clips, il n'est pas nécessaire de "sélectionner" les clips (images bleues autour des images miniatures).
    - Les clips dont le numéro de clip est affiché en rouge ne peuvent être lus.
- 4 Au cours de la lecture, si vous appuyez sur la touche REW, vous démarrez la lecture arrière rapide à une vitesse de 4 x, et la touche FF, la lecture avant rapide à une vitesse de 4 x.**
  - Appuyez sur la touche PLAY pour revenir à une lecture normale.
- 5 Au cours de la lecture d'un clip, si vous appuyez sur la touche STILL, vous arrêtez temporairement le processus (pause).**
  - Pendant une pause, la pression du bouton REW a pour effet de déplacer la position de pause au début du clip.
  - Une nouvelle pression du bouton REW a pour effet de déplacer la position de pause au début du clip précédent.
  - Pendant une pause, la pression du bouton FF a pour effet de déplacer la position de pause au début du clip suivant. (Si vous maintenez le bouton FF enfoncé, vous affichez la dernière image du dernier clip. "EOS" s'affiche alors.)

- 6 Si vous appuyez sur la touche STOP au cours de la lecture d'un clip, vous arrêtez la lecture et retournez à l'écran d'image miniature.**

<Remarque>  
Lorsque la lecture est arrêtée, le pointeur reste sur le clip qui vient d'être lu, quel que soit l'endroit où la lecture a commencé.

## Marque de plan

Il est possible d'ajouter une marque de plan à une image miniature d'un clip pour distinguer le clip des autres.

- 1 Appuyez sur le bouton MODE pour passer en mode MCR.**
  - L'écran d'image miniature apparaît sur le moniteur LCD.
- 2 Utilisez les touches du curseur pour déplacer le pointeur sur le clip auquel vous souhaitez associer une marque de plan.**
- 3 Appuyez sur le bouton USER auquel la fonction de repère a été attribuée.**
  - Utilisez l'écran de réglage SW MODE pour attribuer la fonction SHOT MARK à un bouton USER.

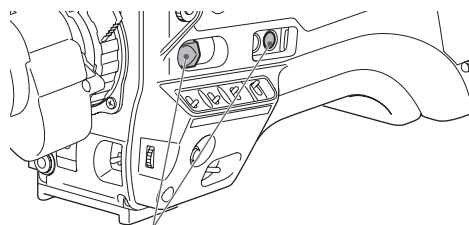

Boutons USER MAIN, USER1 et USER2

#### 4 Une marque de plan sera alors associée à l'image miniature du clip sous le pointeur.

- Pour supprimer une marque de plan, repositionnez le pointeur sur le clip et appuyez sur la touche Shot Mark.

##### <Remarque>

Lors de l'ajout d'une marque de plan (ou la suppression d'une marque de plan) à un clip enregistré sur plusieurs cartes P2, exécutez cette opération sur toutes les cartes P2 insérées dans les fentes appropriées.

## Suppression de clips

### 1 Appuyez sur le bouton MODE pour passer en mode MCR.

- L'écran d'image miniature apparaît sur le moniteur LCD.

### 2 Utilisez les boutons de curseur pour déplacer le pointeur vers le clip que vous voulez supprimer, puis appuyez sur le bouton SET.

- Appuyez sur la touche SET pour sélectionner le clip.

### 3 Appuyez sur le bouton de menu des miniatures pour sélectionner OPERATION → DELETE à partir de la barre de menu.



### 4 Un écran de confirmation de l'opération de suppression apparaît. Utilisez les touches du curseur et la touche SET pour sélectionner YES.

- Le clip est supprimé.
- Tous les clips sélectionnés (dans les images bleu-vert) sont supprimés par cette opération.

##### <Remarque>

Après la sélection de plusieurs clips et pendant la suppression avec l'affichage de "CANCEL", une pression du bouton SET arrête la suppression en cours.

## Restauration de clips

Restaure des clips qui sont défectueux à la suite d'une coupure brutale du courant au cours de l'enregistrement ou du retrait de la carte P2 auquel le caméscope accède.

##### <Remarques>

- Seuls les clips affichés avec un marqueur de corruption jaune peuvent être restaurés. Supprimez les clips ayant des marqueurs de corruption de clip rouges. Si le clip ne peut pas être supprimé, formatez la carte P2.
- Au cours de la restauration des clips, toutefois, l'indicateur de clip défectueux peut passer du jaune au rouge, du fait de l'incapacité à restaurer les clips.

### 1 Appuyez sur le bouton MODE pour passer en mode MCR.

- L'écran d'image miniature apparaît sur le moniteur LCD.

### 2 Utilisez les boutons de curseur pour déplacer le curseur vers le clip que vous voulez restaurer (les clips défectueux sont indiqués par des repères de clips endommagés), puis appuyez sur le bouton SET.

- Appuyez sur la touche SET pour sélectionner le clip.

### 3 Appuyez sur le bouton de menu des miniatures pour sélectionner OPERATION → REPAIR CLIP à partir de la barre de menu.

##### <Remarque>

Pour restaurer un mauvais clip généré pendant un enregistrement en boucle, sélectionnez REPAIR CLIP (LOOP). La réparation du clip peut prendre quelques instants.

### 4 La fenêtre de confirmation apparaît. Utilisez les touches du curseur et la touche SET pour sélectionner YES.

# Paramétrage de métadonnées de clip

Des informations comme le nom de la personne qui a tourné la vidéo, le nom du reporter, le lieu de prise de vue ou un mémorandum peuvent être lues sur la carte SD et enregistrées comme métadonnées de clip.

## Lecture de métadonnées de clip (téléchargement de métadonnées)

- 1** Insérez la carte SD contenant les métadonnées de clip (fichier de téléchargement de métadonnées).
- 2** Appuyez sur le bouton MODE pour passer en mode MCR.
  - L'écran d'image miniature apparaît sur le moniteur LCD.
- 3** Appuyez sur le bouton de menu des miniatures pour ouvrir le menu.
- 4** Sélectionnez META DATA → LOAD dans la barre de menu.

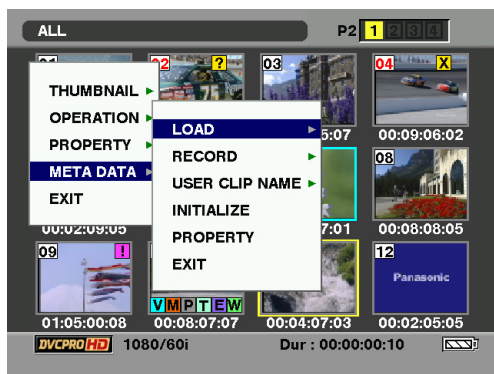

- 5** Les noms de fichiers de téléchargement de métadonnées stockés sur la carte SD sont affichés.
  - Sélectionnez les fichiers souhaités à l'aide des touches curseur et sélectionnez YES. Le téléchargement commence.
  - Les métadonnées téléchargées restent même en cas de coupure de l'alimentation. Pour la confirmation des données téléchargées, voir [Confirmation de téléchargement de métadonnées] (page 116).

## Contenu de métadonnées de clip

- Les métadonnées de clip incluent les objets suivants : des objets soulignés peuvent être définis en lisant le fichier de téléchargement de métadonnées sur la carte SD.
- D'autres objets sont automatiquement définis pendant la prise. Avec la dernière version du visualiseur P2, les fichiers de téléchargement de métadonnées peuvent être écrits sur les cartes SD avec un PC.
- Téléchargez la version la plus récente du visualiseur P2 disponible sur le site Web suivant et installez-la. <https://www.pavc.panasonic.co.jp/pro-av/> Voir [Utilisation de carte mémoire] (page 84).  
<Remarque>  
Le fichier édité par un programme différent du visualiseur P2 s'affiche comme "UNKNOWN DATA" et il pourrait être impossible de le lire.

• **GLOBAL CLIP ID :**  
Affiche l'ID de clip global qui indique l'état de prise de vue du clip.

• **USER CLIP NAME :**  
Affiche le nom de clip spécifié par l'utilisateur.\*  
\* Si le fichier de téléchargement de métadonnées ne contient pas de données, l'ID de clip global sert de USER CLIP NAME. La méthode d'enregistrement USER CLIP NAME peut être sélectionnée. → Pour plus d'informations, voir [Sélection de la méthode d'enregistrement USER CLIP NAME] (page 111).

• **VIDEO :**  
Affiche [FRAME RATE] (débit de photogramme du clip), [PULL DOW] et [ASPECT RATIO].

• **AUDIO :**  
[SAMPLING RATE] (fréquence d'échantillonnage de son enregistré) et [BITS PER SAMPLE] (bit(s) numérisés de son enregistré). Correspond à CH1-CH4.

• **ACCESS :**  
Affiche [CREATOR] (personne qui a enregistré le clip), [CREATION DATE] (date d'enregistrement du clip), [LAST UPDATE DATE] (date de la dernière mise à jour du clip) et [LAST UPDATE PERSON] (dernière personne qui a mis à jour le clip).

• **DEVICE :**  
Affiche [MANUFACTURER] (nom du fabricant de l'appareil), [SERIAL NO.] (numéro de série de l'appareil) et [MODEL NAME] (nom de modèle de l'appareil).

• **SHOOT :**  
Affiche [SHOOTER] (nom de la personne qui a tourné la vidéo), [START DATE] (date initiale de la prise), [END DATE] (date finale de la prise) et [LOCATION/ALTITUDE/LONGITUDE/LATITUDE/SOURCE/PLACE NAME] (altitude, longitude, latitude et source d'information et nom du lieu).

• **SCENARIO\*** :

Affiche [PROGRAM NAME], [SCENE NO.] et [TAKE NO.].

\* Veuillez à entrer PROGRAM NAME lorsque vous entrez SCENARIO. Il n'est pas possible d'enregistrer uniquement le SCENE NO ou TAKE NO.

• **NEWS** :

Affiche [REPORTER] (nom du reporter), [PURPOSE] (but de la prise de vue) et [OBJECT] (sujet de la prise de vue).

• **MEMO\*** :

Affiche le NO. (numéro de note), OFFSET (position d'image depuis le début du clip), PERSON (nom de la personne qui a enregistré la note de texte), et TEXT (contenu de la note).

\* Veuillez bien à saisir TEXT lors de la saisie de MEMO. Il n'est pas possible d'enregistrer uniquement PERSON.

<Remarque>

“\*” s'affiche lorsque le texte ne peut être affiché correctement, par exemple si des métadonnées japonaises ou chinoises sont affichées en anglais ou si les métadonnées contiennent des caractères qui ne sont pas affichables en anglais.

**Pour définir si les métadonnées téléchargées sont ou ne sont pas enregistrées**

Sélectionnez ON/OFF en sélectionnant META DATA → RECORD.

**Sélection de la méthode d'enregistrement USER CLIP NAME**

Sélectionnez META DATA → USER CLIP NAME dans la barre de menu pour sélectionner la méthode d'enregistrement. Il y a deux options possibles : TYPE1 et TYPE2.

●TYPE1 (réglage d'usine)

	USER CLIP NAME à enregistrer
Si les métadonnées de clip ont été lues	Données téléchargées
Si aucune métadonnée de clip n'a été lue ou si le paramétrage d'enregistrement de métadonnées de clip a été éteint	Comme pour GLOBAL CLIP ID (Données UMID)

●TYPE2

	USER CLIP NAME à enregistrer
Si les métadonnées de clip ont été lues	Données téléchargées + valeur COUNT*
Si aucune métadonnée de clip n'a été lue ou si le paramétrage d'enregistrement de métadonnées de clip a été éteint	Comme pour CLIP NAME

\* La valeur COUNT est indiquée sous forme de chiffre à 4 digits. La valeur COUNT augmente chaque fois qu'un nouveau clip est capturé si les métadonnées de clip ont été lues et que TYPE2 est sélectionné comme méthode d'enregistrement. La valeur COUNT peut être actualisée selon la procédure suivante.  
Sélectionnez METADATA → PROPERTY → USER CLIP NAME.  
Sélectionnez "COUNT RESET" avec le curseur et appuyez sur le bouton SET pour actualiser la valeur COUNT à 1.

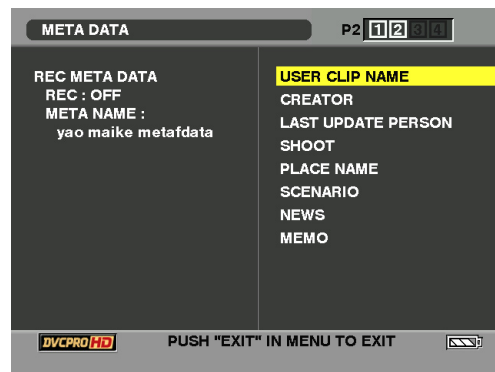

<Remarque>

Lorsqu'une carte P2 avec une mémoire de 8 Go ou plus est utilisée sur cet appareil et qu'un enregistrement unique en continu dépasse la durée indiquée (environ 5 minutes pour DVCPRO HD, environ 10 minutes pour DVCPRO50 ou environ 20 minutes pour DVCPRO/DV) ou lorsqu'un enregistrement unique dure plus d'une carte P2, l'enregistrement concerné est automatiquement pris en charge comme un clip séparé. Dans ce cas, chaque clip se présente avec sa propre valeur COUNT.

■ Exemple d'enregistrement (DVCPRO50) de clip sur une carte P2 :

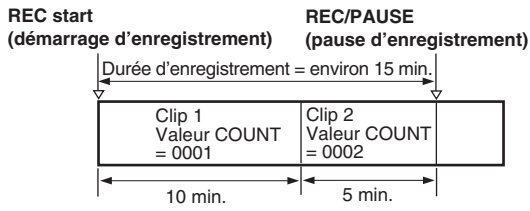

■ Exemple d'enregistrement de clip sur deux cartes P2 :

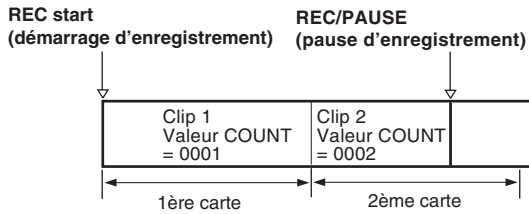

Si les images miniatures du clip s'affichent comme dans l'exemple ci-dessus ou que leurs propriétés sont indiquées avec un dispositif P2, l'image miniature et valeur COUNT du clip 1 s'affichent.

.....  
**Supprimez les métadonnées chargées**

Sélectionnez META DATA → INITIALIZE, et appuyez sur le bouton SET. Sélectionnez "YES" quand l'écran de confirmation s'affiche.

.....  
**Affichage de métadonnées chargées**

Sélectionnez METADATA → PROPERTY et appuyez sur le bouton SET pour afficher les métadonnées enregistrées sur cet appareil.



# Formatage de cartes mémoires P2 et SD

## Formatage d'une carte P2

- 1 Appuyez sur le bouton MODE pour passer en mode MCR.**
  - L'écran d'image miniature apparaît sur le moniteur LCD.
- 2 Appuyez sur le bouton de menu des miniatures pour ouvrir le menu.**
- 3 Dans la barre de menus, sélectionnez OPERATION → FORMAT.**
  - L'écran suivant apparaît. Sélectionnez le numéro de fente de la carte P2 que vous souhaitez formater.
  - Sélectionnez EXIT si le formatage n'est pas nécessaire.

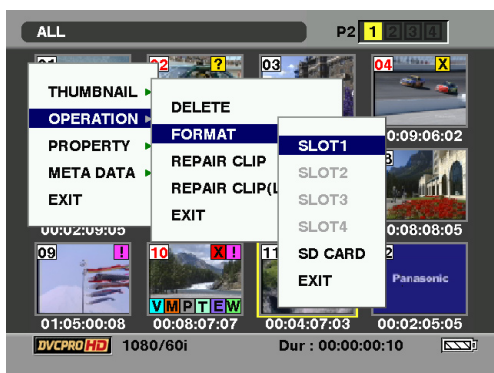

- 4 Utilisez les boutons CURSOR et SET pour sélectionner YES sur l'écran qui demande si vous voulez formater la carte.**
  - La carte P2 sélectionnée est formatée.

## Formatage des cartes SD

Les cartes SD peuvent également être formatées via l'écran des images miniatures. Une fois une carte SD insérée dans le caméscope, effectuez les opérations suivantes :

- 1 Appuyez sur le bouton MODE pour passer en mode MCR.**
  - L'écran d'image miniature apparaît sur le moniteur LCD.
- 2 Appuyez sur le bouton de menu des miniatures pour ouvrir le menu.**
- 3 Sélectionnez OPERATION → FORMAT.**
  - L'écran suivant apparaît. Sélectionnez "SD-CARD".
  - Sélectionnez EXIT si le formatage n'est pas nécessaire.

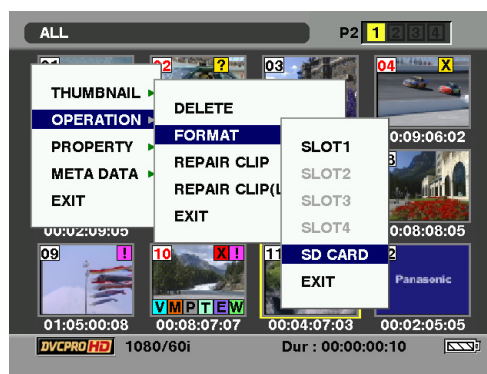

- 4 Utilisez les boutons CURSOR et SET pour sélectionner YES sur l'écran qui demande si vous voulez formater la carte.**
  - La carte SD est formatée.

### <Remarques>

- Les cartes SD peuvent également être formatées à partir de l'écran de menus. Pour plus d'informations, reportez-vous à la section [Formatage, enregistrement et lecture d'une carte mémoire SD] (page 79).
- Pour une carte SDHC, l'espace de 32 Ko est déjà utilisé.

# Propriétés

Les propriétés du clip et l'état de la carte P2 sont affichés.

## Propriétés du clip

Sélectionnez PROPERTY → CLIP PROPERTY. L'écran suivant apparaît.



- 1 Numéro de clip
- 2 Miniature
- 3 Affichage du numéro de logement
- 4 Informations de clip

Les divers indicateurs ajoutés au clip, ainsi que divers types de données s'affichent. (🔒 apparaît si la carte P2 est protégée contre l'écriture)

- **CLIP NAME** : nom du clip
  - **START TC** : Valeur du code temporel au début de l'enregistrement
  - **START UB** : Valeur du bit d'utilisateur au début de l'enregistrement
  - **DATE** : Date de l'enregistrement
  - **TIME** : Heure du début d'enregistrement
  - **DURATION** : Longueur du clip
  - **V\_FORMAT** : format de signal vidéo
  - **FRAME RATE** : débit numérique de lecture
  - **REC RATE** : débit numérique d'enregistrement
- Cet affichage apparaît lors de l'enregistrement au moyen d'un réglage pour l'élément FRAME RATE sur l'écran SCENE FILE autre que le réglage par défaut lors des enregistrements 720P/24PN ou 720P/30PN.

### 5 Métadonnées de clip

Les formats vidéo et audio, les informations de vidéographe et autres données détaillées s'affichent ici. Le format audio n'est indiqué que pour 1 à 4CH. Utilisez le bouton CURSOR pour sélectionner l'élément et appuyez sur le bouton SET. (Pour plus d'informations sur les métadonnées de clip, voir [Paramétrage de métadonnées de clip] (page 110).)

## Affichage de l'état de la carte P2

### Paramétrages d'affichage état carte P2

Sélectionnez PROPERTY → CARD STATUS pour paramétrer le mode d'indication souhaitée (espace libre restant ou capacité de mémoire utilisée) pour l'affichage de l'état de la carte P2.

- 1 Appuyez sur le bouton MODE pour passer en mode MCR.
  - La fenêtre écran vignette apparaît sur le moniteur LCD.
- 2 Appuyez sur le bouton de menu des miniatures pour ouvrir le menu.
- 3 Sélectionnez PROPERTY → PROPERTY SETUP → P2 CARD CAP.
  - L'écran suivant apparaît. Sélectionnez les paramètres de l'affichage de l'état de carte P2 dans l'option menu P2 CARD CAP.

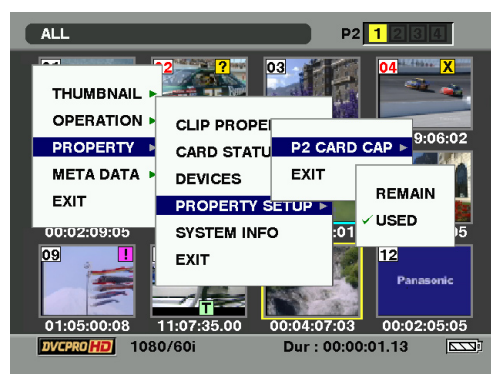

- **REMAIN** :  
Montre l'espace libre restant sur la carte P2 comme affichage de l'état de la carte P2.
  - **USED** :  
Montre la capacité de mémoire utilisée sur la carte P2 comme affichage de l'état de la carte P2.
- <Remarque>  
Le réglage d'usine pour cette fonction est **REMAIN**.

## Contenus des paramètres de l'affichage de l'état de la carte P2

Sélectionnez PROPERTY → CARD STATUS. L'écran suivant apparaît.

### ■ Quand "REMAIN" est sélectionné :

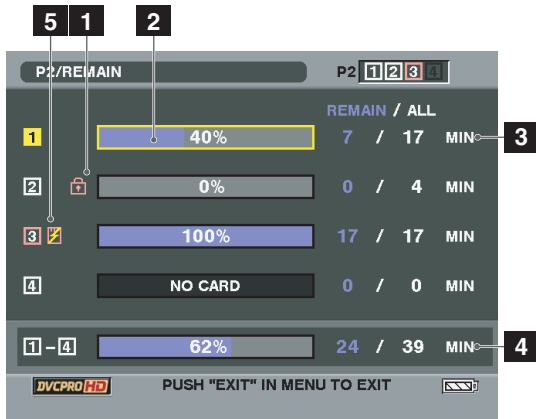

#### 1 Marque de protection en écriture

La marque  apparaît si la carte P2 est protégée en écriture.

#### 2 État de la carte P2 (espace libre restante)

La capacité de mémoire restante de la carte P2 est indiquée par un graphique à barres et un pourcentage. L'indicateur graphique à barre se porte vers la gauche lorsque l'espace libre restant diminue.

Les indications suivantes peuvent apparaître, en fonction de l'état de la carte :

- **FORMAT ERROR :**  
Une carte P2 non formatée est insérée.
- **NOT SUPPORTED :**  
Une carte non prise en charge est insérée dans le caméscope.
- **NO CARD :**  
Les cartes P2 ne sont pas insérées.  
Appuyez sur le bouton SET pour visualiser les données suivantes pour la carte dans l'emplacement sélectionné (signalé par les chiffres jaunes).
- **BRAND :** nom du fabricant
- **MODEL NO. :** numéro de modèle
- **SERIAL NO. :** numéro de série
- **USER ID :** ID d'utilisateur
- **WARNING :** DIR ENTRY NG (La structure de répertoire sur la carte P2 n'est pas prise en charge.)  
RUN DOWN CARD (Vous avez dépassé le nombre maximal de réécritures sur la carte P2.)

#### 3 Capacité restante/capacité totale de la carte P2

Affiche la capacité restante et la capacité totale de la carte P2 en minutes.

La capacité mémoire restante totale de chaque carte P2 affichée peut ne pas correspondre à la capacité restante totale réelle des cartes P2 car seul le chiffre en minutes est affiché.

#### 4 Capacité de mémoire restante totale pour toutes les cartes.

- Affiche l'espace libre restant total pour l'ensemble des 4 fentes.  
Veuillez noter que la capacité restante d'une carte P2 protégée en écriture n'est pas incluse dans la capacité restante totale.
- Lorsque REC FUNCTION (RECORDING SETUP) est réglé sur LOOP, la capacité de mémoire restante totale pour toutes les cartes signale la durée d'enregistrement minimum garantie pour l'enregistrement en boucle. Lorsque "REMAIN" est sélectionné, la valeur de cette indication est inférieure à la durée d'enregistrement possible.

#### 5 Icône de carte d'avertissement

L'icône  s'affiche quand les cartes P2 suivantes sont insérées.

- **DIR ENTRY NG**  
La structure de répertoire sur la carte P2 n'est pas prise en charge.
- **RUN DOWN CARD**  
Vous avez dépassé le nombre maximal de réécritures sur la carte P2.  
Utilisez l'état de carte P2 2 pour vérifier la nature de l'avertissement.

### ■ Quand "USED" est sélectionné :

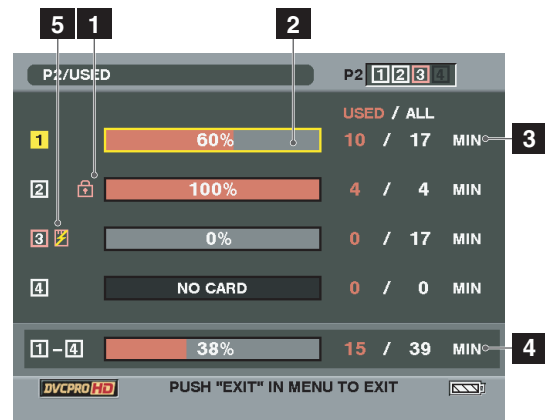

#### 1 Marque de protection en écriture

La marque  apparaît si la carte P2 est protégée en écriture.

#### 2 État de la carte P2 (capacité de mémoire utilisée)

La capacité de mémoire utilisée de la carte P2 est indiquée par un graphique à barres et un pourcentage. L'indicateur graphique à barre se porte vers la droite lorsque la capacité de mémoire utilisée augmente.

Les indications suivantes peuvent apparaître, en fonction de l'état de la carte :

- **FORMAT ERROR :**  
Une carte P2 non formatée est insérée.
- **NOT SUPPORTED :**  
Une carte non prise en charge est insérée dans le caméscope.

- **NO CARD :**  
Les cartes P2 ne sont pas insérées.  
Appuyez sur le bouton SET pour visualiser les données suivantes pour la carte dans l'emplacement sélectionné (signalé par les chiffres jaunes).
- **BRAND :** nom du fabricant
- **MODEL NO. :** numéro de modèle
- **SERIAL NO. :** numéro de série
- **USER ID :** ID d'utilisateur
- **WARNING :** DIR ENTRY NG (La structure de répertoire sur la carte P2 n'est pas prise en charge.)  
RUN DOWN CARD (Vous avez dépassé le nombre maximal de réécritures sur la carte P2.)

### 3 Capacité de mémoire carte P2/ Capacité totale

Affiche la capacité de mémoire utilisée sur une carte P2 et la capacité totale, en minutes. Parce que les fractions sont supprimées, le nombre affiché pour la capacité de mémoire utilisée sur une carte P2 pourrait différer du nombre de la capacité totale. La capacité de mémoire utilisée d'une carte P2 protégée en écriture s'affiche comme 100%.

### 4 Capacité de mémoire totale utilisée pour toutes les fentes

- Affiche la capacité de mémoire totale utilisée pour l'ensemble des 4 fentes.
- Lorsque REC FUNCTION (RECORDING SETUP) est réglé sur LOOP, cette indication montre la durée d'enregistrement minimum garantie pour l'enregistrement en boucle. Lorsque "USE" est sélectionné, la valeur de cette indication est supérieure à la capacité de mémoire utilisée.

### 5 Icône de carte d'avertissement

L'icône  s'affiche quand les cartes P2 suivantes sont insérées.

- **DIR ENTRY NG**  
La structure de répertoire sur la carte P2 n'est pas prise en charge.
- **RUN DOWN CARD**  
Vous avez dépassé le nombre maximal de réécritures sur la carte P2.

Utilisez l'état de carte P2 **2** pour vérifier la nature de l'avertissement.

## Affichage d'état de carte SD

L'écran d'état permet d'avoir une information sur l'état de formatage de la carte mémoire SD, sur la capacité de mémoire disponible, etc.

Sélectionnez PROPERTY → DEVICES → SD CARD.

## ■ Écran affichant les données de carte mémoire SD

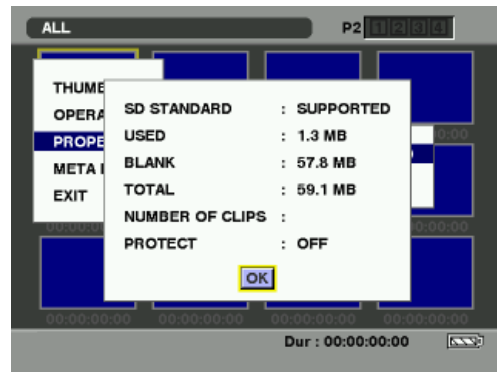

- **SD STANDARD :** Ceci indique si le formatage de la carte mémoire SD est conforme à la norme SD (SUPPORTED/NOT SUPPORTED).

<Remarque>

Pour une carte SDHC, l'espace de 32 Ko reste utilisé même après le formatage.

- **USED :** Espace utilisé
- **BLANK :** Espace disponible
- **TOTAL :** Espace total
- **NUMBER OF CLIPS :** Nombre de clips
- **PROTECT :** Ceci indique que la carte mémoire SD est protégée contre l'écriture.

## Confirmation de téléchargement de métadonnées

- Le contenu du fichier de téléchargement de métadonnées qui est lu depuis la carte SD peut être vérifié.
- Sélectionnez META DATA → PROPERTY. L'écran suivant apparaît.

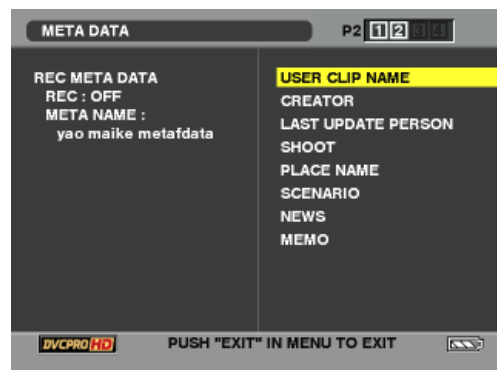

Pour plus d'informations sur les options, voir [Paramétrage de métadonnées de clip] (page 110).

- Le META NAME est le nom de métadonnées écrit dans le fichier de téléchargement des métadonnées et il n'est pas enregistré sur le clip.

## Menus Viseur et LCD

### Utilisation des menus

Utilisez les menus de configuration pour modifier les réglages selon les scènes que vous filmez ou selon ce que vous enregistrez.

- Si le menu des miniatures est affiché, appuyez sur le bouton THUMBNAIL pour quitter l'affichage.
- Les éléments de menu indiqués en caractères bleus ne peuvent pas être utilisés.

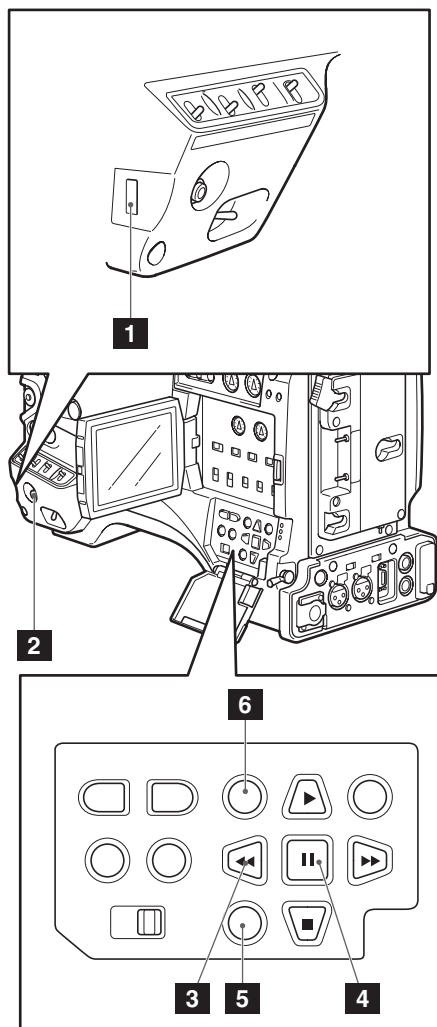

- 1 Molette JOG
- 2 Bouton MENU
- 3 Boutons CURSOR
- 4 Bouton SET
- 5 Bouton de menu Thumbnail (miniatures)
- 6 Bouton Thumbnail

**1** Lorsque l'appareil est dans un mode autre que celui de lecture ou d'enregistrement, appuyez sur le bouton MENU.

- Maintenez le bouton de menu avant enfoncé pendant au moins une seconde.
- L'écran de fonctions s'affiche sur le viseur et l'écran LCD.

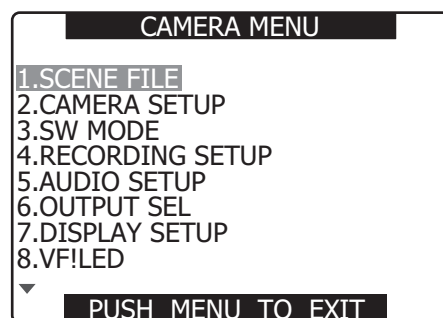

**2** Utilisez la molette JOG (ou les boutons de curseur haut et bas) pour mettre en surbrillance la fonction à modifier.

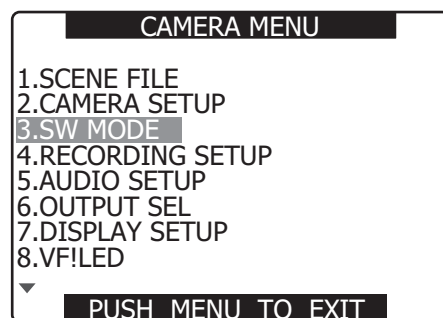

- 3** Appuyez sur la molette JOG (ou le bouton SET) pour afficher les éléments.

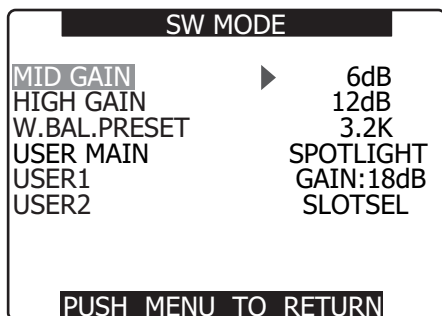

- 4** Utilisez la molette JOG (ou les boutons de curseur haut et bas) pour mettre en surbrillance l'élément à modifier.

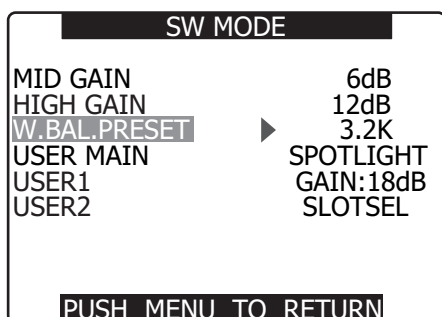

- 5** Utilisez la molette JOG et le bouton SET pour changer la valeur de réglage.

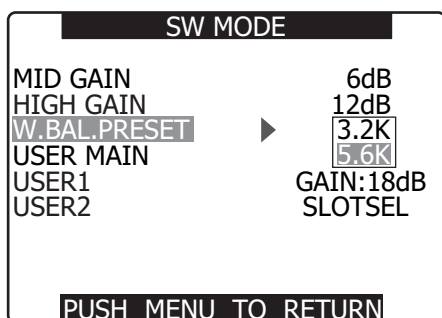

- 6** Pour modifier d'autres réglages, répétez les étapes 4 et 5.

- Quand vous avez terminé, appuyez sur le bouton MENU pour revenir à l'écran de fonctions.

- 7** Pour modifier d'autres fonctions, répétez les étapes 2 à 5.

- Pour quitter l'écran de fonctions et revenir à l'écran normal, appuyez à nouveau sur le bouton MENU.

<Remarque>

Fonction de fermeture directe

Si vous maintenez le bouton MENU enfoncé après avoir effectué un réglage de menu, vous fermez l'écran de menu des réglages sans d'abord revenir au menu des réglages qui précède.

## Initialisation des réglages de menu

Les réglages de menu contiennent les réglages de fichier d'utilisateur et les réglages de fichier de scène. Vous pouvez les initialiser séparément.

### Pour initialiser le fichier d'utilisateur (les réglages autres que les réglages de fichier de scène).

Sélectionnez INITIAL dans USER FILE depuis l'écran OTHER FUNCTIONS. Les réglages actuels de menu du fichier d'utilisateur reviennent aux réglages d'usine.

### Pour initialiser le fichier de scène

Parmi les 6 fichiers de scène, sélectionnez celui que vous souhaitez initialiser avec la molette SCENE FILE. Puis sur l'écran SCENE FILE, LOAD/SAVE/INIT, sélectionnez INITIAL.

Seuls les réglages du fichier de scène sélectionné reviennent aux réglages d'usine.

- Ceci n'affecte pas les autres fichiers de scène.

# Structure de menu de configuration

## Menu de mode CAMERA (CAM)

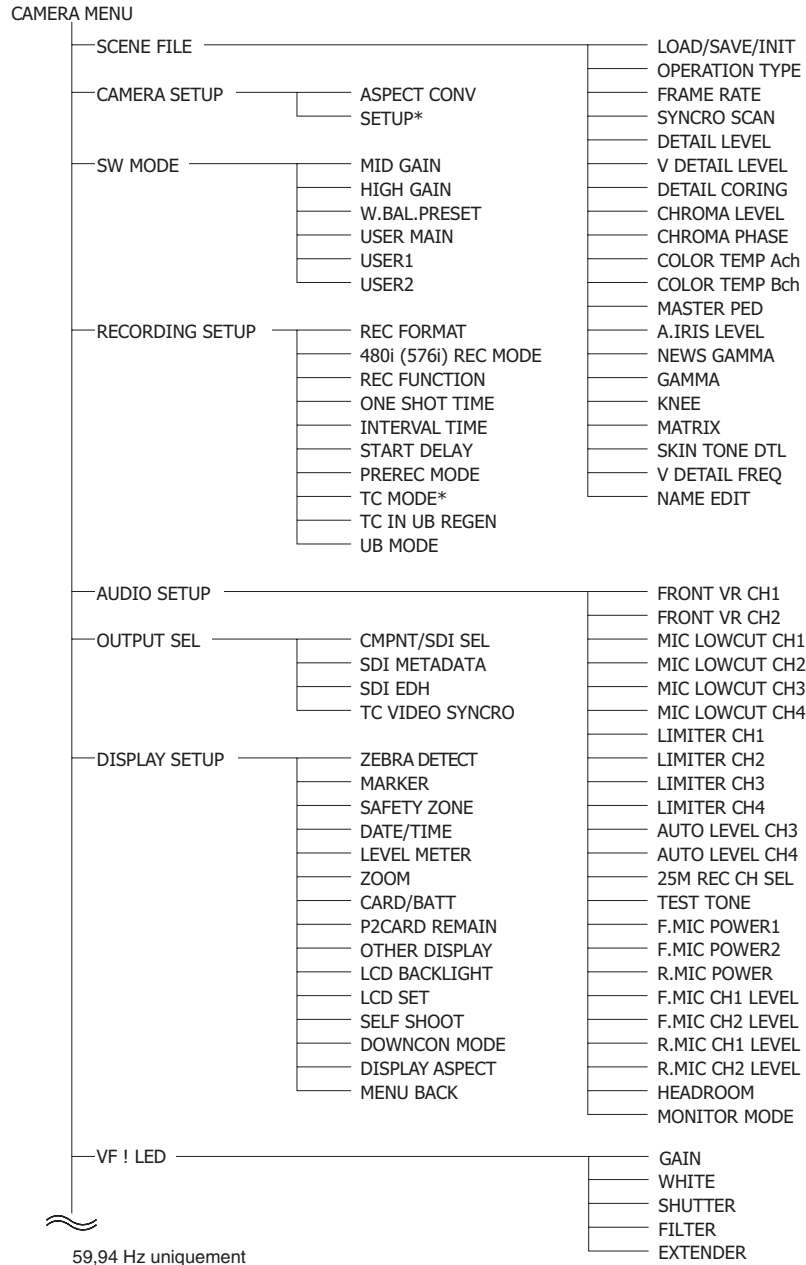

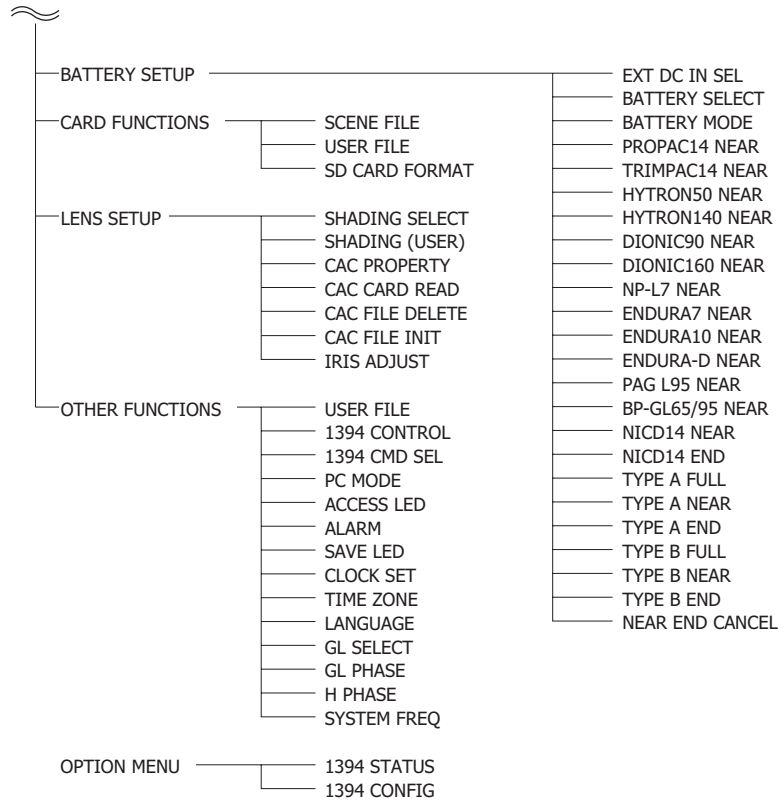

## Menu de mode MCR

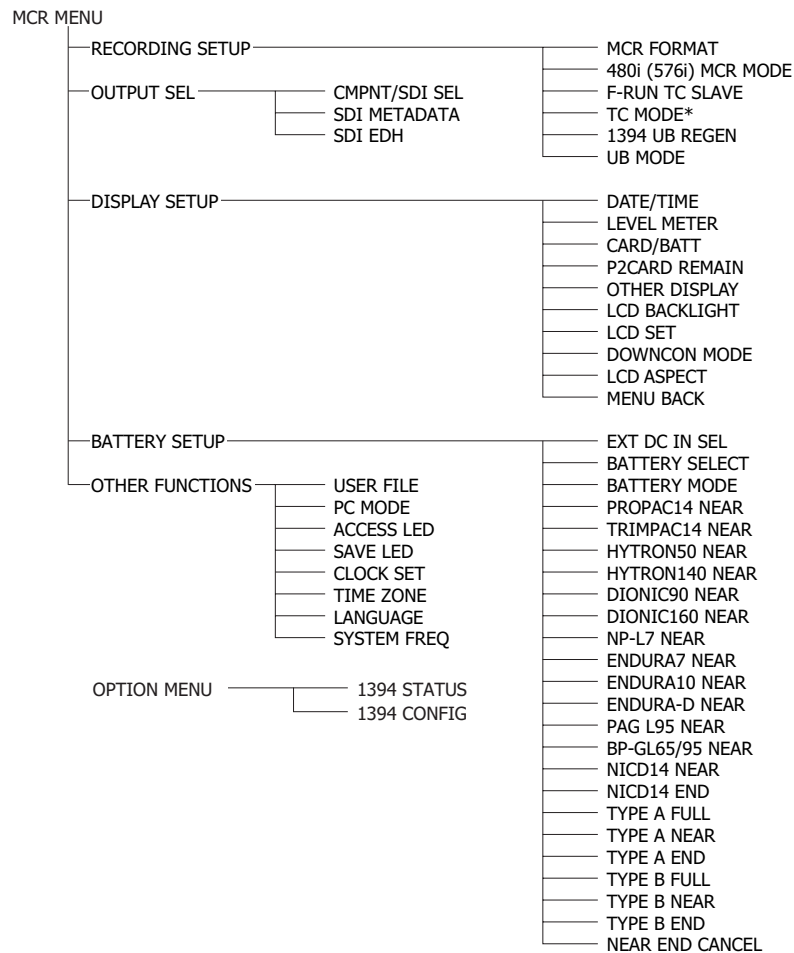

\* 59,94 Hz uniquement



# Liste de menus de configuration

## ■ Repères utilisés dans la liste

**CAM**: Signale que l'élément peut être réglé en mode CAMERA.

**MCR**: Signale que l'élément peut être réglé en mode MCR.

**CAM/MCR**: Signale que l'élément peut être réglé en mode CAMERA et en mode MCR.

## Écran SCENE FILE

Élément	Description de réglages (les éléments en gras sont les réglages d'usine.)
LOAD/SAVE/INIT <b>CAM</b>	Enregistre, charge et initialise les fichiers de scène ●---- (aucune opération), LOAD (chargement), SAVE (enregistrement), INITIAL (initialisation)
OPERATION TYPE <b>CAM</b>	Fait basculer l'obturation et la fréquence d'images vers le type vidéo ou le type film. ● <b>VIDEO CAM</b> : <b>SYNCR0 SCAN est réglé en incréments de 1/n. La fréquence d'images dépend de REC FORMAT. Les vitesses d'obturation lente sont activées. Le code temporel est affiché à 30 images sauf à 24PN. (25 images à 50 Hz)</b> ● <b>FILM CAM</b> : SYNCR0 SCAN est affichée en angle. FRAME RATE peut être utilisé pour varier la fréquence d'images. Les vitesses d'obturation lente sont désactivées. Le code temporel est fixé sur un affichage à 24 heures. (25 images à 50 Hz)
FRAME RATE <b>CAM</b>	Sélectionne l'intervalle de prise de vue et la durée d'exposition quand 720P et FILM CAM TYPE sont sélectionnés. Les valeurs par défaut pour REC FORMAT 720/60, 720/30 et 720/24 sont fixées respectivement sur 60P, 30P et 24P. ●59,94Hz SYSTEM <b>DEFAULT</b> , 12, 18, 20, 22, 24, 26, 30, 32, 36, 48, 60 ●50 Hz SYSTEM <b>DEFAULT</b> , 12, 18, 20, 23, 25, 27, 30, 32, 37, 48, 50
SYNCR0 SCAN <b>CAM</b>	Ajuste la vitesse d'obturation de balayage synchrone utilisée pour la prise de vue d'images sur un téléviseur, etc. Tournez et maintenez la molette JOG (bouton d'opération) vers le haut ou vers le bas pour augmenter la vitesse à laquelle les valeurs réglées changent. ●Lorsque VIDEO CAM est sélectionné comme réglage d'option OPERATION TYPE : • 60P/60i : <b>1/60.0</b> ... 1/249.8 • 50P/50i : <b>1/50.0</b> ... 1/248.9 • 30P/30PN : 1/30.1 ... <b>1/48.0</b> ... 1/249.8 • 25P/25PN : 1/25.0 ... <b>1/48.0</b> ... 1/248.9 • 24P/24PA/24PN : 1/24.0 ... <b>1/48.0</b> ... 1/249.8 ●Lorsque FILM CAM est sélectionné comme réglage d'option OPERATION TYPE : • La vitesse d'obturation est affichée comme angle tel que "180.0d." • 10.0 deg ... <b>180.0 deg</b> ... 360.0 deg (l'angle peut être changé par incréments de 0,5 degrés)
DETAIL LEVEL <b>CAM</b>	Ajuste le niveau de correction de contour d'image (dans le sens horizontal et vertical). ●Gamme ajustable : - 7 ... 0 ... + 7
V DETAIL LEVEL <b>CAM</b>	Ajuste le niveau de correction de contour dans le sens vertical. ●Gamme ajustable : - 7 ... 0 ... + 7
DETAIL CORING <b>CAM</b>	Ajuste le niveau de réduction de bruit du signal de détails. ●Gamme ajustable : - 7 ... 0 ... + 7 Réglez sur - pour une image plus nette. Le bruit augmente un peu. Réglez sur + pour réduire le bruit.
CHROMA LEVEL <b>CAM</b>	Ajuste le niveau chromatique. ●Gamme ajustable : - 7 ... 0 ... + 7
CHROMA PHASE <b>CAM</b>	Effectue des réglages précis de la phase chromatique. ●Gamme ajustable : - 7 ... 0 ... + 7
COLOR TEMP Ach <b>CAM</b>	Effectue des réglages précis de la température de couleur (après l'ajustement de la balance des blancs de Ach). ●Gamme ajustable : - 7 ... 0 ... + 7
COLOR TEMP Bch <b>CAM</b>	Effectue des réglages précis de la température de couleur (après l'ajustement de la balance des blancs de Bch). ●Gamme ajustable : - 7 ... 0 ... + 7
MASTER PED <b>CAM</b>	Ajuste le décollement maître noir qui sert de référence vidéo. ●Gamme ajustable : - 100 ... 0 ... + 100

Élément	Description de réglages (les éléments en gras sont les réglages d'usine.)
A. IRIS LEVEL <b>CAM</b>	Définit le niveau souhaité de AUTO IRIS. ● Gamme ajustable : - 10 ... 0 ... + 10
NEWS GAMMA* <b>CAM</b>	Sélectionne la courbe gamma de nouvelles. (Valable uniquement pour 1080i/60i, 50i, 720/50P, 50P, 480/60i et 576/50i) ● ON, OFF
GAMMA* <b>CAM</b>	Sélectionne les courbes gamma autres que celle des nouvelles. ● HD NORM : Ce réglage gamma convient à la prise de vue en HD. ● LOW : Adoucit l'image en utilisant la courbe gamma avec faible luminosité ascendante. Le contraste est plus net. ● SD NORM : Ceci est la courbe gamma standard pour la prise de vue en SD. ● HIGH : Étend le ton des parties sombres et rend l'image plus lumineuse en utilisant la courbe gamma avec forte luminosité ascendante. Le contraste est plus doux. ● B.PRESS : Rend le contraste plus net que LOW. ● CINELIKE D : Donne une image semblable à celle de cinéma. ● CINELIKE V : Donne une image semblable à celle de cinéma, avec contraste prononcé. Lorsque vous sélectionnez le gamma CINELIKE, nous vous recommandons de régler une ouverture de diaphragme inférieure au niveau normal (environ 1/2) pour profiter de tous les avantages de la fonction.
KNEE <b>CAM</b>	Pour éviter la surexposition, sélectionnez le niveau de compression (point knee) des signaux vidéo à haute intensité reçus via le CCD. ● LOW : Réglage bas (la compression commence à environ 80 %). ● MID : Réglage moyen (la compression commence à environ 90 %). ● HIGH : Réglage élevé (la compression commence à environ 100 %). Ce réglage ne peut être modifié quand GAMMA est activé et le gamma CINELIKE est sélectionné.
MATRIX <b>CAM</b>	Sélectionne le tableau MATRIX qui convient à l'expression souhaitée durant la prise de vue. ● NORM1 : Convient à la prise de vue en plein air ou sous une lampe halogène. ● NORM2 : Convient à des couleurs plus vives que le mode NORM1. ● FLUO : Convient à la prise de vue sous une lampe intérieure fluorescente. ● CINELIKE : Convient à une image semblable à celle de cinéma.
SKIN TONE DTL <b>CAM</b>	Définit les détails du ton de chair. Sélectionnez ON pour réduire les détails et adoucir le ton de chair. ● ON, OFF
V DETAIL FREQ <b>CAM</b>	Règle le détail vertical pour la prise de vue en mode progressif à 480/24P, 24PA, 30P et 576/25P. ● THIN : Réduit le détail. ● MID : Grossit un peu le détail. ● THICK : Grossit le détail. Avec des images prises en mode progressif avec détail vertical réglé sur "THIN" ou "MID", qui sont lues sur un téléviseur (entrelacé 60i), vous observerez des oscillations sur les lignes horizontales et les lignes obliques presque horizontales. Lors de la lecture d'images en mode progressif ou lors de l'édition d'images ou de tout autre traitement, les images à résolution élevée seront obtenues avec le réglage THIN ou MID plutôt que le réglage THICK.
NAME EDIT <b>CAM</b>	Modifie le nom du fichier de scène sélectionné avec la molette de fichier de scène.

\* La courbe gamma est fixée sur CINELIKE V avec un réglage de gain de 18 dB.

## Écran CAMERA SETUP

Élément	Description de réglages (les éléments en gras sont les réglages d'usine.)
ASPECT CONV <b>CAM</b>	Sélectionne le rapport d'aspect de l'image enregistrée en format 480i/576i (mode SD). Cet élément ne peut être sélectionné si le format 1080i ou 720P est utilisé. ● SIDE CROP (découpe des bords), LETTER BOX, SQUEEZE
SETUP (uniquement avec un réglage de 59,94 Hz) <b>CAM</b>	Sélectionne le niveau de configuration du signal vidéo 480i. Le réglage du menu SETUP pour la lecture est activé. ● 0 % : La configuration est réglée sur 0 % pour la sortie caméra et l'enregistrement. ● 7.5 %A : La sortie vidéo est réglée sur 7,5 % alors que la sortie de la borne D, la sortie SDI et l'enregistrement sont réglés sur 0 %.

## Écran SW MODE

Élément	Description de réglages (les éléments en gras sont les réglages d'usine.)
MID GAIN <b>CAM</b>	Définit la valeur de gain attribuée à la position M de l'interrupteur GAIN. ●0 dB, 3 dB, <b>6 dB</b> , 9 dB, 12 dB
HIGH GAIN <b>CAM</b>	Définit la valeur de gain attribuée à la position H de l'interrupteur GAIN. ●0 dB, 3 dB, 6 dB, 9 dB, <b>12 dB</b>
W.BAL.PRESET <b>CAM</b>	Définit la température de couleur attribuée à la position PRST de l'interrupteur WHITE BAL. ● <b>3,2 K</b> / 5,6 K
USER MAIN <b>CAM</b>	Définit la fonction attribuée au bouton USER MAIN. ●REC CHECK : Effectue une vérification d'enregistrement. ●SPOTLIGHT : Active (ON) ou désactive (OFF) le contrôle de diaphragme automatique pour spotlight ●BACKLIGHT : Contrôle de diaphragme automatique pour la compensation de rétroéclairage. ●BLACKFADE : Fondu au noir ●WHITEFADE : Fondu au blanc ●GAIN : 18 dB : • Appuyez sur le bouton pour régler la valeur de gain sur 18 dB. Ce réglage n'est effectif qu'avec les formats d'enregistrement 60i et 60P. Il n'est pas valide quand la fréquence d'images d'enregistrement est inférieure à 22 fps ou quand la vitesse d'obturation lente (1/15) est établie. • Lorsque la valeur de gain est réglée sur 18 dB ou passe de 18 dB à une autre valeur, l'image peut être déformée pour un instant. ●TEXT MEMO : Enregistrement de note de texte ●SLOT SEL : Sélectionne un des emplacements de carte P2. ● <b>SHOT MARK : Enregistrement de repère</b> ●LVL METER : Affiche le niveau de canaux autres que ceux qui sont réglés dans le menu. ●MARKER : Affiche les marqueurs. ●LCD REV : Affiche une image à l'envers et inversée sur l'écran LCD.
USER1 <b>CAM</b>	Définit la fonction attribuée au bouton USER1. Les réglages sont identiques à ceux de USER MAIN ci-dessus. <b>Réglage d'usine : BACKLIGHT</b>
USER2 <b>CAM</b>	Définit la fonction attribuée au bouton USER2. Les réglages sont identiques à ceux de USER MAIN ci-dessus. <b>Réglage par défaut : LVL METER</b>

## Écran RECORDING SETUP

Élément	Description de réglages (les éléments en gras sont les réglages d'usine.)
REC FORMAT <b>CAM</b>	Sélectionne le format d'enregistrement des cartes P2. <ul style="list-style-type: none"> <li>●Système 59,94Hz : 1080i/60i, 1080i/30P, 1080i/24P, 1080i/24PA, <b>720P/60P</b>, 720P/30P, 720P/24P, 720P/30PN, 720P/24PN, 480i/60i, 480i/30P, 480i/24P, 480i/24PA</li> <li>●Système 50 Hz : <b>1080i/50i</b>, 1080i/25P, 720P/50P, 720P/25P, 720P/25PN, 576i/50i, 576i/25P</li> </ul>
480i (576i) REC MODE <b>CAM</b>	Sélectionne le mode d'enregistrement 480i (576i) Activé lors de l'enregistrement en mode SD. <ul style="list-style-type: none"> <li>●<b>DVCPRO50</b> / DVCPRO/DV</li> </ul>
REC FUNCTION <b>CAM</b>	Sélectionne le mode d'enregistrement spécial. <ul style="list-style-type: none"> <li>●<b>NORMAL</b>, INTERVAL, ONE SHOT, LOOP</li> </ul>
ONE SHOT TIME <b>CAM</b>	Sélectionne la durée d'enregistrement ONE SHOT. <ul style="list-style-type: none"> <li>●<b>1F</b>, 2F, 4F, 8F, 16F, 1s</li> </ul>
INTERVAL TIME <b>CAM</b>	Définit la durée d'intervalle pour l'enregistrement à intervalles (INTERVAL REC). <ul style="list-style-type: none"> <li>●<b>2F</b>, 4F, 8F, 16F, 1s, 2s, 5s, 10s, 30s, 1m, 5m, 10m</li> </ul>
START DELAY <b>CAM</b>	Définit le délai avant START pour INTERVAL REC et ONE SHOT REC. <ul style="list-style-type: none"> <li>●<b>ON</b>, <b>OFF</b></li> </ul>
PREREC MODE <b>CAM</b>	Définit PRE RECORDING sur ON ou OFF. (Fixé à 3 secondes pour la HD et 7 secondes pour la SD) <ul style="list-style-type: none"> <li>●<b>ON</b>, <b>OFF</b></li> </ul>
TC MODE (uniquement avec un réglage de 59,94 Hz) <b>CAM/MCR</b>	Sélectionne le mode de correction de code temporel lors de l'enregistrement du code temporel produit par le générateur de code temporel interne. <ul style="list-style-type: none"> <li>●<b>DF : Utilise le mode drop frame.</b></li> <li>●<b>NDF</b> : Utilise le mode non-drop frame.</li> </ul> <p>Le mode non-drop frame est utilisé quand une fréquence d'images de 24P, 24PA ou 24PN est sélectionnée dans un format d'enregistrement quel que soit le réglage TC MODE.</p>
TC IN UB REGEN <b>CAM</b>	Sélectionne les bits d'utilisateur à enregistrer lors de l'enregistrement de signaux d'un dispositif raccordé au connecteur TC IN. <ul style="list-style-type: none"> <li>●<b>ON</b> : Enregistre les bits d'utilisateur de l'entrée de signal du connecteur TC IN.</li> <li>●<b>OFF</b> : <b>Enregistre les bits d'utilisateur sélectionnés dans l'option de menu UB MODE.</b></li> </ul> <ul style="list-style-type: none"> <li>• Le réglage de cette option sur ON donne la priorité au signal d'entrée sur les réglages effectués dans l'option de menu UB MODE.</li> <li>• Aucun bit d'utilisateur n'est enregistré quand le signal d'entrée ne contient aucun bit d'utilisateur.</li> <li>• Les réglages de l'option de menu UB MODE sont utilisés quand aucun signal n'est reçu par le connecteur TC IN.</li> </ul>
UB MODE <b>CAM/MCR</b>	Définit le contenu de l'information d'utilisateur. <ul style="list-style-type: none"> <li>●<b>USER</b> : Enregistre l'information d'utilisateur.</li> <li>●<b>TIME</b> : Enregistre l'heure d'enregistrement.</li> <li>●<b>DATE</b> : Enregistre la date d'enregistrement.</li> <li>●<b>TCG</b> : Enregistre les valeurs du générateur de code temporel.</li> <li>●<b>FRM. RATE</b> : <b>Enregistre l'information de fréquence d'images pour la conversion.</b></li> </ul> <p style="text-align: center;">* * 0 * * * * *</p> <p style="text-align: center;">a      b      c      d</p> <ul style="list-style-type: none"> <li>a : Vérification d'information pour l'information d'utilisateur</li> <li>b : Séquence d'image No.</li> <li>• 0 à 4 sont affichés en mode 24P/24P (ADV).</li> <li>• F est affiché en modes autre que des modes décrits ci-dessus.</li> <li>c : Fréquences d'images</li> <li>• Fréquence d'images (60/30/24)</li> <li>• I/P ID</li> <li>• Données de conversion</li> <li>• Coefficient de fréquence d'images</li> <li>d : Données de gestion d'enregistrement</li> <li>• Information de mise à jour d'images</li> <li>• Information REC START/STOP</li> </ul> <p>Lors du raccordement de la sortie HD SDI à un dispositif externe (avec entrée HD SDI) pour la sauvegarde de données, réglez UB MODE sur FRM.RATE pour permettre le contrôle de début/fin d'enregistrement depuis la caméra.</p> <p>Le dispositif externe doit être configuré si l'enregistrement automatique est souhaité. Pour plus de détails, consultez le mode d'emploi fourni avec le dispositif.</p>
MCR FORMAT <b>MCR</b>	Sélectionne le format de lecture ou d'entrée 1394. <ul style="list-style-type: none"> <li>●Lors du fonctionnement à 59.94 Hz : 1080i/60i, <b>720P/60P</b>, 720P/30PN, 720P/24PN, 480i/60i</li> <li>●Lors du fonctionnement à 50 Hz : <b>1080i/50i</b>, 720P/50P, 720P/25PN, 576i/50i</li> </ul> <p>720P/30PN, 24PN et 25PN ne sont disponibles que pour la lecture.</p>

Élément	Description de réglages (les éléments en gras sont les réglages d'usine.)
480i (576i) MCR MODE <b>MCR</b>	Sélectionne le mode de lecture 480i (576i) ou le format d'entrée 1394. ● <b>DVCPRO50</b> / DVCPRO/DV
F-RUN TC SLAVE <b>MCR</b>	Sélectionne l'utilisation ou non du code temporel avec verrouillage de l'esclave entré via le connecteur 1394 lorsque l'interrupteur TCG est réglé sur F-RUN. ● 1394: Enregistre à l'aide du code temporel avec verrouillage de l'esclave via le connecteur 1394. ● <b>OFF</b> : Enregistre avec le code temporel sélectionné par l'élément TC MODE ou l'interrupteur TCG.
1394 UB REGEN <b>MCR</b>	Sélectionne les bits d'utilisateur à enregistrer lors de l'enregistrement de signaux d'un dispositif raccordé au connecteur 1394. ● <b>ON</b> : Enregistre les bits d'utilisateur du signal entré par le connecteur 1394. ● <b>OFF</b> : <b>Enregistre les bits d'utilisateur sélectionnés dans l'option de menu UB MODE.</b> • Le réglage de cette option sur ON donne la priorité au signal d'entrée sur les réglages effectués dans l'option de menu UB MODE. • Aucun bit d'utilisateur n'est enregistré quand le signal d'entrée ne contient aucun bit d'utilisateur. • Les réglages UB MODE sont utilisés quand aucun signal n'entre par le connecteur TC IN.

## Écran AUDIO SETUP

Élément	Description de réglages (les éléments en gras sont les réglages d'usine.)
FRONT VR CH1 <b>CAM</b>	Sélectionne la fonction du contrôle FRONT AUDIO LEVEL de l'entrée CH1. ● <b>FRONT</b> : Le contrôle avant permet le contrôle des entrées FRONT1 et FRONT2. ● <b>REAR</b> : FRONT AUDIO LEVEL contrôle l'entrée REAR1. ● <b>ALL</b> : FRONT AUDIO LEVEL contrôle les entrées FRONT1 et REAR1. ● <b>OFF</b> : <b>FRONT AUDIO LEVEL ne contrôle pas le signal d'entrée.</b> Ce contrôle est désactivé quand l'interrupteur AUDIO SELECT CH1 est réglé sur AUTO.
FRONT VR CH2 <b>CAM</b>	Sélectionne la fonction du contrôle FRONT AUDIO LEVEL de l'entrée CH2. ● <b>FRONT</b> : FRONT AUDIO LEVEL contrôle l'entrée FRONT2. ● <b>REAR</b> : FRONT AUDIO LEVEL contrôle l'entrée REAR2. ● <b>ALL</b> : FRONT AUDIO LEVEL contrôle les entrées FRONT2 et REAR2. ● <b>OFF</b> : <b>FRONT AUDIO LEVEL ne contrôle pas le signal d'entrée.</b> Ce contrôle est désactivé quand l'interrupteur AUDIO SELECT CH2 est réglé sur AUTO.
MIC LOW CUT CH1 <b>CAM</b>	Active et désactive le filtre passe-haut du microphone CH1. ● <b>ON, OFF</b>
MIC LOW CUT CH2 <b>CAM</b>	Active et désactive le filtre passe-haut du microphone CH2. ● <b>ON, OFF</b>
MIC LOW CUT CH3 <b>CAM</b>	Active et désactive le filtre passe-haut du microphone CH3. ● <b>ON, OFF</b>
MIC LOW CUT CH4 <b>CAM</b>	Active et désactive le filtre passe-haut du microphone CH4. ● <b>ON, OFF</b>
LIMITER CH1 <b>CAM</b>	Active et désactive le limiteur CH1. ● <b>ON, OFF</b>
LIMITER CH2 <b>CAM</b>	Active et désactive le limiteur CH2. ● <b>ON, OFF</b>
LIMITER CH3 <b>CAM</b>	Active et désactive le limiteur CH3. ● <b>ON, OFF</b>
LIMITER CH4 <b>CAM</b>	Active et désactive le limiteur CH4. ● <b>ON, OFF</b>
AUTO LEVEL CH3 <b>CAM</b>	Sélectionne la méthode de sélection de niveau CH3. ● <b>ON</b> : <b>Contrôle automatique du niveau CH3.</b> ● <b>OFF</b> : Permet le contrôle de CH3 avec la molette.
AUTO LEVEL CH4 <b>CAM</b>	Sélectionne la méthode de sélection de niveau CH4. ● <b>ON</b> : <b>Contrôle automatique du niveau CH4.</b> ● <b>OFF</b> : Permet le contrôle de CH4 avec la molette.
25M REC CH SEL <b>CAM</b>	Sélectionne les canaux audio à enregistrer en formats DVCPRO/DV. ● <b>2CH</b> : <b>Enregistrement sur CH1 et CH2 uniquement.</b> ● <b>4CH</b> : Enregistrement sur les canaux 1 à 4.
TEST TONE <b>CAM</b>	Sélectionne le signal de test. ● <b>OFF</b> : Désactive la sortie du son de test. ● <b>NORMAL</b> : <b>Émet les sons de test vers les canaux 1, 2, 3 et 4 quand le sélecteur OUTPUT/AUTO KNEE est réglé sur BARS et le commutateur AUDIO IN CH1 est réglé sur FRONT1.</b> ● <b>ALWAYS</b> : Émet les sons de test vers les canaux 1, 2, 3 et 4 quand el commutateur OUTPUT/AUTO KNEE est réglé sur BARS. ● <b>CH SEL</b> : ÉSort des tons de test vers les canaux sélectionnés en réglant CH1 de l'interrupteur AUDIO IN sur FRONT1 ou l'interrupteur CH2 sur FRONT avec l'interrupteur OUTPUT/AUTO KNEE réglé sur BARS. Lorsque NORMAL ou CH SEL est sélectionné, le réglage de l'interrupteur CH1 de AUDIO IN sur FRONT2 n'émet pas de ton de test.

Élément	Description de réglages (les éléments en gras sont les réglages d'usine.)
F. MIC POWER1 <b>CAM</b>	Active et désactive l'alimentation fantôme du microphone avant raccordé à CH1. ●ON, OFF
F. MIC POWER2 <b>CAM</b>	Active et désactive l'alimentation fantôme du microphone avant raccordé à CH2. ●ON, OFF
R. MIC POWER <b>CAM</b>	Active et désactive l'alimentation fantôme du microphone arrière. ●ON, OFF
F. MIC CH1 LEVEL <b>CAM</b>	Sélectionne le niveau d'entrée du microphone avant raccordé à CH1. ●-40 dB, <b>-50 dB</b> , -60 dB
F. MIC CH2 LEVEL <b>CAM</b>	Sélectionne le niveau d'entrée du microphone avant raccordé à CH2. ●-40 dB, <b>-50 dB</b> , -60 dB
R. MIC CH1 LEVEL <b>CAM</b>	Sélectionne le niveau d'entrée du microphone arrière raccordé à CH1. ●-50 dB, <b>-60 dB</b>
R. MIC CH2 LEVEL <b>CAM</b>	Sélectionne le niveau d'entrée du microphone arrière raccordé à CH2. ●-50 dB, <b>-60 dB</b>
HEADROOM <b>CAM</b>	Définit le plafond (niveau standard). ●Système 59,94Hz : 18 dB, <b>20 dB</b> ●Système 50 Hz : <b>18 dB</b> , 20 dB
MONITOR MODE <b>CAM</b>	Fait basculer le retard audio des haut-parleurs et du casque. ●LIVE : Aucun délai audio ●RECORDING : <b>Audio enregistré (délai)</b>

## Écran OUTPUT SEL

Élément	Description de réglages (les éléments en gras sont les réglages d'usine.)
CMPNT/SDI SEL <b>CAM/MCR</b>	Sélectionne un connecteur D ou SDI. ●Système 59,94Hz : <b>AUTO</b> , 1080i, 480i ●Système 50 Hz : <b>AUTO</b> , 1080i, 576i Si cet élément est réglé sur AUTO, le réglage REC FORMAT est appliqué.
SDI METADATA <b>CAM/MCR</b>	Active et désactive la superposition de métadonnées sur le signal SDI. ●ON, OFF
SDI EDH <b>CAM/MCR</b>	Active et désactive la superposition EDH sur le signal SD-SDI. ●ON, OFF
TC VIDEO SYNCRO <b>CAM</b>	Sélectionne de retarder ou non la sortie de code temporel. ●TC IN : <b>Sortie du connecteur TC IN sans délai.</b> ●VIDEO : Sortie du code temporel avec délai selon la vidéo émise.

## Écran DISPLAY SETUP

Élément	Description de réglages (les éléments en gras sont les réglages d'usine.)
ZEBRA DETECT <b>CAM</b>	Sélectionne le niveau de luminosité des motifs de zébrures vers la gauche de l'écran. ●50 %, 55 %, 60 %, 65 %, 70 %, 75 %, <b>80 %</b> , 85 %, 90 %, 95 %, 100 %, 105 %
MARKER <b>CAM</b>	Active/désactive l'affichage du le marqueur central. ●ON, OFF Réglez cet élément sur ON pour afficher le marqueur. L'état de luminosité est également affiché.
SAFETY ZONE <b>CAM</b>	Règle SAFETY ZONE ●OFF, <b>90 %</b> , 4:3
DATE/TIME <b>CAM/MCR</b>	Sélectionne l'affichage ou non de la date et de l'heure sur l'écran et la sortie ou non via la prise VIDEO IN/OUT. ●OFF : <b>La date et l'heure ne sont pas affichées.</b> ●TIME : L'heure est affichée. ●DATE : La date est affichée. ●TIME&DATE : La date et l'heure sont affichées.
LEVEL METER <b>CAM/MCR</b>	Sélectionnez ON pour afficher le niveau audio. ●ON, OFF
ZOOM <b>CAM</b>	Active et désactive l'affichage de valeur de zoom. ●ON, OFF Affiche les valeurs de zoom entre Z00 et Z99.
CARD/BATT <b>CAM/MCR</b>	Active et désactive le niveau restant de carte et de batterie. ●ON, OFF

Élément	Description de réglages (les éléments en gras sont les réglages d'usine.)
P2CARD REMAIN <b>CAM/MCR</b>	Commute entre les indications de capacité restante de carte mémoire P2. ● <b>TOTAL</b> : Indique la capacité restante totale de toutes les cartes. ●ONE-CARD : Indique la capacité restante de la carte en cours d'enregistrement.
OTHER DISPLAY <b>CAM/MCR</b>	Sélectionne la quantité d'informations à afficher sur écran. ●OFF, <b>PARTIAL</b> , ALL
LCD BACKLIGHT <b>CAM/MCR</b>	Ajuste le rétroéclairage de l'écran LCD. Sélectionnez HIGH pour un rétroéclairage plus clair. ●HIGH, <b>NORMAL</b>
LCD SET <b>CAM/MCR</b>	Ajuste le niveau d'affichage des images sur l'écran LCD. ●LCD COLOR LEVEL, LCD BRIGHTNESS, LCD CONTRAST Sélectionnez pour régler la valeur respective à l'aide des curseurs de droite et de gauche.
SELF SHOOT <b>CAM</b>	Sélectionne le mode miroir LCD pour la prise de vue autoportrait. Sélectionnez MIRROR pour inverser la droite et la gauche d'un autoportrait. ●NORMAL, <b>MIRROR</b>
DOWNCON MODE <b>CAM/MCR</b>	Commute le mode de sortie de down-conversion. ●SIDE CROP : Mode de découpe des bords ● <b>LETTER BOX</b> : Mode boîte à lettres ●SQUEEZE : Mode squeeze (pressé)
LCD ASPECT <b>CAM/MCR</b>	Sélectionne le rapport d'aspect de l'écran LCD et du viseur. Fonctionne quand le format d'enregistrement est réglé sur le format SD. ● <b>AUTO</b> : Utilise automatiquement le rapport d'aspect qui convient à l'information d'enregistrement ou de lecture. ●4:3 : Fixé sur 4:3. Des bandes noires apparaissent en haut et en bas de l'écran quand les images sont affichées avec rapport d'aspect 16:9. Aucune partie des images ne manque.
MENU BACK <b>CAM/MCR</b>	Sélectionne de réduire la transparence du fond pour rendre les menus plus lisibles. ●ON : Réduit la transparence du fond. Cette fonction n'est pas disponible pour le balayage synchrone et les pages LCD SET. ●OFF : Définit la transparence de fond sur 100 %.

## Écran VF ! LED.

Élément	Description de réglages (les éléments en gras sont les réglages d'usine.)
GAIN <b>CAM</b>	Définit les conditions (valeur de gain) pour afficher le symbole LED "!" sur le viseur. ●w/o dB : <b>Autre que 0 dB</b> ●OFF : Désactivé
WHITE <b>CAM</b>	Définit les conditions (valeur de balance des blancs) pour afficher le symbole LED "!" sur le viseur. ●PRE : Préréglage ●OFF : <b>Désactivé</b>
SHUTTER <b>CAM</b>	Définit les conditions (état de l'obturateur) pour afficher le symbole LED "!" sur le viseur. ●ON, OFF
FILTER <b>CAM</b>	Définit les conditions (état du filtre) pour afficher le symbole LED "!" sur le viseur. ●NG : Anomalie ●No1 : No1 ●w/o No1 : Autre que No 1 ●OFF : <b>Désactivé</b>
EXTENDER <b>CAM</b>	Définit les conditions (état du multiplicateur) pour afficher le symbole LED "!" sur le viseur. ●ON, OFF

## Écran BATTERY SETUP

Élément	Description de réglages (les éléments en gras sont les réglages d'usine.)
EXT DC IN SEL <b>CAM/MCR</b>	Sélectionne l'alimentation de type CC externe. ● <b>AC ADPT</b> : adaptateur secteur ●BATTERY : batterie
BATTERY SELECT <b>CAM/MCR</b>	Sélectionne le type de batterie. ●PROPAC14, TRIMPAC14, HYTRON50, HYTRON140, <b>DIONIC90</b> , DIONIC160, NP-L7, ENDURA7, ENDURA10, ENDURA-D, PAG L95, BP-GL65/95, NICD14, TYPE A, TYPE B

Élément	Description de réglages (les éléments en gras sont les réglages d'usine.)
BATTERY MODE <b>CAM/MCR</b>	Réglage de niveau critique de batterie ● <b>AUTO</b> : Sélectionne automatiquement un des types de batterie suivants sélectionnés dans <b>BATTERY SELECT</b> . PROPAC14, TRIMPAC14, HYTRON50, HYTRON140, DIONIC90, DIONIC140, NP-L7, ENDURA7, ENDURA10, ENDURA-D, PAG L95, BP-GL65/95 ● <b>MANUAL</b> : Saisit manuellement le voltage de niveau critique.
PROPAC14 NEAR <b>CAM/MCR</b>	Définit le voltage de niveau critique pour PROPAC14 (Ajustable en unités de 0,1 V.) ●Fourchette ajustable : 11,0 ... <b>13,9</b> ... 15,0
TRIMPAC14 NEAR <b>CAM/MCR</b>	Définit le voltage de niveau critique pour TRIMPAC14 (Ajustable en unités de 0,1 V.) ●Fourchette ajustable : 11,0 ... <b>13,6</b> ... 15,0
HYTRON50 NEAR <b>CAM/MCR</b>	Définit le voltage de niveau critique pour HYTRON50 (Ajustable en unités de 0,1 V.) ●Fourchette ajustable : 11,0 ... <b>13,7</b> ... 15,0
HYTRON140 NEAR <b>CAM/MCR</b>	Définit le voltage de niveau critique pour HYTRON140 (Ajustable en unités de 0,1 V.) ●Fourchette ajustable : 11,0 ... <b>13,1</b> ... 15,0
DIONIC90 NEAR <b>CAM/MCR</b>	Définit le voltage de niveau critique pour DIONIC90 (Ajustable en unités de 0,1 V.) ●Fourchette ajustable : 11,0 ... <b>13,5</b> ... 15,0
DIONIC160 NEAR <b>CAM/MCR</b>	Définit le voltage de niveau critique pour DIONIC160 (Ajustable en unités de 0,1 V.) ●Fourchette ajustable : 11,0 ... <b>13,0</b> ... 15,0
NP-L7 NEAR <b>CAM/MCR</b>	Définit le voltage de niveau critique pour NP-L7 (Ajustable en unités de 0,1 V.) ●Fourchette ajustable : 11,0 ... <b>13,3</b> ... 15,0
ENDURA7 NEAR <b>CAM/MCR</b>	Définit le voltage de niveau critique pour ENDURA7 (Ajustable en unités de 0,1 V.) ●Fourchette ajustable : 11,0 ... <b>13,4</b> ... 15,0
ENDURA10 NEAR <b>CAM/MCR</b>	Définit le voltage de niveau critique pour ENDURA10 (Ajustable en unités de 0,1 V.) ●Fourchette ajustable : 11,0 ... <b>13,3</b> ... 15,0
ENDURA-D NEAR <b>CAM/MCR</b>	Définit le voltage de niveau critique pour ENDURA-D (Ajustable en unités de 0,1 V.) ●Fourchette ajustable : 11,0 ... <b>13,5</b> ... 15,0
PAG L95 NEAR <b>CAM/MCR</b>	Définit le voltage de niveau critique pour PAG L95 (Ajustable en unités de 0,1 V.) ●Fourchette ajustable : 11,0 ... <b>13,5</b> ... 15,0
BP-GL65/95 NEAR <b>CAM/MCR</b>	Définit le voltage de niveau critique pour BP-GL65/95 (Ajustable en unités de 0,1 V.) ●Fourchette ajustable : 11,0 ... <b>13,3</b> ... 15,0
NICD14 NEAR <b>CAM/MCR</b>	Définit le voltage de niveau critique pour NICD14 (Ajustable en unités de 0,1 V.) ●Fourchette ajustable : 11,0 ... <b>13,9</b> ... 15,0
NICD14 END <b>CAM/MCR</b>	Définit le voltage final pour NICD14 (Ajustable en unités de 0,1 V.) ●Fourchette ajustable : 11,0 ... <b>13,5</b> ... 15,0
TYPE A FULL <b>CAM/MCR</b>	Définit le voltage complet de TYPE A (Ajustable en unités de 0,1 V.) ●Fourchette ajustable : 12,0 ... <b>15,7</b> ... 17,0
TYPE A NEAR <b>CAM/MCR</b>	Définit le voltage de niveau critique pour TYPE A (Ajustable en unités de 0,1 V.) ●Fourchette ajustable : 11,0 ... <b>13,5</b> ... 15,0
TYPE A END <b>CAM/MCR</b>	Définit le voltage final de TYPE A (Ajustable en unités de 0,1 V.) ●Fourchette ajustable : 11,0 ... <b>12,8</b> ... 15,0
TYPE B FULL <b>CAM/MCR</b>	Définit le voltage complet de TYPE B (Ajustable en unités de 0,1 V.) ●Fourchette ajustable : 12,0 ... <b>16,0</b> ... 17,0
TYPE B NEAR <b>CAM/MCR</b>	Définit le voltage de niveau critique pour TYPE B (Ajustable en unités de 0,1 V.) ●Fourchette ajustable : 11,0 ... <b>13,1</b> ... 15,0
TYPE B END <b>CAM/MCR</b>	Définit le voltage final de TYPE B (Ajustable en unités de 0,1 V.) ●Fourchette ajustable : 11,0 ... <b>12,5</b> ... 15,0
NEAR END CANCEL <b>CAM/MCR</b>	Sélectionne d'annuler ou non l'avertissement de niveau critique de batterie. ● <b>ON/OFF</b> Lorsque ON est sélectionné, les voyants d'avertissement et de signalization qui clignotent peuvent être arrêtés en appuyant sur le bouton DISP/MODE CHK.

## Écran CARD FUNCTION (réglages des cartes mémoire SD)

Élément	Description des réglages (les éléments en gras sont les réglages d'usine.)
SCENE FILE <b>CAM</b>	Lit/écrit un fichier de scène depuis/sur la carte mémoire SD. ● <b>READ</b> : Charge les valeurs sélectionnées du fichier de scène (1 à 4) depuis une carte mémoire SD. ● <b>WRITE</b> : Enregistre les réglages actuels du fichier de scène (1 à 4) sur la carte mémoire SD. ● <b>TITLE RELOAD</b> : Charge à nouveau la liste de titres.
USER FILE <b>CAM</b>	Lit/écrit les fichiers d'utilisateur (fichiers autres que ceux de scène) depuis/sur la carte mémoire SD. ● <b>READ</b> : Lit les réglages du fichier d'utilisateur (1 à 4) enregistrés sur la carte mémoire SD. ● <b>WRITE</b> : Enregistre les réglages actuels du fichier d'utilisateur (1 à 4) sur la carte mémoire SD. ● <b>TITLE RELOAD</b> : Charge à nouveau la liste de titres.



Élément	Description des réglages (les éléments en gras sont les réglages d'usine.)
SD CARD FORMAT <b>CAM</b>	Formate ou non les cartes mémoire SD. ●---- : <b>Pas de formatage.</b> ●YES : Formatage.

## Écran LENS SETUP

Élément	Description de réglages (les éléments en gras sont les réglages d'usine.)
SHADING SELECT <b>CAM</b>	Sélectionne un des paramètres suivants de compensation d'ombrage. ● <b>DEFAULT : Réglage standard</b> ●USER1 : Réglage d'utilisateur 1 ●USER2 : Réglage d'utilisateur 2 ●USER3 : Réglage d'utilisateur 3 ●OFF : Définit la compensation d'ombrage sur OFF.
SHADING (USER) <b>CAM</b>	Sélectionne de régler ou non les paramètres d'ombrage sur SHADING SELECT USER 1, 2 et 3. ●---- : <b>Désactivé</b> ●YES : Activé Cet élément est désactivé quand SHADING SELECT est réglé sur DEFAULT ou OFF.
CAC PROPATY <b>CAM</b>	Affiche le numéro de fichier CAC actuellement utilisé et le contenu du fichier CAC actuellement chargé dans la caméra. ●---- : <b>Désactivé</b> ●YES : Activé
CAC CARD READ <b>CAM</b>	Sélectionne de charger ou non le fichier CAC depuis la carte SD. ●---- : <b>Désactivé</b> ●YES : Activé
CAC FILE DELETE <b>CAM</b>	Sélectionne d'afficher ou non la liste de fichiers CAC chargés dans la caméra et de supprimer ou non le fichier CAC sélectionné. ●---- : <b>Désactivé</b> ●YES : Activé
CAC FILE INIT <b>CAM</b>	Réinitialise le fichier CAC chargé dans la caméra sur son réglage par défaut. ●---- : <b>Pas de réinitialisation.</b> ●YES : Réinitialisation sur les réglages par défaut.
IRIS ADJUST <b>CAM</b>	Réglage forcé du diaphragme. ● <b>OFF/F2.8/F16</b>

## Écran OTHER FUNCTIONS

Élément	Description de réglages (les éléments en gras sont les réglages d'usine.)
USER FILE <b>CAM/MCR</b>	Enregistre les fichiers d'utilisateur, charge les fichiers d'utilisateur depuis la zone de stockage de la caméra (EEPROM), et initialise la zone de stockage. ●---- : <b>Désactivé</b> (aucune opération) ●LOAD : Charge les réglages dans un fichier d'utilisateur préalablement enregistré dans la zone de stockage. ●SAVE : Enregistre les réglages mis à jour de fichier d'utilisateur dans la zone de stockage. ●INITIAL : Réinitialise les réglages d'utilisateur dans le fichier d'utilisateur sur les réglages par défaut. • Après une opération LOAD ou INITIAL, désactivez puis activez l'interrupteur POWER pour rendre les nouveaux réglages disponibles. • Une opération INITIAL ne change pas le réglage de l'option de menu TIME ZONE.
1394 CONTROL <b>CAM</b>	Définit la méthode de contrôle pour l'enregistrement de sauvegarde avec un appareil de sauvegarde raccordé à la borne 1394. ● <b>OFF : L'appareil de sauvegarde n'est pas contrôlé.</b> ●EXT : L'appareil de sauvegarde peut être contrôlé par le bouton START/STOP. Les images prises par la caméra sont enregistrées par l'appareil de sauvegarde. Remarquez que la caméra ne les enregistre pas. ●BOTH : Les images prises par la caméra sont enregistrées par la caméra et l'appareil de sauvegarde. ●CHAIN : Lorsque le support d'enregistrement de la caméra approche de sa fin pendant la prise de vue, l'appareil de sauvegarde en attente d'enregistrement commence automatiquement à enregistrer. Quand le réglage est BOTH, la prise de vue directe (fonction qui lance automatiquement le mode CAMERA et lance la prise de vue lors de l'activation du bouton START/STOP en mode MCR) lance l'enregistrement de caméra mais ne règle aucun dispositif de sauvegarde sur mode d'enregistrement.

Élément	Description de réglages (les éléments en gras sont les réglages d'usine.)
1394 CMD SEL <b>CAM</b>	Définit le fonctionnement du bouton REC START/STOP pour l'appareil de sauvegarde. ● <b>REC_P</b> : Ceci commute entre l'enregistrement et l'arrêt momentané. ●STOP : Ceci commute entre l'enregistrement et l'arrêt. Si l'appareil de sauvegarde n'est pas muni d'une fonction d'arrêt momentané, sélectionnez STOP.
PC MODE <b>CAM/MCR</b>	Sélectionne la borne pour le transfert de données. (Vous ne pouvez pas sélectionner à la fois USB et 1394.) ●USB DEVICE : Mode pour l'envoi de fichiers à l'aide du connecteur USB. ● <b>1394 DEVICE</b> : Mode pour l'envoi de fichiers à l'aide du connecteur 1394. ●1394 HOST : Mode pour la copie de fichiers depuis la carte P2 sur un disque dur externe à l'aide du connecteur 1394.
ACCESS LED <b>CAM/MCR</b>	Le L-SIDE (côté gauche) est le côté d'emplacement de carte P2. (ON : les voyants LED s'allument et clignotent normalement. OFF : les voyants LED restent éteints.) ●OFF L-SIDE : OFF R-SIDE : OFF ●SLOT SIDE L-SIDE : ON R-SIDE : OFF ●LCD SIDE L-SIDE : OFF R-SIDE : ON ● <b>BOTH L-SIDE : ON R-SIDE : ON</b>
ALARM <b>CAM</b>	Active et désactive la fonction d'alarme. ●ON, OFF
SAVE LED <b>CAM/MCR</b>	Définit le fonctionnement du voyant SAVE. ● <b>SAVE</b> : S'allume quand l'interrupteur SAVE/STBY est réglé sur SAVE. ●P2CARD : Clignote quand un message d'avertissement apparaît pour indiquer qu'il reste peu d'espace sur une carte P2.
CLOCK SET <b>CAM/MCR</b>	Définit le calendrier de l'enregistreur de caméra. ●---- : <b>Pas de réglage</b> ●YES : Réglage
TIME ZONE <b>CAM/MCR</b>	Ajoute ou déduit de GMT la valeur temporelle de -12:00 à +13:00 en incréments de 30 minutes. (Exceptionnellement, vous pouvez régler +12:45.) ● <b>0:00</b>
LANGUAGE <b>CAM/MCR</b>	Définit la langue des menus ● <b>ENGLISH</b> : Anglais ●JAPANESE : Japonais ●CHINESE : Chinois
GL SELECT <b>CAM</b>	Détermine le signal de verrouillage. ● <b>SDI, COMPOSITE</b>
GL PHASE <b>CAM</b>	Sélectionne d'effectuer (ON) ou non (OFF) un décalage 90H. ●ON, OFF
H PHASE <b>CAM</b>	Ajuste la phase. ●-512 ~ 0 ~ +511
SYSTEM FREQ <b>CAM/MCR</b>	Fait basculer la fréquence du système. ● <b>59,94 Hz</b> , 50 Hz (AG-HPX500P) ●59,94 Hz, <b>50 Hz</b> (AG-HPX500E)

## Écran OPTION MENU

Cet écran apparaît quand la touche frontale MENU est enfoncée après l'affichage des états de capture en appuyant et maintenant enfoncé sur le bouton DISP/MODE CHK. Utilisez cet écran pour confirmer l'état de connexion pendant le montage non linéaire.

Élément	Description des réglages
1394 STATUS <b>CAM/MCR</b>	Le sous-écran de l'états 1394 est affiché. ● <b>FORMAT</b> : format de signal entré ou sorti ●RATE : débit de transfert de signal entré ou sorti ●60/50 : système de signal entré ou sorti ●CH : numéro de canal entré ou sorti ●SPEED : vitesse de transfert de signal entré ou sorti ●STATUS : états de signal entré ou sorti par l'interface numérique IEEE 1394 ●VIDEO : états de signal vidéo entré ou sortie ●AUDIO : états de signal audio entré ou sortie
1394 CONFIG <b>CAM/MCR</b>	Le menu détaillé 1394 est affiché. ● <b>DFLT</b> : Normalement, utilisez ce menu comme est affiché. 1-255

## Raccordement de dispositifs externes à l'aide du port USB 2.0 (Mode PC)

Si vous connectez l'AG-HPX500P/E à un PC externe à l'aide d'un port USB 2.0, vous pourrez utiliser la carte P2 connectée à l'AG-HPX500P/E comme mémoire de grande capacité.

### Procédures de connexion à un PC

- 1 Connectez le câble USB au port USB 2.0.**  
**<Remarques>**
  - Le câble USB 2.0 n'est pas fourni avec l'AG-HPX500P/E. Veuillez utiliser un câble USB 2.0 disponible dans le commerce (blindage par tore de ferrite).
  - La caméra prend en charge des câbles USB d'une longueur allant jusqu'à 5 mètres. Cependant, nous vous recommandons d'utiliser un câble USB d'une longueur inférieure à 3 mètres.

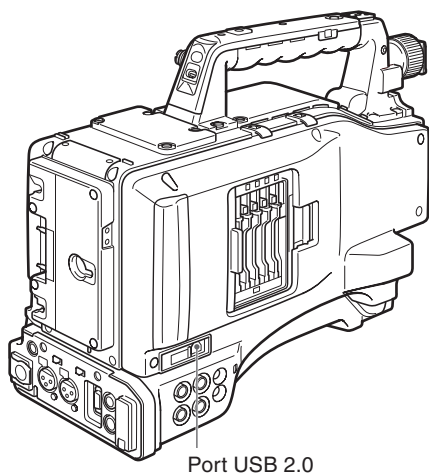

- 2 Ouvrez l'écran de réglage <OTHER FUNCTIONS> et réglez l'option de menu PC MODE sur USB DEVICE.**  
 Pour plus de détails sur le fonctionnement du menu, consultez [Utilisation des menus] (page 117).

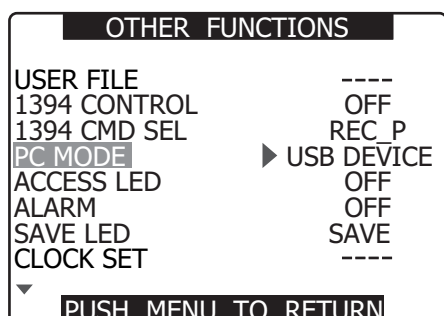

- 3 Appuyez sur le bouton MENU pour terminer les opérations de menu.**

- 4 Appuyez sur le bouton MODE pour activer le voyant LED du mode MCR et maintenez-le enfoncé.**
  - Ceci allume le voyant LED du mode PC, ce qui indique que l'appareil est en mode PC.

- 5 Éditez les données sur le PC.**
  - Pour plus de détails, consultez le mode d'emploi fourni avec le PC.

Lors de la première connexion USB, installez le logiciel P2 accessoire pour l'AG-HPX500P/E sur le PC. Sélectionnez AG-HPX500 pour le pilote USB pendant l'installation.

Veuillez vous reporter au manuel d'installation pour plus de détails.

**<Remarques>**

- Un lecteur USB doit être installé sur le PC.
- La caméra n'est compatible qu'avec l'USB 2.0. Utilisez un ordinateur qui prend en charge l'USB 2.0.
- Il n'est possible de connecter au PC, via USB, qu'un AG-HPX500P/E à la fois.
- La carte P2 ne doit pas être retirée lors de la connexion via USB.
- Lors d'une connexion USB, la LED d'accès de la carte P2 ne doit s'allumer qu'au moment de l'activation de l'accès.
- L'enregistrement, la lecture et les opérations de miniatures de clips ne peuvent être effectués quand PC MODE est réglé sur USB DEVICE.
- Assurez-vous de suivre les procédures de "Retrait de matériel sans risque" de l'ordinateur lors de la déconnexion du câble USB.

- "CONNECT" s'allume pendant la connexion USB. "USB DEVICE" s'affiche au centre du viseur.
- "DISCONNECT" s'affiche quand les dispositifs ne sont pas correctement raccordés.

- 6 Pour quitter PC MODE, réglez l'interrupteur POWER sur OFF.**

# Raccordement à des dispositifs externes à l'aide du connecteur IEEE1394. (Mode PC)

Le raccordement d'un PC ou disque dur externe à cet appareil via IEEE1394 permet l'utilisation de cartes P2 comme mémoire auxiliaire.

## Procédures pour la connexion avec un PC

### 1 Raccordez le câble IEEE1394 au connecteur 1394.

<Remarques>

- Le câble IEEE1394 n'est pas fourni. Achetez un câble disponible dans le commerce.
- Utilisez un ordinateur Macintosh muni de Apple® Mac OS® X version 10.3 ou supérieure.
- Ce fonctionnement n'est pas garanti avec Windows®.
- Faites attention à l'orientation du connecteur de câble lors du raccordement.

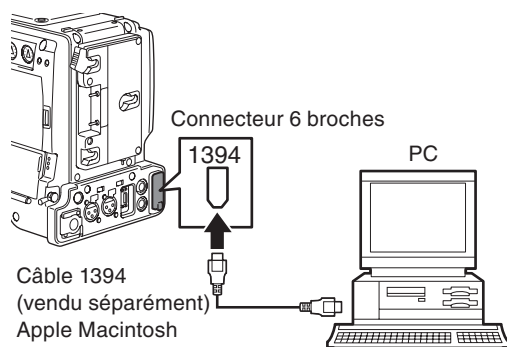

### 2 Ouvrez l'écran de réglage <OTHER FUNCTIONS> et réglez l'option de menu PC MODE sur 1394DEVICE.

Pour plus de détails sur le fonctionnement du menu, consultez [Utilisation des menus] (page 117).

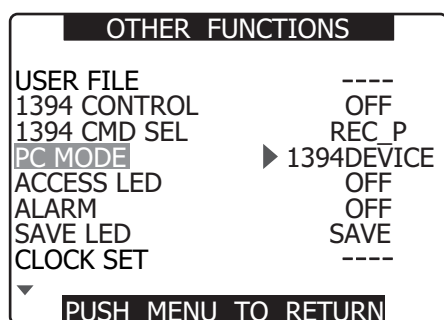

### 3 Appuyez sur le bouton MENU pour terminer les opérations de menu.

### 4 Appuyez sur le bouton MODE pour activer le voyant LED du mode MCR et maintenez-le enfoncé.

- Ceci allume le voyant LED du mode PC, ce qui indique que l'appareil est en mode PC.

### 5 Éditez les données sur le PC.

- Pour plus de détails, consultez le mode d'emploi fourni avec le PC.

<Remarques>

- Ne retirez pas les cartes P2 lors d'une connexion IEEE1394.
- Placez l'icône du lecteur dans la corbeille avant de remplacer une carte.
- Placez toutes les icônes de lecteurs dans la corbeille et vérifiez que le message 1394DEVICE-DISCONNECT s'affiche avant de déconnecter le câble 1394.
- L'enregistrement, la lecture et les opérations de miniatures de clips ne peuvent être effectués quand PC MODE est réglé sur 1394DEVICE.
- Des données d'ordinateur ne peuvent être enregistrées sur une carte P2.

Lorsque l'unité est raccordée à un dispositif IEEE1394, "1394DEVICE CONNECT" s'affiche au centre du viseur. "DISCONNECT" s'affiche quand les dispositifs ne sont pas correctement raccordés.

### 6 Pour quitter le mode PC, réglez l'interrupteur POWER sur OFF.

## Procédures pour le raccordement d'un disque dur

### <Remarques>

- Utilisez un disque dur dont l'espace est suffisant pour la copie.
- Formatez le disque dur pour cet appareil. Remarquez que ceci efface toutes les données existantes du disque.
- Raccordez cet appareil à un disque dur à l'aide d'un câble 1394.
- Même si le disque dur est hors tension, assurez-vous de ne faire qu'une connexion. Il ne peut y avoir plusieurs connexions (en chaîne, via multiport, etc.).

**1** Mettez le disque dur sous tension (conforme à 1394.a SBP2), raccordez le câble IEEE1394, puis mettez cet appareil sous tension.

**2** Ouvrez l'écran de réglage OTHER FUNCTIONS et réglez l'option de menu PC MODE sur 1394HOST.

Pour plus de détails sur le fonctionnement du menu, consultez [Utilisation des menus] (page 117).

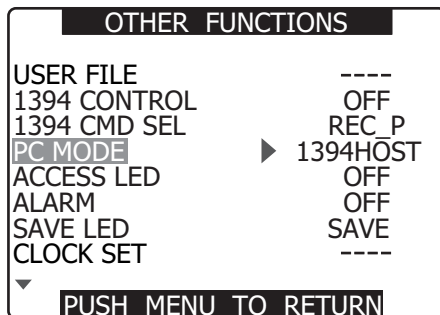

**3** Appuyez sur le bouton MENU pour terminer les opérations de menu.

**4** Appuyez sur le bouton MODE pour activer le voyant LED du mode MCR et maintenez-le enfoncé.

- Ceci allume le voyant LED du mode PC, ce qui indique que l'appareil est en mode PC.

**5** Si le disque dur n'a pas été formaté, utilisez les boutons de curseur pour sélectionner FORMAT (HDD) et appuyez sur le bouton SET.

- Utilisez ensuite la molette JOG pour sélectionner YES et appuyez sur le bouton SET.
- Le formatage commence. (Le formatage prend environ 2 ou 3 secondes.)

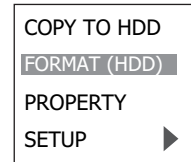

**6** Lorsque le formatage se termine, utilisez les boutons de curseur pour sélectionner COPY TO HDD et appuyez sur le bouton SET.

- Les données sont copiées sur le disque dur en unités de cartes.



**7** Utilisez les boutons de curseur pour sélectionner un emplacement de carte et appuyez sur le bouton SET.

- Utilisez ensuite les boutons de curseur pour sélectionner YES et appuyez sur le bouton SET pour commencer la copie.
- Il est possible d'effectuer jusqu'à 15 opérations de copie sur un seul disque dur.

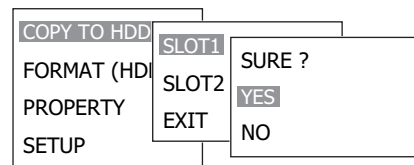

**8** Désactivez l'interrupteur POWER après la fin de la copie.

### Pour contrôler les données copiées sur un disque dur

Après la fin de l'étape 4, utilisez les boutons de curseur pour sélectionner PROPERTY et appuyez sur le bouton SET pour visualiser les données du disque dur.

- Pour voir les détails, utilisez les boutons de curseur pour sélectionner un élément et appuyez sur le bouton SET.

## Pour vérifier les données copiées sur un disque dur

Après la fin de l'étape 4, utilisez les boutons de curseur pour sélectionner YES pour VERIFY dans SETUP.

- Les données copiées depuis une carte P2 ne seront pas affectées même si le traitement est interrompu en cours de vérification.

### <Remarques>

- Il n'est pas possible de copier des données depuis le disque dur sur une carte P2.
- Utilisez les disques durs dans les conditions suivantes.
  - Utilisez une source d'alimentation séparée (pas celle du 1394) pour le disque dur, car cet appareil ne peut l'alimenter.
  - Formatez le disque dur pour cet appareil.
  - Utilisez les disques durs dans ses conditions de fonctionnement (température, etc.).
  - Évitez d'utiliser les disques durs dans des endroits instables ou exposés aux vibrations.
- Certains disques durs peuvent ne pas fonctionner normalement.
- Pendant le formatage et la copie, évitez de déconnecter les câbles, de retirer une carte P2 engagée dans une de ces activités, et évitez de mettre cet appareil ou le disque dur hors tension. Toutes ces actions nécessiteraient une mise hors tension de l'appareil et disque dur, et leur mise sous tension de nouveau.
- Si vous réglez PC MODE sur 1394HOST avant de raccorder un disque dur (conforme à 1394.a SBP2), le fonctionnement normal n'est pas garanti. Mettez hors tension et quittez le mode 1394HOST.
- Un disque dur est un outil de précision dont les fonctions de lecture et d'écriture peuvent échouer dans certaines conditions de fonctionnement. Veuillez remarquer que Panasonic ne saurait être tenue responsable pour la perte de données ou autres survenant de l'endommagement de disques durs ou de leurs imperfections.
- Lorsque le disque dur utilisé pour la copie de données de cet appareil est remplacé par un autre dispositif (PC, etc.), les données peuvent ne plus fonctionner dans cet appareil et les données du disque dur peuvent être endommagées.
- Il est conseillé de réparer les mauvais clips d'une carte P2 avant de les copier.
- Utilisez une alimentation stable pour éviter l'interruption de la copie, du formatage et des autres opérations.

## Avertissements

- **HDD CAPACITY FULL!**  
Il n'y a pas assez d'espace restant sur le disque dur.
- **TOO MANY PARTITIONS!**  
Il y a trop de partitions.
- **HDD DISCONNECTED!**  
Le disque dur n'est pas raccordé.
- **CANNOT INITIALIZE!**  
Le disque dur ne peut être initialisé.
- **TOO MANY TARGETS!**  
Il y a trop de connexions 1394.
- **CANNOT ACCESS TARGET!**  
Le dispositif raccordé ne peut être accédé.
- **CANNOT ACCESS CARD!**  
La carte ne peut être accédée.
- **MISMATCH COMPONENT!**  
Il y a une disparité avec le dispositif raccordé.
- **UNKNOWN DEVICE CONNECTED!**  
Un dispositif autre qu'un disque dur est raccordé.
- **P2 CARD IS UNFORMATTED!**  
La carte P2 n'a pas été formatée.
- **CARD IS EMPTY! CANNOT COPY!**  
Il n'y a pas de données à copier sur la carte P2.
- **VERIFICATION FAILED!**  
La vérification a montré une disparité.
- **TURN POWER OFF!**  
Mettez hors tension.
- **CANNOT RECOGNIZE HDD!**  
Le disque dur n'a pas été reconnu.

# Connexion DVCPRO/DV via le connecteur IEEE1394

## Enregistrement des signaux DVCPRO/DV qui entrent par le connecteur 1394

- 1 Connectez un câble 1394.**

Pour plus de détails, voir [Précautions à prendre pour les connexions 1394] (page 136).

  - Assurez-vous que le format de signal de la caméra est le même que celui du dispositif connecté.
- 2 Pour faire entrer des signaux via l'interface IEEE1394, passez en mode MCR et désactivez les miniatures.**

### <Remarques>

- Faites entrer des signaux qui ont le même format que celui défini dans les menus de réglage MCR FORMAT et 480i (576i) MCR MODE par l'interface IEEE1394. Un signal ayant un format différent ne sera pas correctement enregistré sur une carte P2. Il se peut que les enregistrements vidéo et audio ainsi que l'audio et la vidéo de type EE dont les entrées de signal sont différentes des signaux de lecture à vitesse 1x ne fonctionnent pas.  
Pour plus de détails, voir [Erreurs] (page 73).
- Les entrées de signal audio sont des signaux d'entrée du connecteur 1394.
- Les signaux audio 32 kHz/4CH (12 bits) qui entrent via l'interface IEEE1394 sont enregistrés en tant que signaux 48 kHz/4CH (16 bits) sur une carte P2.
- Il n'est pas possible d'utiliser un connecteur GENLOCK IN pour effectuer une synchronisation avec un signal de référence externe.
- Les signaux qui sortent des connecteurs VIDEO OUT ou AUDIO OUT sont différents des signaux d'entrée réels. Utilisez ces signaux pour la surveillance.
- Les fonctions suivantes ne fonctionnent pas.
  - Fonction de pré-enregistrement
  - Fonction d'enregistrement en boucle
  - Fonctions d'enregistrement à intervalles et d'enregistrement instantané
- Les entrées via l'interface 1394 ne sont pas disponibles lorsque 720P/24PN, 30PN ou 25PN sont sélectionnés dans le menu des réglages MCR FORMAT.

### Code temporel et bits d'utilisateur

- Lorsque l'entrée par l'interface IEEE1394 est sélectionnée, le code temporel ou les bits d'utilisateurs qui entrent par le connecteur TC IN ne peuvent pas être enregistrés sur une carte P2.

- Lorsque l'entrée par l'interface IEEE1394 est sélectionnée, le code temporel qui sort du connecteur TC OUT n'est pas synchronisé avec le signal vidéo qui sort du connecteur VIDEO OUT.

### Codes temporels et bits d'utilisateur de la zone des sous-codes

- Lorsque l'entrée via l'interface IEEE1394 est sélectionnée ou que l'interrupteur TCG est réglé sur F-RUN et l'option de menu F-RUN TC SAVE dans l'écran RECORDING SETUP est réglée sur 1394, le code temporel de la zone des sous-codes qui entre par le connecteur 1394 peut être enregistré sur une carte P2.
- Pour enregistrer sur une carte P2 des bits d'utilisateur qui entrent par le connecteur 1394, réglez le menu 1394 UB REGEN dans l'écran RECORDING SETUP sur ON.

### Codes temporels et bits d'utilisateur de la zone VAUX

Lorsque l'entrée par l'interface IEEE1394 est sélectionnée, le code temporel et les bits d'utilisateur de la zone VAUX qui entrent par le connecteur 1394 sont enregistrés sur une carte P2 indépendamment des réglages des menus de caméra et de la position des interrupteurs.

### Enregistrement de données UMID (Unique Material Identifier – Identificateur unique de matériel)

Lorsque l'entrée par l'interface IEEE1394 est sélectionnée, les données UMID qui entrent par le connecteur 1394 sont enregistrées sur une carte P2. Lorsque aucune donnée UMID n'est disponible, la caméra crée et enregistre de telles données. Les données UMID ne sont pas enregistrées quand la caméra fonctionne en mode DV.

### Contrôle de dispositifs externes par une connexion 1394

Le fait d'utiliser l'interface 1394 pour connecter un dispositif externe destiné à l'enregistrement de sauvegarde permet à l'utilisateur de commander le démarrage et l'arrêt de l'enregistrement de sauvegarde depuis la caméra.

- 1 Connectez un câble 1394 (câble DV).**

Pour plus de détails, voir [Précautions à prendre pour les connexions 1394] (page 136).

  - Réglez l'élément 1394 CONTROL de l'écran de réglage OTHER FUNCTIONS sur BOTH.

## 2 Utilisez le menu de réglage 1394 CMD SEL (OTHER FUNCTIONS) pour sélectionner la commande de fin d'enregistrement que reçoivent les dispositifs externes.

Pour plus de détails sur le fonctionnement du menu, consultez [Utilisation des menus] (page 117).

### <Remarques>

- Lorsque la caméra est réglée sur REC RUN afin d'effectuer un enregistrement de sauvegarde sur un dispositif externe connecté, le code temporel du connecteur 1394 arrêtera d'avancer quand toutes les cartes P2 seront entièrement enregistrées, que l'enregistrement de sauvegarde continue ou non.
- Il peut être impossible pour un dispositif externe de sauvegarder l'enregistrement en cas de transitions rapides entre l'enregistrement et l'arrêt.

## Précautions à prendre pour les connexions 1394

- La caméra n'alimente pas via le câble.
- Respectez les éléments suivants pour les connexions à l'aide d'un câble 1394.
  - Connectez cette unité à un seul dispositif externe.
  - Ne forcez pas excessivement sur le connecteur 1394 lorsque vous connectez le câble 1394 afin de ne pas endommager le connecteur.
  - Si une erreur (1394 INITIAL ERROR) se produit lorsque vous effectuez la connexion, réinsérez le câble 1394 ou mettez la caméra hors tension puis mettez-la de nouveau sous tension.
  - Assurez-vous que la caméra et tous les dispositifs connectés sont connectés à la terre (ou connectés à une prise de terre commune). Si l'équipement ne peut pas être connecté à la terre, mettez tous les dispositifs connectés hors tension avant de connecter ou de déconnecter un câble IEEE 1394.
- Lorsque vous connectez l'unité à un dispositif avec un connecteur à 4 broches, connectez d'abord le câble au connecteur à 6 broches de la caméra.
- Veillez à bien connecter le câble 1394 à un ordinateur avec un connecteur à 6 broches. Notez que le fait d'insérer la fiche à l'envers peut endommager le connecteur.

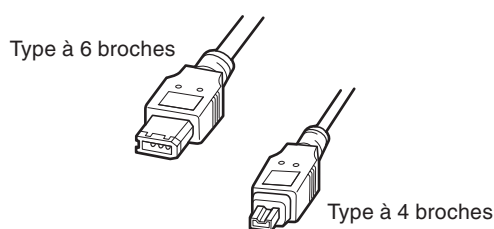

- La transmission de signaux AV peut être interrompue lorsque vous mettez hors tension ou sous tension les dispositifs connectés ou lorsque vous connectez ou déconnectez le câble d'interface.

- Le système peut mettre quelques secondes à se stabiliser après la commutation de signaux d'entrée ou le changement de modes. Démarrez l'enregistrement après la stabilisation du système.
- La commande AUDIO LEVEL ne fonctionne pas pour les enregistrements qui nécessitent des signaux d'entrée ou de sortie par l'interface IEEE1394.
- Prenez les précautions suivantes lorsque vous commandez un caméscope à carte mémoire P2 à l'aide d'un logiciel d'application sur ordinateur (logiciel de montage).
  - Un enregistrement ne peut pas être inséré dans une portion de clip. Il peut être ajouté uniquement à la fin du clip le plus récent.
  - Évitez d'ouvrir l'écran des miniatures pendant une opération de logiciel, car cela pourrait entraver le fonctionnement normal du logiciel.
- Les signaux audio et vidéo non traités sortent par l'interface IEEE 1394 pendant la lecture spéciale. Lorsqu'ils sont contrôlés par un autre dispositif, il se peut que ces signaux audio et vidéo paraissent différents de lorsqu'ils sont lus sur cette unité.
- Les signaux des canaux audio CH1 et CH2 pour le format DV ou DVCPRO (25M) sortent par l'interface IEEE1394.



## Vérifications avant le tournage

Assurez-vous que le système fonctionne normalement avant de partir sur un tournage. Nous recommandons l'utilisation d'un moniteur vidéo couleur pour vérifier l'image.

### Préparation des vérifications

#### 1 Insérez une batterie chargée

#### 2 Réglez l'interrupteur POWER sur ON pour vérifier le niveau de batterie restante sur le viseur.

- Lorsque la capacité de batterie est basse, remplacez-la par une batterie chargée.

TEXT MEMO	
23 : 59 : 59	
T	13.5V
9 9	

#### 3 Insérez une carte P2 dans la fente puis fermez le capot coulissant.

- Confirmez que la LED d'accès à la carte P2 de la fente dans laquelle la carte a été insérée clignote en orange. Si des cartes P2 sont insérées dans plusieurs emplacements de cartes, seul le voyant LED d'accès de la première carte P2 insérée (le premier accès) s'allume en orange. Ensuite, les autres LED d'accès aux cartes P2 clignotent en vert, une fois que les cartes P2 sont insérées.
- Si la LED d'accès de la fente de la carte P2 dans laquelle une carte P2 est insérée continue de clignoter en vert ou si rien ne s'affiche, l'enregistrement n'est pas possible sur cette carte P2.

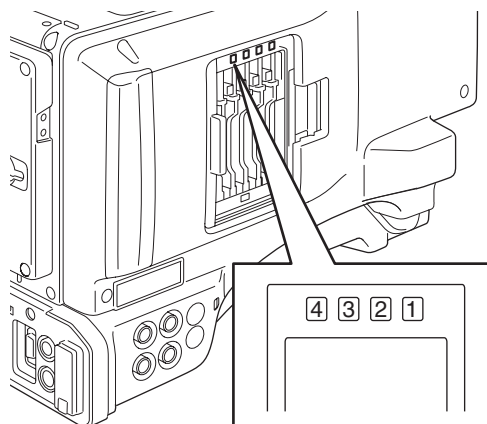

## Inspection de l'unité caméscope

- 1 **Placez le zoom sur le mode zoom électrique et vérifiez le fonctionnement du zoom.**
  - Vérifiez que l'image passe en mode téléobjectif et grand angle.
- 2 **Placez le zoom sur le mode zoom manuel et vérifiez le fonctionnement du zoom.**
  - Tournez le levier de zoom manuel et vérifiez que l'image passe en mode téléobjectif et grand angle.
- 3 **Placez le diaphragme en mode réglage automatique et visez des objets dont le degré de brillance est différent, afin de vérifier que le réglage automatique du diaphragme fonctionne normalement.**
- 4 **Placez le diaphragme en mode réglage manuel et tournez la bague du diaphragme afin de vérifier le réglage manuel du diaphragme.**
- 5 **Tout en maintenant la touche de diaphragme instantané en mode réglage automatique, visez des objets dont le degré de brillance est différent afin de vérifier que le réglage automatique du diaphragme instantané fonctionne normalement.**
- 6 **Remplacez le diaphragme en mode réglage automatique et modifiez le réglage du commutateur GAIN sur L, M et H afin de vérifier les éléments suivants :**
  - Le diaphragme est réglé pour des objets dont la brillance est identique, en fonction du réglage du commutateur.
  - La valeur de gain affichée sur l'écran du viseur change en fonction du réglage du commutateur.
- 7 **Lorsqu'un objectif équipé d'un multiplicateur est monté, placez le multiplicateur sur la position de fonctionnement afin de vérifier qu'il fonctionne correctement.**

## Vérification des fonctions d'enregistrement dans la mémoire

Assurez-vous que vous avez mené à bien les vérifications décrites de la section [Inspection de l'enregistrement sur la carte P2] (page 138) à la section [Vérification des écouteurs et des haut-parleurs] (page 139).

### Inspection de l'enregistrement sur la carte P2

- 1 **Vérifiez sur l'affichage dans le viseur que la capacité d'enregistrement restant sur la carte P2 est suffisante.**  
Veuillez vous reporter à la section [Affichage de l'état de la carte P2] (page 114) pour plus d'informations sur la capacité d'enregistrement restante d'une carte P2.
- 2 **Positionnez le commutateur TCG sur [R-RUN].**
- 3 **Réglez le bouton COUNTER sur TC.**
- 4 **Appuyez sur la touche REC START/STOP du caméscope pour vérifier les éléments suivants :**
  - La LED d'accès à la carte P2 clignote en orange.
  - Le voyant REC à l'intérieur du viseur s'allume.
  - Les avertissements du système ne s'affichent pas dans le viseur.
- 5 **Appuyez à nouveau sur la touche REC START/STOP du caméscope.**
  - Cette étape confirme que la LED d'accès à la carte P2 est allumée (couleur orange) et que le voyant REC dans le viseur est éteint.
- 6 **A l'aide du bouton REC START/STOP sur la poignée, répétez les étapes 4 à 5 pour effectuer la même opération.**
  - De la même manière, vérifiez la touche VTR sur l'objectif.

## 7 Lancez le mode MCR et sélectionnez le clip enregistré depuis la miniature pour le relire.

- Vérifiez que l'enregistrement et la lecture fonctionnent correctement.

## 8 Utilisez le bouton USER auquel la fonction SLOT SEL a été attribuée pour sélectionner les cartes P2 pour l'enregistrement lorsque plus d'une carte P2 est insérée dans les emplacements de carte.

- Répétez les opérations des étapes 4 à 5 et 7 afin de vérifier que l'enregistrement et la lecture fonctionnent correctement.

### Vérification du réglage automatique du niveau audio

- 1 Positionnez les commutateurs AUDIO SELECT CH1 et CH2 sur [AUTO].
- 2 Positionnez le commutateur AUDIO IN sur [FRONT].
- 3 Placez le microphone relié à la prise MIC IN sur une source sonore appropriée. Ensuite, vérifiez que le niveau affiché pour CH1 et CH2 change en fonction du niveau sonore.

### Vérification du réglage manuel du niveau audio

- 1 Positionnez le commutateur AUDIO IN sur [FRONT].
- 2 Positionnez les commutateurs AUDIO SELECT CH1 et CH2 sur [MAN].
- 3 Tournez les potentiomètres AUDIO LEVEL CH1 et CH2.
  - Vérifiez que le niveau affiché augmente lorsque les potentiomètres sont tournés vers la droite.

## 4 Réglez AUTO LEVEL CH3 et AUTO LEVEL CH4 de l'écran de réglage AUDIO SETUP sur OFF.

Pour plus de détails sur le fonctionnement du menu, consultez [Utilisation des menus] (page 117).

## 5 Réglez l'interrupteur MONITOR SELECT sur CH3/CH4 et tournez les commandes AUDIO LEVEL CH3/CH4 dans le sens des aiguilles d'une montre pour vérifier que le niveau indiqué augmente.

### Vérification des écouteurs et des haut-parleurs

- 1 Tournez le potentiomètre de volume (MONITOR) pour vérifier que le volume des haut-parleurs change.
- 2 Branchez un écouteur sur la prise PHONES.
  - Vérifiez que le haut-parleur est désactivé et que l'on entend le son du microphone dans l'écouteur.
- 3 Tournez le potentiomètre de volume (MONITOR) pour vérifier que le volume des haut-parleurs change.

### Vérification pour l'utilisation d'un microphone externe

- 1 Branchez un microphone externe sur les connecteurs REAR1 et REAR2.
- 2 Positionnez le commutateur AUDIO IN sur [REAR].
- 3 Placez les commutateurs de sélection LINE/MIC/+48V du panneau arrière sur [MIC] ou [+48V], en fonction du type d'alimentation électrique du microphone externe.
  - MIC : Pour un microphone dont l'alimentation électrique est interne.
  - +48V : Pour un microphone dont l'alimentation électrique est externe.

**4 Dirigez le microphone vers la source sonore et vérifiez que l'indication de niveau sonore sur l'écran LCD ou le viseur varie avec des changements d'intensité sonore.**

- Il est également possible de vérifier les canaux séparément en branchant un microphone sur chaque canal.

**7 Maintenez le bouton DISP/MODE CHK enfoncé pour vérifier la date et l'heure sur l'écran LCD ou dans le viseur.**

- Ajustez le réglage de la date et de l'heure si les indicateurs DATE, TIME et le fuseau horaire ne s'affichent pas correctement. Pour plus de détails, voir [Réglage de la date et de l'heure de l'horloge interne] (page 27).

**<Remarque>**

Les données de date et d'heure définies pour DATE, TIME et décalage horaire sont enregistrées dans les clips et modifient l'ordre de lecture, lors des opérations avec les images miniatures.

**Vérification de l'horloge, du code temporel et des bits utilisateur**

**1 Définissez le bit de l'utilisateur, si nécessaire.**

Veillez vous reporter à [Réglage des bits d'utilisateur] (page 60) pour les procédures de réglage.

**2 Réglez le code temporel.**

Veillez vous reporter à [Réglage du code temporel] (page 62) pour les procédures de réglage.

**3 Positionnez le commutateur TCG sur [R-RUN].**

- Appuyez sur le bouton COUNTER pour afficher le code temporel sur l'écran LCD ou dans le viseur.

**4 Appuyez sur la touche REC START/STOP.**

- Vérifiez que le nombre d'affichage du compteur change à mesure que l'enregistrement progresse.

**5 Appuyez à nouveau sur la touche REC START/STOP.**

- Vérifiez que l'enregistrement s'arrête et que le nombre du compteur d'affichage du compteur reste inchangé.

**6 Positionnez le commutateur TCG sur [F-RUN].**

- Vérifiez que le nombre d'affichage du compteur change, quel que soit l'état de l'enregistrement.

## Nettoyage de l'intérieur du viseur

- N'utilisez pas de diluants pour peinture ou d'autres solvants pour retirer la poussière du viseur.
- Essuyez l'objectif à l'aide d'un produit de nettoyage de l'objectif disponible dans le commerce.
- N'essuyez pas le miroir. Si de la poussière ou des saletés collent au miroir, retirez-les à l'aide d'une poire soufflante disponible dans le commerce.

## Entretien de l'ocilleton

Lorsque l'écran CRT et le miroir sont sales, ouvrez l'ocilleton pour le nettoyer.

<Remarque>

**Le miroir est livré avec un revêtement spécial. Utilisez un soufflet ou un outil similaire pour enlever la poussière du miroir. Si vous utilisez un mouchoir en papier, les particules de poussière risquent de rayer et d'endommager le miroir. Utilisez un chiffon pelucheux vendu dans le commerce (par exemple une lingette pour objectif) pour retirer la saleté persistante.**

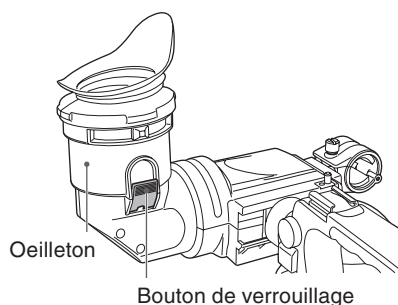

### Ouverture de l'ocilleton

Appuyez sur le bouton de verrouillage.

### Fermeture de l'ocilleton

Appuyez sur l'ocilleton jusqu'à entendre le déclic du bouton de verrouillage qui ferme l'ocilleton en place.

<Remarque>

**À l'extérieur, ne portez ni installez la caméra avec l'ocilleton vers le haut afin d'éviter la lumière du soleil qui pourrait endommager les pièces internes de l'ocilleton.**

## Phénomène propre aux caméscopes CCD

### Marbrures

- Des marbrures peuvent apparaître lors de la prise de vue d'un sujet très brillant.
- Ce phénomène peut se produire plus fréquemment lorsque la vitesse de l'obturateur électronique augmente.

## Chargement de la batterie interne

La batterie interne conserve les réglages de date et d'heure. L'apparition de  dans le viseur ou l'écran LCD indique que la batterie interne est épuisée. Suivez les étapes ci-dessous pour recharger la batterie.

Réglez la date et l'heure lorsque la batterie est complètement chargée.

### 1 Branchez la caméra à une source d'alimentation externe.

- Laissez l'interrupteur POWER de la caméra sur désactivé (off).

### 2 Laissez la caméra sans utilisation pendant environ 4 heures.

- C'est le temps nécessaire pour le chargement complet de la batterie.
- Vérifiez le code temporel et les menus de réglages après avoir terminé le chargement de la batterie.

Remplacez la batterie interne si  s'affiche après le chargement. Consultez votre revendeur.

# Avertissements du système

## Tableau de description des avertissements

Si un problème est détecté immédiatement après la mise sous tension de l'appareil ou en cours de fonctionnement, le voyant WARNING, ainsi que les voyants internes du viseur s'allument et une alarme sonore retentit.

Priorité	Type d'avertissement	Indication LCD ou viseur	Voyant LED du viseur (sauf voyant tally)	Voyant tally	Voyant d'avertissement	Tonalité d'alarme *6	Description de l'avertissement et opération d'enregistrement/lecture	Contre-mesures
1	Erreur de système	SYSTEM ERROR Indication de la cause *1 par clignotement rouge	Non	Clignote 4 fois par seconde	Clignote 4 fois par seconde	Tonalité continue	Erreur de commande ou du microprocesseur P2. L'opération s'arrête.	Vérifiez l'indication de la cause*1 et contactez votre revendeur.
2	Retrait de la carte P2 incorrect	TURN POWER OFF! clignote en rouge	Non	Clignote 4 fois par seconde	Clignote 4 fois par seconde	Tonalité continue	Une carte P2 a été retirée pendant l'accès et les données de la carte sont corrompues. Les quatre voyants LED d'accès clignotent en orange (4 Hz)	Mettez hors tension. Réparez la carte P2 si les clips de la carte sont corrompus.
3	La batterie est épuisée.	LOW BATTERY Clignotement rouge, et le niveau de batterie clignote avec l'état vide. (Cette indication s'affiche aussi lorsque les indications MENU ont été désactivées (OFF).)	Non	Clignote 1 fois par seconde	S'allume	Tonalité continue	La batterie est épuisée. L'enregistrement et la lecture s'arrêtent. La caméra s'arrête automatiquement lorsque la tension tombe.	Remplacez la batterie.
4	La carte P2 est complètement enregistrée	☑ FULL clignote en rouge (ne s'affiche que pendant 3 secondes en mode MCR.)	Lorsque SAVE LED est réglé sur P2CARD, le voyant SAVE LED clignote 4 fois par seconde.	Clignote 4 fois par seconde après la fin de l'enregistrement	S'allume après avoir terminé l'enregistrement	Tonalité continue après avoir terminé l'enregistrement	Il ne reste plus d'espace libre pour l'enregistrement sur les cartes P2. Arrêtez l'enregistrement. *3	Supprimez les clips dont vous n'avez plus besoin ou insérez une nouvelle carte.
5	Erreur d'enregistrement	REC WARNING Indication de la cause *2 clignote en rouge	Non	Clignote 4 fois par seconde	Clignote 4 fois par seconde	Tonalité intermittente 4 fois par seconde	Une erreur d'enregistrement s'est produite. Arrêtez l'enregistrement. *4	Mettez hors tension puis de nouveau sous tension et vérifiez l'enregistrement et la lecture. Remplacez une carte P2 qui ne permet pas l'enregistrement normal.
6	Erreurs de connexion 1394	1394INITIAL ERROR clignote en rouge	Non	Clignote 4 fois par seconde pendant l'enregistrement	Clignote 4 fois par seconde pendant l'enregistrement	Non	Connexion 1394 incorrecte ou erreur de signal d'entrée/sortie.	Vérifiez les connexions de la caméra et du dispositif externe et rebranchez si nécessaire. Puis mettez hors tension puis de nouveau sous tension.

Priorité	Type d'avertissement	Indication LCD ou viseur	Voyant LED du viseur (sauf voyant tally)	Voyant tally	Voyant d'avertissement	Tonalité d'alarme *6	Description de l'avertissement et opération d'enregistrement/lecture	Contre-mesures
7	Erreur de connexion PC mode 1394 HOST	Non	Non	Clignote 4 fois par seconde	Clignote 4 fois par seconde	Non	Le câble 1394 est déconnecté ou plusieurs dispositifs sont raccordés. (L'opération en mode PC normal est possible.)	Branchez un lecteur de disque dur comme indiqué dans le mode d'emploi fourni.
8	Batterie presque vide	La dernière barre de la barre du niveau de batterie clignote (Cette indication s'affiche aussi lorsque les indications MENU ont été désactivées (OFF).)	Le voyant BATT LED clignote (pendant l'enregistrement, le voyant BATT LED et le voyant LED tally clignent en alternance ; pendant la pause, les deux voyants LED clignent.)	Clignote 1 fois par seconde	Clignote 1 fois par seconde	Non	La batterie s'affaiblit. L'opération continue. *5	Remplacez la batterie si nécessaire.
9	La carte P2 est presque complètement enregistrée	L'indicateur de niveau P2CARD clignote.	Lorsque SAVE LED est réglé sur P2CARD, le voyant SAVE LED clignote 1 fois par seconde.	Clignote 1 fois par seconde pendant l'enregistrement	Clignote 1 fois par seconde pendant l'enregistrement	Non	Il reste moins de 2 minutes sur les cartes P2 (l'indicateur de niveau indique 1 minute ou moins). Cet avertissement ne s'affiche que pendant l'enregistrement.	Remplacez ou insérez des cartes P2 supplémentaires.

\*1 Indication de cause P2 SYSTEM ERROR

- P2 MICON ERROR : Le microprocesseur P2 ne répond pas
- P2 CONTROL ERROR : Une erreur d'enregistrement P2 s'est produite.
- REC RAM OVERFLOW : Dépassement d'enregistrement RAM

\*2 Causes REC WARNING

- CARD ERROR\* : Erreur P2CARD (\* indique le numéro de l'emplacement de la carte où l'erreur s'est produite)
- ERROR : Autres erreurs d'enregistrement

\*3 Lors du passage de l'affichage des miniatures à l'enregistrement, un autre passage s'effectue au mode CAMERA où se produit un avertissement.

Effectuez l'une des procédures suivantes pour annuler l'avertissement.

- Appuyez sur le bouton de commande de lecture.
- Appuyez sur le bouton MODE (CAMERA/MCR/PC).
- Retirez la carte P2 et insérez une autre carte.

\*4 Effectuez l'une des procédures suivantes pour annuler l'avertissement.

- Appuyez sur le bouton REC START.
- Appuyez sur le bouton de commande de lecture.
- Appuyez sur le bouton MODE (CAMERA/MCR/PC).
- Retirez toutes les cartes.

\*5 Lorsque NEAR END CANCEL est réglé sur ON, vous pouvez appuyer sur le bouton DISP/MODE CHK pour annuler l'alarme.

\*6 Lorsque l'alarme retentit, l'audio ne sort pas des haut-parleurs ou du casque de la caméra. Le bouton DISP/MODE CHK n'annule que la tonalité d'alarme s'il est enfoncé pendant une alarme.

# Mise à jour des pilotes de caméra

- Pour les dernières informations sur les pilotes de logiciel, visitez le support clients P2 des sites Web suivants.  
<https://eww.pavc.panasonic.co.jp/pro-av/>
- Avant la mise à jour du pilote de caméra, vérifiez la version du pilote de caméra dans PROPERTY-SYSTEM INFO du menu des miniatures. Puis accédez au site de la liste ci-dessus pour télécharger un pilote si nécessaire.
- Placez le fichier téléchargé sur une carte mémoire SD et chargez le pilote dans la caméra. Pour des informations détaillées sur la procédure de mise à jour, visitez le site ci-dessus.
  - Il se peut que le pilote de la caméra ne soit pas installé correctement si l'alimentation n'est pas constante pendant l'installation. Veillez à assurer une alimentation constante tout au long de l'installation en utilisant une alimentation CC externe par exemple.
  - La caméra n'utilise que des cartes mémoire SD qui satisfont les spécifications SD.
- Veillez à formater les cartes mémoire SD dans cette caméra. Pour formater une carte mémoire SD sur un ordinateur, utilisez le logiciel suivant qui peut se télécharger du site de la liste ci-dessus.



# Chapitre 10 Spécifications

## Dimensions et spécifications

### Dimensions

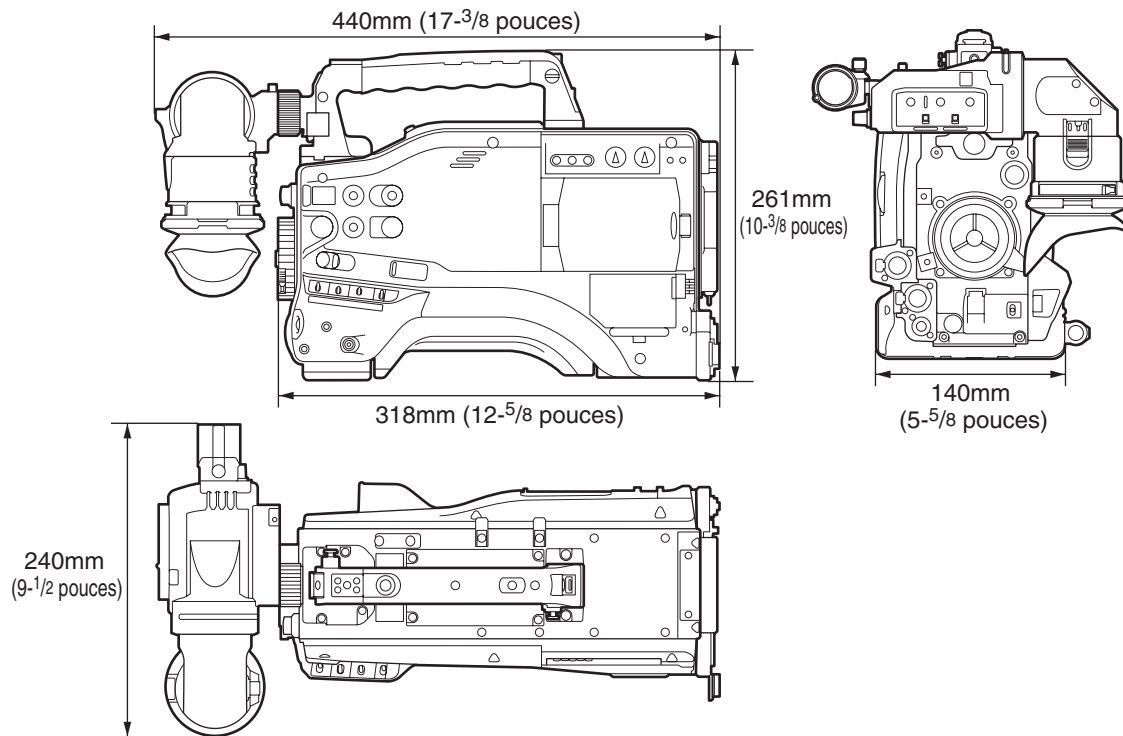

# Spécifications

## Général

<b>Alimentation :</b>	DC12 V (11 V à 17 V)
<b>Consommation électrique :</b>	23 W (quand le viseur CRT 1,5 pouce et l'écran LCD de l'appareil sont réglés sur ON) 19 W (sans viseur, et quand l'écran LCD est réglé sur OFF)

 Informations concernant la sécurité.

Température ambiante/ humidité ambiante :	0 °C à 40 °C (32 °F à 104 °F)/10% à 85% (sans condensation)
Température de rangement :	-20 °C à +60 °C (-4 °F à 140 °F)
Poids :	Environ 3,8 kg (8,38 lb) (appareil principal uniquement, excluant le module viseur) Environ 4,5 kg (9,92 lb) (incluant le viseur CRT 1,5 pouce)
Dimensions (L x H x P) :	140 mm x 261 mm x 318 mm (5 <sup>-5/8</sup> pouces x 10 <sup>-3/8</sup> pouces x 12 <sup>-5/8</sup> pouces) (caméra sans les parties saillantes)

## Caméra

Capteurs d'image :	Capteur d'image CCD x 3 (2/3 pouces, transfert interligne, capacité de progressif)
Monture d'objectif :	2/3 pouces type baïonnette
Système optique de séparation des couleurs :	Système de prisme
Filtre ND :	4 positions (CLEAR, 1/4, 1/16, 1/64)
Réglages de gain :	<ul style="list-style-type: none"><li>• Mode 60i/60P/50i/50P : 0/+3/+6/+9/+12/+18 dB</li><li>• En mode d'obturation lente : gain fixé sur 0 dB</li><li>• Mode 30P/24P/25P : 0/+3/+6/+9/+12 dB</li><li>• En mode d'obturation lente : gain fixé sur 0 dB</li></ul>
Vitesse d'obturation (préréglée) :	<ul style="list-style-type: none"><li>• Mode 60i/60P : 1/60 (OFF), 1/100, 1/120, 1/250, 1/500, 1/1000, 1/2000 sec.</li><li>• Mode 30P : 1/30 (OFF), 1/50, 1/60, 1/120, 1/250, 1/500, 1/1000 sec.</li><li>• Mode 24P : 1/24 (OFF), 1/50, 1/60, 1/120, 1/250, 1/500, 1/1000 sec.</li><li>• Mode 50i/50P : 1/50 (OFF), 1/60, 1/120, 1/250, 1/500, 1/1000, 1/2000 sec.</li><li>• Mode 25P : 1/25 (OFF), 1/50, 1/60, 1/120, 1/250, 1/500, 1/1000 sec.</li></ul>
Vitesse d'obturation (Balayage synchrone) :	<ul style="list-style-type: none"><li>• Mode 60i/60P : 1/60,0 à 1/249,8</li><li>• Mode 30P : 1/30,0 à 1/249,8</li><li>• Mode 24P : 1/24,0 à 1/249,8</li><li>• Mode 50i/50P : 1/50,0 à 1/248,9</li><li>• Mode 25P : 1/25,0 à 1/248,9</li></ul>
Vitesse d'obturation (lente) :	<ul style="list-style-type: none"><li>• Mode 60i/60P : 1/15, 1/30</li><li>• Mode 30P : 1/15</li><li>• Mode 24P : 1/12 (720P uniquement)</li><li>• Mode 50i/50P : 1/12, 1/25</li><li>• Mode 25P : 1/12</li></ul>
Angle d'ouverture de l'obturateur :	• 10 à 360 degrés par incréments de 0,5 degrés (quand OPERATION TYPE sur l'écran SCENE FILE est réglé sur FILM CAM).
Fréquences d'images :	<ul style="list-style-type: none"><li>• Mode 59,94Hz : variable 12/18/20/22/24/26/30/32/36/48/60 fps (images par seconde)</li><li>• Mode 50 Hz : variable 12/18/20/23/25/27/30/32/37/48/50 fps (images par seconde)</li></ul>
Sensibilité :	F10 (Typ, 2000 lx)

## Unité carte mémoire

Format d'enregistrement :	Sélectionnable parmi DVCPRO HD / DVCPRO50 / DVCPRO/DV
Signal d'enregistrement audio :	<ul style="list-style-type: none"> <li>Enregistrement numérique PCM, 48 kHz 16 bits</li> <li>4 CH (DVCPRO HD/DVCPRO50), 2 CH/4 CH sélectionnable (DVCPRO/DV)</li> </ul>
Durée d'enregistrement/de lecture* :	<ul style="list-style-type: none"> <li>Environ 8 minutes (lors de l'enregistrement en format DVCPRO HD avec une carte AJ-P2C008HG et des signaux audio enregistrés sur 4 canaux)</li> <li>Environ 16 minutes (lors de l'enregistrement en format DVCPRO HD avec une carte AJ-P2C016RG et des signaux audio enregistrés sur 4 canaux)</li> </ul>
Support d'enregistrement :	Carte P2 (4 Go, 8 Go, 16 Go sont disponibles) x 4 emplacements.
Fichier d'enregistrement :	Fichier MXF (système de fichier FAT32)
Emplacement de carte mémoire SD :	<ul style="list-style-type: none"> <li>Conforme au format SD (MMC ne peut être utilisé)</li> <li>1 emplacement (pour la lecture et l'écriture de données de configuration de caméra)</li> </ul>

\* La durée d'enregistrement représente une séquence continue enregistrée sur une carte P2. La durée d'enregistrement peut être plus courte selon le nombre de séquences enregistrées.

## ■ Système vidéo HD

Fréquence d'échantillonnage :	Y : 74,25 MHz, P <sub>B</sub> /P <sub>R</sub> : 37,125 MHz
Quantification :	8 bits
Système de compression vidéo :	DCT + code de longueur variable
Taux de compression vidéo :	1/6.7
Débit binaire d'enregistrement vidéo :	100 Mbps

## ■ Système audio

Fréquence d'échantillonnage :	48 kHz
Quantification :	16 bits/4 CH (canaux)
Plafond :	20 dB/18 dB (sélectionnable)

## Entrée/Sortie vidéo

GEN LOCK IN :	BNC x 1, 1,0 V p-p, 75 Ω
COMPONENT OUT :	Borne D4 (composant), Y : 1,0 V p-p, 75 Ω, P <sub>B</sub> /P <sub>R</sub> : 0,7 V p-p, 75 Ω
VIDEO OUT :	BNC x 1, 1,0 V p-p, 75 Ω
SDI OUT :	<ul style="list-style-type: none"> <li>BNC x 1, 0,8 V p-p, 75 Ω</li> <li>HD : conforme à SMPTE 292M/296M/299M</li> <li>SD : conforme à SMPTE 259M-C/272M-A/ITU-R.BT656-4</li> </ul>

## Entrée/Sortie audio

MIC IN :	<ul style="list-style-type: none"> <li>XLR x 2 (FRONT 1, FRONT 2)</li> <li>impédance élevée</li> <li>+ 48 V (disponible)</li> <li>MIC : -40 dBu/-50 dBu/-60 dBu (sélectionnable sur le menu)</li> </ul>
AUDIO IN :	<ul style="list-style-type: none"> <li>XLR x 2 (REAR 1, REAR 2)</li> <li>impédance élevée</li> <li>LINE/MIC / + 48 V (sélectionnable)</li> <li>LINE : 0 dB</li> <li>MIC : -50 dBu/-60 dBu (sélectionnable sur le menu)</li> </ul>
AUDIO OUT :	Prise broche x 2 (CH1, CH2), Sortie : 316 mV, 600 Ω
Casque :	Miniprise stéréo ø3,5 mm x 1
Haut-parleur interne :	Diamètre 28 mm x 1

---

## Autres entrées/sorties

TC IN :	BNC × 1, 0,5 V p-p à 8V p-p, 10 kΩ
TC OUT :	BNC × 1, faible impédance, 2,0 V p-p±0,5 V p-p
IEEE 1394 :	6 broches, entrée/sortie numérique (conforme à IEEE 1394)
DC IN :	XLR × 1, 4 broches, DC 12 V (11,0 V à 17,0 V)
DC OUT :	4 broches, DC 12 V (11,0 V à 17,0 V), max. 1,5 A
REMOTE :	10 broches
LENS :	12 broches
EVF :	20 broches
USB 2.0 (DEVICE) :	Type B, 4 broches (conforme à USB ver.2.0)

---

## Écran LCD

Écran LCD :	Écran couleur LCD 3,5 pouces, 210 000 pixels (4:3)
-------------	--

---

## Accessoires

Accessoires :	<ul style="list-style-type: none"><li>• Viseur 1,5 pouces (CRT 4:3, commutable entre NTSC/PAL)</li><li>• Bandoulière</li><li>• Tore de ferrite (2)</li><li>• Bouton de contrôle du niveau audio avant (page 102)</li><li>• Vis de montage du bouton de contrôle</li><li>• Câble vidéo à composantes</li><li>• Fiches de conversion PIN-BNC (3)</li><li>• CD-ROM</li><li>• Mode d'emploi</li></ul>
---------------	---

# Description de signal de connecteur

DC IN	
1	GND (terre)
2	NC
3	NC
4	+12V

No. de pièce Panasonic K1AA104H0038  
 No. de pièce fabricant HA16RX-4P (SW1)  
 (Hirose Electric Co.)

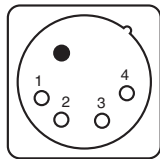

**<Remarque>**

Veillez à utiliser la polarité correcte lors de l'utilisation d'alimentation externe.

FRONT MIC IN	
1	GND (terre)
2	AUDIO IN (H)
3	AUDIO IN (C)

No. de pièce Panasonic K1AB103B0013  
 No. de pièce fabricant NC3FBH2 (NEUTRIK)

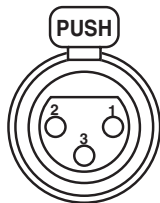

AUDIO IN	
1	GND (terre)
2	AUDIO IN (H)
3	AUDIO IN (C)

No. de pièce Panasonic K1AB103A0007  
 No. de pièce fabricant HA16PRM-3SG  
 (Hirose Electric Co.)

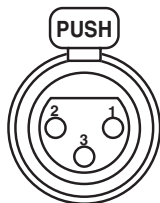

REMOTE	
1	CAM DATA (H)
2	CAM DATA (C)
3	CAM CONT (H)
4	CAM CONT (C)
5	R/C ON
6	R/C VIDEO OUT
7	R/C VIDEO GND
8	NC
9	UNREG 12V (max. 0,6 A)
10	GND (terre)

No. de pièce Panasonic K1AY110JA001  
 No. de pièce fabricant HR10A-7R-6SC(71)  
 (Hirose Electric Co.)

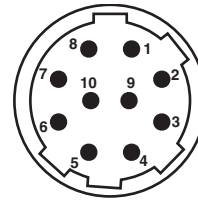

DC OUT	
1	GND (terre)
2	NC
3	NC
4	+12V OUT (max. 1,5 A)

No. de pièce Panasonic K1AY104J0001  
 No. de pièce fabricant HR10A-7R-4SC(73)  
 (Hirose Electric Co.)

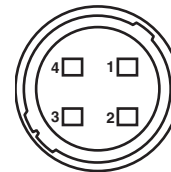

LENS	
1	RET-SW
2	REC-START/STOP
3	GND (terre)
4	IRIS-AUTO
5	IRIS-CONT
6	UNREG +12V (max. 0,4 A)
7	IRIS-POSI
8	IRIS-G-MAX
9	EXT-POSI
10	ZOOM-POSI
11	FOCUS-POSI
12	SPARE

No. de pièce fabricant HR10A-10R-12SC(71)

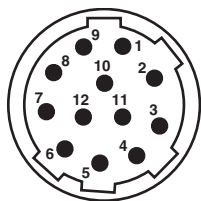

VF	
1	NOREG +12V
2	11 à 17 V environ 0,2 A pour le viseur fourni (0,3 A max.)
3	NC
4	B-Y GND
5	R-Y GND
6	VF VIDEO
7	VIDEO GND
8	VF CLK
9	VF WR
10	VF DATA
11	UNREG GND
12	ZEBRA SW
13	NC
14	NC
15	NC
16	NC
17	NC
18	NC
19	NC
20	Terre de châssis

No. de pièce Panasonic K1AB102H0001

No. de pièce fabricant HR12-14RA-20SC  
(Hirose Electric Co.)

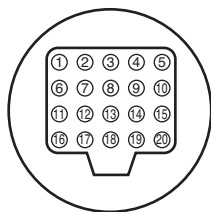



## Avis aux utilisateurs concernant la collecte et l'élimination des piles et des appareils électriques et électroniques usagés



Apposé sur le produit lui-même, sur son emballage, ou figurant dans la documentation qui l'accompagne, ce pictogramme indique que les piles et appareils électriques et électroniques usagés doivent être séparés des ordures ménagères. Afin de permettre le traitement, la valorisation et le recyclage adéquats des piles et des appareils usagés, veuillez les porter à l'un des points de collecte prévus, conformément à la législation nationale en vigueur ainsi qu'aux directives 2002/96/CE et 2006/66/CE.



En éliminant piles et appareils usagés conformément à la réglementation en vigueur, vous contribuez à prévenir le gaspillage de ressources précieuses ainsi qu'à protéger la santé humaine et l'environnement contre les effets potentiellement nocifs d'une manipulation inappropriée des déchets.

Pour de plus amples renseignements sur la collecte et le recyclage des piles et appareils usagés, veuillez vous renseigner auprès de votre mairie, du service municipal d'enlèvement des déchets ou du point de vente où vous avez acheté les articles concernés.



Le non-respect de la réglementation relative à l'élimination des déchets est passible d'une peine d'amende.

### Pour les utilisateurs professionnels au sein de l'Union européenne

Si vous souhaitez vous défaire de pièces d'équipement électrique ou électronique, veuillez vous renseigner directement auprès de votre détaillant ou de votre fournisseur.

Cd

### Information relative à l'élimination des déchets dans les pays extérieurs à l'Union européenne

Ce pictogramme n'est valide qu'à l'intérieur de l'Union européenne. Pour connaître la procédure applicable dans les pays hors Union Européenne, veuillez vous renseigner auprès des autorités locales compétentes ou de votre distributeur.

### Note relative au pictogramme à apposer sur les piles (voir les 2 exemples ci-contre) :

Le pictogramme représentant une poubelle sur roues barrée d'une croix est conforme à la réglementation. Si ce pictogramme est combiné avec un symbole chimique, il remplit également les exigences posées par la Directive relative au produit chimique concerné.

## Panasonic Broadcast & Television Systems Company Unit Company of Panasonic Corporation of North America

Executive Office: One Panasonic Way 4E-7, Secaucus, NJ 07094 Tel: 201-348-7000

Eastern Zone: One Panasonic Way 4E-7, Secaucus, NJ 07094 Tel: 201-348-7196

Southeast Region: Tel: 201-392-6151

Western Zone: 3330 Cahuenga Blvd W., Los Angeles, CA 90068 Tel: 323-436-3608

### Government Marketing Department:

One Panasonic Way 2E-10, Secaucus, NJ 07094 Tel: 201-348-7587

### Broadcast PARTS INFORMATION & ORDERING:

9:00 a.m. – 5:00 p.m. (EST) Tel: 800-334-4881/24 Hr. Fax: 800-334-4880

Emergency after hour parts orders Tel: 800-334-4881

e-mail: PBTSparts@us.panasonic.com

TECHNICAL SUPPORT: Emergency 24 Hour Service Tel: 800-222-0741

e-mail: PBTSCservice@us.panasonic.com

## Panasonic Canada Inc.

5770 Ambler Drive, Mississauga, Ontario L4W 2T3 Tel: 905-624-5010

## Panasonic de México S.A. De C.V.

Casa Matriz: Moras No.313 Col. Tlacoquemecatl Del Valle Del.Benito Juárez México, D.F., C.P.03200

Tel: 55-5488-1000 Fax: 55-5575-6783

## Panasonic Latin America, S.A.

P.O.Box 0816-03164 Panama, Republic of Panama Tel: +507-229-2955 Fax: 507-229-5352

## Panasonic do Brasil Ltda.

Rua Cubatão, 320-6º andar-Paraíso CEP 04013-001- São Paulo -SP Tel: 11-3889-4000 Fax: 11-3889-4004

## Professional & Broadcast IT Systems Business Unit Europe

## Panasonic AVC Systems Europe a Division of Panasonic Marketing Europe GmbH

Hagenauer Str. 43, 65203 Wiesbaden-Biebrich Deutschland Tel: +49-611-235-481

## Panasonic Systems Asia Pacific (Broadcast Regional Operation Center)

2 Jalan Kilang Barat, Panasonic Building, Singapore 159346 Tel: +65-6270-0110